



Statistisches Jahrbuch 2024/2025





Statistisches Jahrbuch
der
Tiroler Landesmusikschulen
und des
Tiroler Landeskonservatoriums
Schuljahr 2024/2025

Herausgegeben vom

Amt der Tiroler Landesregierung
Abteilung Landesmusikdirektion
6020 Innsbruck, Paul-Hofhaimer-Gasse 6

Erstellt von:



Akad. IT. Peter Seiwald
A-6380 St. Johann in Tirol
Salzburger Straße 22a
www.softcon.at
office@softcon.at

Inhaltsverzeichnis

Vorwort	3
Musikschulwesen im Überblick	4
Personen in der Abteilung Landesmusikdirektion	6
Schüler:innenstatistik	7
Die Landesmusikschulen: Veränderung seit 24 Schuljahren	8
Altersstatistik	9
Die Schülerzahlen nach Altersgruppen	10
Herkunft der Schüler:innen nach Gemeinden	11
Standortgemeinde - Schüler:innenanteil	17
Unterrichtsorte	18
Fächerstatistik	27
Brixental	29
Imst	33
Jenbach - Achental	37
Kematen - Völs und Umgebung	41
Kitzbühel und Umgebung	45
Kramsach	49
Kufstein und Umgebung	53
Landeck	57
Lienzer Talboden	61
Matrei - Iseltal	65
Mittleres Oberinntal	69
Ötztal	73
Pitztal	77
Reutte - Außerfern	81
Schwaz	85
Sillian - Pustertal	89
Sölllandl	93
St. Johann in Tirol	97
Stubaital	101
Südöstliches Mittelgebirge	105
Telfs	109
Untere Schranne	113
Westliches Mittelgebirge	117
Wipptal	121
Wörgl	125
Zillertal	129
Zirl	133
Gesamtstatistik	137
Gesamtstatistik nach Geschlecht	139
Die Fächerbelegungen im Überblick	140
Die Fachgruppen im Überblick	141
Die Übertrittsprüfungen im Überblick	142
Die Veranstaltungen im Überblick	143
Lehrer:innenstatistik	145
Geschlecht der Lehrpersonen	146
Einstufungsbasis	146
Anstellungsbasis	147
Personalkosten im Jahr 2024	147
Fachliche Angelegenheiten und schulübergreifende Aktivitäten	149
Tiroler Landeskonservatorium	175
Sonstige Musikschulen	185
Musikschule der Stadt Hall in Tirol	186
Musikschule der Stadt Innsbruck	188
Musikschule Wattens	190
Erweiterte Statistiken	193

Vorwort

Land Tirol, Sedlak



Sehr geehrte Damen und Herren!

Das Statistische Jahrbuch 2024/2025 gibt einen kompakten Überblick über Entwicklungen, Leistungen und Rahmenbedingungen der Tiroler Landesmusikschulen. Die fundierte Erhebung und Analyse relevanter Kennzahlen ist eine unverzichtbare Grundlage für Qualitätssicherung, Weiterentwicklung und eine vorausschauende Bildungsplanung. Vor über 30 Jahren wurde mit dem Tiroler Musikschulgesetz 1992 der Grundstein für ein landesweites Musikschulsystem gelegt - getragen vom Land Tirol und den Gemeinden. Heute unterrichten rund 700

hochqualifizierte Lehrpersonen etwa 20.000 Schüler:innen an 27 Landesmusikschulen in ganz Tirol. Mit der Novelle des Musikschulgesetzes 2024 wurden die Bildungsziele zeitgemäß weiterentwickelt - insbesondere im Hinblick auf unterschiedliche Lernvoraussetzungen und den gestiegenen Stellenwert inklusiver Bildung. Auch die aktuellen Zahlen belegen die hohe Qualität der musikalischen Ausbildung und die Wirksamkeit des Systems: 164 Schüler:innen qualifizierten sich beim Landeswettbewerb prima la musica für das Bundesfinale, 21 davon wurden zu Bundessieger:innen gekürt. Allen Teilnehmer:innen gilt große Anerkennung für ihr Engagement und ihre herausragenden musikalischen Leistungen - herzlichen Glückwunsch!

Die pädagogische Struktur wurde im vergangenen Schuljahr gezielt erweitert: Neue Fachgruppenleitungen für „Talentförderung“ und „Musizieren in Diversitätskontexten“ setzen wichtige Impulse. Seit dem Sommersemester 2025 sorgen verpflichtende Pflichtstücke bei Bronze-, Silber- und Goldprüfungen für mehr Vergleichbarkeit und einheitliche Bewertungsstandards. Mit über 50 Fortbildungen zu Themen wie Musikergesundheit, inklusiver Pädagogik und kompetenzorientiertem Unterricht unterstreichen die Tiroler Landesmusikschulen ihren hohen Qualitätsanspruch. Die neue Schulgeldordnung ab Schuljahr 2025/26 ermöglicht trotz moderater Anpassungen weiterhin ein leistbares Bildungsangebot, ergänzt durch Neuerungen im Dienstrecht. Musikalische Projekte wie die Sommer-Orchesterakademie Tirol und Konzertformate mit dem Landeskinderchor zeigen die kreative Vielfalt der Musikschularbeit.

Ein wichtiger Pfeiler der musikalischen Ausbildung Tirols ist das Tiroler Landeskonservatorium. Die Talentförderung trägt wesentlich dazu bei, die Zusammenarbeit mit den Tiroler Landesmusikschulen kontinuierlich zu vertiefen. Dies ermöglicht nahtlose Übergänge zu weiterführenden Studien - bis hin zum ordentlichen Musikstudium - und stärkt die musikalische Bildung in Tirol. Unter dem Titel „Musikausbildung in Tirol“ entsteht zudem ein gemeinsamer Webauftritt aller Landesmusikschulen und des Landeskonservatoriums.

Als zuständige Landesrätin danke ich allen Direktor:innen, Lehrpersonen und Mitarbeiter:innen für ihren unermüdlichen Einsatz und ihre Innovationskraft. Mein besonderer Dank gilt auch den Eltern und Familien, die junge Menschen in ihrer musikalischen Entwicklung begleiten und unterstützen. Ebenso möchte ich den Gemeinden danken, die mit viel Engagement und Verantwortung einen wesentlichen Beitrag zur Erhaltung und Weiterentwicklung der Landesmusikschulen leisten.

Ich wünsche allen ein erfolgreiches Schuljahr 2025/2026 - sowie weiterhin viel Freude, Begeisterung und Erfüllung durch die Musik!

Mit herzlichen Grüßen,

MMag.^a Dr.ⁱⁿ Cornelia Hagele

Landesrätin für Gesundheit, Pflege, Bildung, Wissenschaft und Forschung

Musikschulen im Überblick

über 28.216
belegte Unterrichtsfächer in Tirol
(Landesmusikschulen und sonstige Musikschulen)

907
Teilnehmer:innen bei prima la musica
Landeswettbewerb 2025

158
Teilnehmer:innen bei prima la musica
Bundeswettbewerb 2025

3.621
Veranstaltungen

Landesmusikschulen im Überblick

20.047

Schüler:innen

(12.308 weiblich / 7.739 männlich)

17.214

Schüler:innen bis 24 Jahre

(10.627 weiblich / 6.759 männlich)

2.110

Übertrittsprüfungen

700 Lehrer:innen

(329 weiblich / 371 männlich)

2.838

Veranstaltungen

Personen

Für alle Angelegenheiten der musikalischen Ausbildungsstätten des Landes Tirol ist die **Abteilung Landesmusikdirektion** im Amt der Tiroler Landesregierung zuständig.

Die Abteilung Landesmusikdirektion ist seit 01.01.2019 Teil der Gruppe Präsidium

Politische Referentin

Landesrätin MMag.^a Dr.ⁱⁿ Cornelia Hagele

Vorstand der Gruppe Präsidium

HR Dr. Johannes Schweiger

Kontakt:

Amt der Tiroler Landesregierung

Abteilung Landesmusikdirektion

Paul-Hofhaimer-Gasse 6

6020 Innsbruck

Tel: 0512/508-6842

Mail: landesmusikdirektion@tirol.gv.at

Die einzelnen Fachzuständigkeiten (Bereich Landesmusikschulen):

HR Helmut Schmid, MA

Vorstand der Abteilung Landesmusikdirektion

Mag.^a Andrea Hartlieb

Stellvertreterin des Vorstandes der Abteilung Landesmusikdirektion

Rechtliche Angelegenheiten

Dipl. jur. Wiener-Benndorf Jeanette, Ass. iur.

Rechtliche Angelegenheiten

Mag. Johannes Puchleitner

Fachlicher Bereich Landesmusikschulen

Landesgeschäftsstelle Musik der Jugend - prima la musica

Helga Bucher

Personalangelegenheiten der LandesmusikschullehrerInnen (Nachname A-F)

Tiroler Landeskonservatorium (Nachname A-Z)

Simon Schreter

Personalangelegenheiten der LandesmusikschullehrerInnen (Nachname G-R)

Katrin An der Lan Hochbrunn

Personalangelegenheiten der LandesmusikschullehrerInnen (Nachname S-Z)

Walter Heis

Buchhaltung und Budget, Statistik, EDV

Valentina Paßmoser

Fortbildungen und Projekte

Melanie Haider

Sekretariat Landesmusikdirektion

Sebastian Fehr

Allgemeine Angelegenheiten, Inklusion

Thomas Wegscheider, BA

Projekte (Verwaltungspraktikant)



Schüler:innenstatistik - Landesmusikschulen

In den nachfolgenden Schülerzahlen sind Kopfzahlen angeführt, d.h. Schüler:innen, die mehrere Hauptfächer belegen, werden nur einmal gezählt.

Folgende Statistiken wurden erhoben:

- Schülerzahlen im Überblick
- Altersstatistik
- Die Schülerzahlen nach Altersgruppen
- Herkunft der Schüler:innen nach Gemeinden
- Standortgemeinde - Schüler:innenanteil
- Unterrichtsorte der Schüler:innen (Fächerbelegung)

Die Landesmusikschulen: Veränderung seit 24 Schuljahren (Kopfzahlen)

Landesmusikschule	Gesamt 2024/2025	Gesamt 2023/2024	Veränderung in % zum Vorjahr	Gesamt 2000/2001	Veränderung in % von 00/01 auf 24/25
Brixental	706	655	7,79%	483	46,17%
Imst	659	633	4,11%	564	16,84%
Jenbach/Achental	445	448	-0,67%	396	12,37%
Kematen - Völs u. Umgeb.	631	604	4,47%	488	29,30%
Kitzbühel und Umgebung	712	682	4,40%	545	30,64%
Kramsach	793	804	-1,37%	457	73,52%
Kufstein und Umgebung	864	848	1,89%	638	35,42%
Landeck	1295	1284	0,86%	1057	22,52%
Lienzer Talboden	819	824	-0,61%	789	3,80%
Matrei - Iseltal	507	460	10,22%	489	3,68%
Mittleres Oberinntal	548	534	2,62%	-	NB
Ötztal	659	623	5,78%	554	18,95%
Pitztal	341	345	-1,16%	289	17,99%
Reutte - Außerfern	1354	1321	2,50%	1002	35,13%
Schwaz	891	900	-1,00%	765	16,47%
Sillian	345	366	-5,74%	309	11,65%
Sölllandl	373	389	-4,11%	324	15,12%
St. Johann in Tirol	1234	1252	-1,44%	1109	11,27%
Stubaital	515	500	3,00%	364	41,48%
Südöstliches Mittelgebirge	396	388	2,06%	339	16,81%
Telfs	1385	1350	2,59%	-	NB
Untere Schranne	479	454	5,51%	419	14,32%
Westliches Mittelgebirge	569	569	0,00%	441	29,02%
Wipptal	771	704	9,52%	427	80,56%
Wörgl	1041	987	5,47%	871	19,52%
Zillertal	813	815	-0,25%	676	20,27%
Zirl	902	882	2,27%	437	106,41%
Gesamt	20047	19621	2,17%	14232	40,86%

Altersstatistik (Kopfzahlen)

Alter	männlich	weiblich	Summe
1	3	3	6
2	10	5	15
3	15	39	54
4	119	168	287
5	384	497	881
6	462	685	1147
7	372	732	1104
8	593	1001	1594
9	807	1179	1986
10	757	1190	1947
11	668	1021	1689
12	567	954	1521
13	495	711	1206
14	431	589	1020
15	256	405	661
16	218	314	532
17	164	254	418
18	120	198	318
19	107	139	246
20	47	83	130
21	53	89	142
22	48	67	115
23	35	73	108
24	28	59	87
25	34	44	78
26	37	55	92
27	26	51	77
28	24	53	77
29	28	44	72
30	17	29	46
31	17	34	51
32	27	27	54
33	20	33	53
34	20	33	53
35	18	24	42
36	20	38	58
37	14	33	47
38	23	34	57
39	15	43	58
40	22	40	62
41	24	56	80
42	16	55	71
43	20	64	84
44	19	62	81
45	32	50	82
46	20	58	78
47	23	55	78

Alter	männlich	weiblich	Summe
48	16	58	74
49	29	50	79
50	24	51	75
51	30	53	83
52	20	38	58
53	13	41	54
54	25	41	66
55	16	34	50
56	19	47	66
57	26	33	59
58	23	37	60
59	21	27	48
60	20	44	64
61	12	21	33
62	12	36	48
63	24	31	55
64	11	29	40
65	15	24	39
66	18	18	36
67	11	15	26
68	8	12	20
69	16	12	28
70	9	16	25
71	7	9	16
72	6	14	20
73	5	9	14
74	4	4	8
75	4	7	11
76	4	9	13
77	3	4	7
78	0	3	3
79	1	3	4
80	4	1	5
81	2	1	3
82	2	0	2
83	0	1	1
84	1	0	1
85	0	4	4
86	2	0	2
87	1	0	1
92	0	1	1

Gesamt	7739	12308	20047
---------------	-------------	--------------	--------------

Die Schülerzahlen nach Altersgruppen (Kopfzahlen)

Alter	männlich	weiblich	Summe 2024/2025	2023/2024	Abweichung %
bis 5	531	712	1243	1189	4,54 %
6 bis 10	2991	4787	7778	7721	0,74 %
11 bis 15	2161	3275	5436	5285	2,86 %
16 bis 24	1076	1681	2757	2753	0,15 %
über 24	980	1853	2833	2673	5,99 %

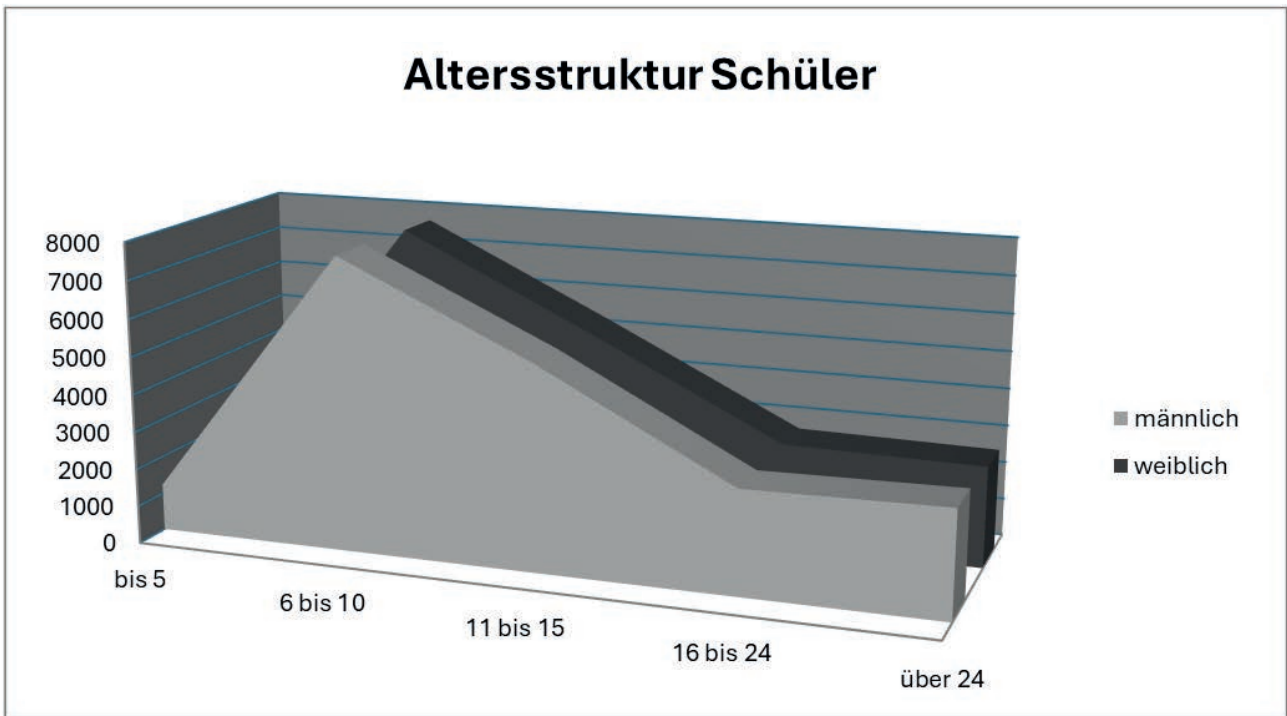

2833 SchülerInnen sind über 24 Jahre alt, davon sind 1373 aktive Mitglieder einer musikalischen Vereinigung die im öffentlichen Interesse steht.

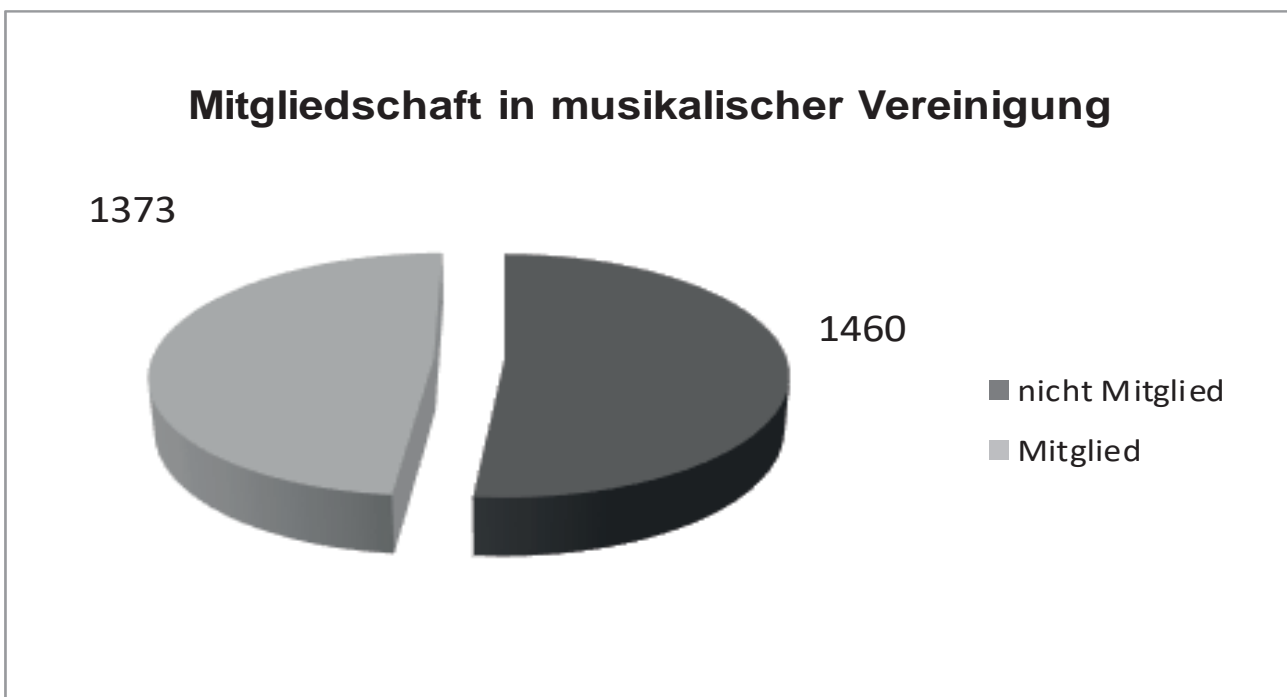

Herkunft der Schüler:innen nach Gemeinden (Kopfzahlen)

Wohnsitzgemeinde	Schuljahr 2024/2025			2023/2024 Gesamt	Veränderung in Prozent
	< 24	> 24	Gesamt		
Abfaltersbach	29	2	31	32	-3%
Absam	2	2	4	2	100%
Achenkirch	28	4	32	30	7%
Ainet	29	7	36	37	-3%
Aldrans	110	5	115	117	-2%
Alpbach	85	5	90	89	1%
Amlach	28	1	29	30	-3%
Angath	34	6	40	43	-7%
Angerberg	84	7	91	87	5%
Anras	54	3	57	67	-15%
Arzl im Pitztal	156	18	174	165	5%
Aschau im Zillertal	41	4	45	43	5%
Assling	50	6	56	50	12%
Aurach bei Kitzbühel	46	16	62	56	11%
Außervillgraten	25	2	27	26	4%
Axams	209	10	219	193	13%
Bach	38	3	41	37	11%
Bad Häring	111	8	119	116	3%
Berg im Drautal	2	0	2		NB
Berwang	16	4	20	17	18%
Biberwier	16	3	19	21	-10%
Bichlbach	28	6	34	35	-3%
Birgitz	31	0	31	34	-9%
Bramberg am Wildkogel	0	1	1	1	0%
Brandberg	13	1	14	13	8%
Brandenberg	45	7	52	51	2%
Breitenbach am Inn	83	17	100	96	4%
Breitenwang	48	13	61	67	-9%
Brixen im Thale	78	19	97	98	-1%
Brixlegg	65	12	77	76	1%
Bruck am Ziller	16	5	21	17	24%
Buch in Tirol	71	7	78	70	11%
Deutschland	6	1	7	9	-22%
Dölsach	64	5	69	66	5%
Ebbs	177	11	188	185	2%
Eben am Achensee	99	11	110	99	11%
Eggendorf im Traunkreis	0	1	1		NB
Ehenbichl	40	4	44	46	-4%
Ehrwald	50	6	56	63	-11%
Elbigenalp	50	8	58	57	2%
Ellbögen	68	4	72	60	20%
Ellmau	80	16	96	113	-15%
Elmen	14	1	15	13	15%
Erl	68	2	70	54	30%
Faggen	11	0	11	10	10%
Feldkirch	0	1	1		NB
Fendels	2	0	2	3	-33%
Fieberbrunn	103	14	117	110	6%
Finkenberg	32	4	36	32	13%

Wohnsitzgemeinde	Schuljahr 2024/2025			2023/2024 Gesamt	Veränderung in Prozent
	< 24	> 24	Gesamt		
Fiss	25	12	37	39	-5%
Flauring	61	9	70	83	-16%
Fließ	100	17	117	119	-2%
Flirsch	25	3	28	28	0%
Forchach	10	3	13	10	30%
Fügen	90	4	94	91	3%
Fügenberg	31	7	38	39	-3%
Fulpmes	154	10	164	154	6%
Gaimberg	40	2	42	46	-9%
Gallzein	20	6	26	30	-13%
Galtür	25	0	25	29	-14%
Gerlos	4	1	5	4	25%
Gerlosberg	11	0	11	11	0%
Going am Wilden Kaiser	41	10	51	48	6%
Götzens	93	7	100	100	0%
Grän	19	3	22	19	16%
Gries am Brenner	44	17	61	52	17%
Gries im Sellrain	21	2	23	25	-8%
Grins	25	3	28	23	22%
Grinzens	50	5	55	64	-14%
Gschnitz	23	4	27	26	4%
Haiming	154	35	189	190	-1%
Hainzenberg	3	2	5	8	-38%
Hall in Tirol	0	2	2	3	-33%
Hart im Zillertal	37	1	38	46	-17%
Häselgehr	21	6	27	27	0%
Hatting	92	9	101	112	-10%
Heinfels	35	2	37	43	-14%
Heiterwang	22	8	30	29	3%
Hinterhornbach	5	0	5	2	150%
Hippach	17	2	19	20	-5%
Hittisau	1	0	1		NB
Hochfilzen	29	4	33	39	-15%
Höfen	30	14	44	39	13%
Holzgau	19	5	24	23	4%
Hopfgarten im Brixental	199	73	272	224	21%
Hopfgarten in Deferegggen	30	9	39	33	18%
Imst	227	41	268	254	6%
Imsterberg	37	3	40	33	21%
Innevillgraten	34	2	36	31	16%
Innsbruck	8	16	24	28	-14%
Inzing	184	31	215	208	3%
Ischgl	50	12	62	81	-23%
Iselsberg-Stronach	8	0	8	5	60%
Italien	3	2	5	2	150%
Itter	34	10	44	49	-10%
Jenbach	138	19	157	164	-4%
Jerzens	30	4	34	35	-3%
Jochberg	62	21	83	77	8%
Jungholz	6	1	7	6	17%
Kaisers	1	0	1		NB

Wohnsitzgemeinde	Schuljahr 2024/2025			2023/2024 Gesamt	Veränderung in Prozent
	< 24	> 24	Gesamt		
Kals am Großglockner	48	23	71	54	31%
Kaltenbach	26	1	27	23	17%
Kappl	65	14	79	81	-2%
Karres	27	2	29	32	-9%
Karrösten	24	8	32	38	-16%
Kartitsch	30	2	32	56	-43%
Kaunerberg	6	1	7	6	17%
Kaunertal	17	0	17	14	21%
Kauns	21	6	27	26	4%
Kematen in Tirol	143	19	162	126	29%
Kirchberg in Tirol	121	26	147	174	-16%
Kirchbichl	187	18	205	176	16%
Kirchdorf in Tirol	114	40	154	161	-4%
Kitzbühel	238	87	325	284	14%
Kolsass	0	1	1		NB
Kössen	135	49	184	176	5%
Kramsach	225	25	250	249	0%
Kufstein	423	59	482	449	7%
Kundl	162	34	196	176	11%
Ladis	14	2	16	12	33%
Landeck	152	33	185	189	-2%
Längenfeld	191	58	249	220	13%
Langkampfen	92	15	107	114	-6%
Lans	42	6	48	49	-2%
Lavant	12	2	14	13	8%
Lechaschau	93	22	115	115	0%
Leisach	12	4	16	18	-11%
Lermoos	23	5	28	32	-13%
Lesachtal	4	0	4	3	33%
Leutasch	55	10	65	56	16%
Lichtenstein	1	0	1	1	0%
Lienz	266	39	305	299	2%
Maishofen	1	0	1		NB
Mariastein	18	1	19	18	6%
Matrei am Brenner	122	33	155	153	1%
Matrei in Osttirol	175	17	192	180	7%
Mayrhofen	72	10	82	85	-4%
Mieders	89	7	96	104	-8%
Mieming	182	40	222	207	7%
Mils	1	1	2	1	100%
Mils bei Imst	23	5	28	25	12%
Mittersill	1	0	1	1	0%
Mötz	63	11	74	73	1%
Mühlbachl	1	0	1		NB
Münster	119	22	141	124	14%
Musau	23	5	28	16	75%
Mutters	85	4	89	95	-6%
Nassereith	57	11	68	56	21%
Natters	71	8	79	79	0%
Nauders	32	10	42	46	-9%
Navis	70	12	82	84	-2%

Wohnsitzgemeinde	Schuljahr 2024/2025			2023/2024	Veränderung in Prozent
	< 24	> 24	Gesamt	Gesamt	
Nesselwängle	9	1	10	10	0%
Neustift im Stubaital	118	14	132	131	1%
Niederndorf	82	6	88	85	4%
Niederndorferberg	22	2	24	25	-4%
Nikolsdorf	28	2	30	25	20%
Nußdorf-Debant	69	7	76	78	-3%
Nüziders	1	0	1		NB
Oberhofen im Inntal	126	15	141	126	12%
Oberlienz	31	3	34	45	-24%
Obernberg am Brenner	34	4	38	35	9%
Oberndorf in Tirol	76	17	93	97	-4%
Oberperfuss	139	12	151	157	-4%
Obertilliach	11	2	13	11	18%
Obsteig	63	8	71	73	-3%
Oetz	64	14	78	90	-13%
Patsch	48	0	48	40	20%
Petttau	58	6	64	71	-10%
Pettneu am Arlberg	38	3	41	39	5%
Pfaffenhofen	68	21	89	86	3%
Pflach	61	17	78	86	-9%
Pfunds	55	4	59	54	9%
Pians	24	7	31	36	-14%
Pill	41	2	43	43	0%
Pinswang	26	8	34	37	-8%
Polling in Tirol	64	7	71	68	4%
Prägraten am Großvenediger	31	3	34	32	6%
Prutz	50	7	57	48	19%
Radfeld	67	15	82	79	4%
Ramsau im Zillertal	32	4	36	30	20%
Ranggen	62	6	68	71	-4%
Rattenberg	9	4	13	13	0%
Reith bei Kitzbühel	67	14	81	85	-5%
Reith bei Seefeld	31	5	36	39	-8%
Reith im Alpbachtal	81	9	90	114	-21%
Rettenschöss	28	0	28	29	-3%
Reutte	186	38	224	221	1%
Ried im Oberinntal	32	4	36	33	9%
Ried im Zillertal	17	3	20	22	-9%
Rietz	90	16	106	91	16%
Rinn	65	2	67	64	5%
Rohrberg	13	1	14	13	8%
Roppen	62	5	67	69	-3%
Sautens	53	11	64	61	5%
Scharnitz	31	7	38	29	31%
Schattwald	34	5	39	38	3%
Scheffau am Wilden Kaiser	64	10	74	66	12%
Schlaiten	15	1	16	12	33%
Schlitters	25	1	26	32	-19%
Schmirn	32	12	44	39	13%
Schönberg im Stubaital	43	1	44	41	7%
Schönwies	48	7	55	58	-5%

Wohnsitzgemeinde	Schuljahr 2024/2025			2023/2024 Gesamt	Veränderung in Prozent
	< 24	> 24	Gesamt		
Schwaz	283	87	370	384	-4%
Schwendau	49	6	55	55	0%
Schwendt	54	9	63	57	11%
Schwoich	99	14	113	109	4%
See	29	6	35	42	-17%
Seefeld in Tirol	73	15	88	93	-5%
Sellrain	28	3	31	27	15%
Serfaus	30	8	38	47	-19%
Sillian	66	9	75	77	-3%
Silz	120	27	147	147	0%
Sistrans	97	6	103	101	2%
Sölden	97	22	119	121	-2%
Söll	189	23	212	216	-2%
St. Anton am Arlberg	50	5	55	47	17%
St. Jakob in Deferegggen	28	19	47	45	4%
St. Jakob in Haus	33	2	35	32	9%
St. Johann im Walde	14	1	15	16	-6%
St. Johann in Tirol	259	85	344	358	-4%
St. Leonhard im Pitztal	51	10	61	70	-13%
St. Sigmund im Sellrain	4	0	4	4	0%
St. Ulrich am Pillersee	83	7	90	96	-6%
St. Veit in Deferegggen	27	8	35	29	21%
Stams	88	10	98	82	20%
Stans	85	14	99	86	15%
Stanz bei Landeck	30	3	33	27	22%
Stanzach	22	3	25	26	-4%
Steeg	32	1	33	29	14%
Steinach am Brenner	140	25	165	154	7%
Steinberg am Rofan	9	1	10	11	-9%
Strass im Zillertal	25	6	31	38	-18%
Strassen	33	3	36	31	16%
Strengen	30	4	34	39	-13%
Stumm	38	9	47	45	4%
Stummerberg	12	1	13	9	44%
Tannheim	42	6	48	37	30%
Tarrenz	76	11	87	87	0%
Telfes im Stubai	74	5	79	75	5%
Telfs	393	113	506	476	6%
Terfens	69	4	73	76	-4%
Thaur	0	2	2	2	0%
Thiersee	127	11	138	146	-5%
Thurn	31	4	35	31	13%
Tobadill	13	4	17	15	13%
Tösens	23	5	28	25	12%
Trins	56	5	61	61	0%
Tristach	33	2	35	44	-20%
Tulfes	2	3	5	4	25%
Tux	105	0	105	109	-4%
Uderns	30	1	31	38	-18%
Umhausen	97	29	126	124	2%
Unterperfuss	7	0	7	4	75%

Wohnsitzgemeinde	Schuljahr 2024/2025			2023/2024 Gesamt	Veränderung in Prozent
	< 24	> 24	Gesamt		
Untertilliach	3	0	3	3	0%
Uttendorf	1	0	1	1	0%
Vals	30	14	44	37	19%
Villach	1	0	1	1	0%
Vils	44	5	49	42	17%
Virgen	72	8	80	81	-1%
Volders	0	1	1	3	-67%
Völs	185	15	200	209	-4%
Vomp	133	35	168	155	8%
Vorderhornbach	15	1	16	17	-6%
Waidring	53	14	67	67	0%
Walchsee	80	8	88	86	2%
Wängle	40	8	48	37	30%
Weer	2	1	3	4	-25%
Weerberg	68	7	75	84	-11%
Weißbach am Lech	45	9	54	60	-10%
Wenns	69	10	79	75	5%
Westendorf	128	11	139	139	0%
Wien	1	0	1	1	0%
Wiesing	38	10	48	55	-13%
Wildermieming	47	19	66	61	8%
Wildschönau	143	25	168	162	4%
Winklarn	1	0	1		NB
Wörgl	233	39	272	279	-3%
Zams	94	22	116	102	14%
Zell am Ziller	25	2	27	27	0%
Zellberg	10	1	11	8	38%
Zirl	311	64	375	369	2%
Zöblen	9	1	10	11	-9%

Standortgemeinde - Schüleranteil (Kopfzahlen)

Landesmusikschule	Standort	Sonstige	Gesamt	Standort in %	Standortgemeinde
Brixental	265	441	706	37,54 %	Hopfgarten i. B.
Imst	256	403	659	38,85 %	Imst
Jenbach - Achantal	151	294	445	33,93 %	Jenbach
Kematen-Völs und Umgeb.	158	473	631	25,04 %	Kematen
Kitzbühel und Umgebung	324	388	712	45,51 %	Kitzbühel
Kramsach	247	546	793	31,15 %	Kramsach
Kufstein und Umgebung	477	387	864	55,21 %	Kufstein
Landeck	183	1112	1295	14,13 %	Landeck
Lienzer Talboden	304	515	819	37,12 %	Lienz
Matrei - Iseltal	189	318	507	37,28 %	Matrei i. O.
Mittleres Oberinntal	69	479	548	12,59 %	Mötz
Ötztal	243	416	659	36,87 %	Längenfeld
Pitztal	77	264	341	22,58 %	Wenns
Reutte - Außerfern	224	1130	1354	16,54 %	Reutte
Schwaz	362	529	891	40,63 %	Schwaz
Sillian	75	270	345	21,74 %	Sillian
Söllandl	207	166	373	55,50 %	Söll
St. Johann in Tirol	337	897	1234	27,31 %	St. Johann in Tirol
Stubaital	78	437	515	15,15 %	Telfes
Südöstliches MGB	103	293	396	26,01 %	Sistrans
Telfs	493	892	1385	35,60 %	Telfs
Untere Schranne	180	299	479	37,58 %	Ebbs
Westliches MGB	53	516	569	9,31 %	Grinzens
Wipptal	164	607	771	21,27 %	Steinach am Brenner
Wörgl	264	777	1041	25,36 %	Wörgl
Zillertal	26	787	813	3,20 %	Zell am Ziller
Zirl	363	539	902	40,24 %	Zirl
Gesamt	5872	14175	20047	29,29%	

Standortgemeinde - Schüleranteil

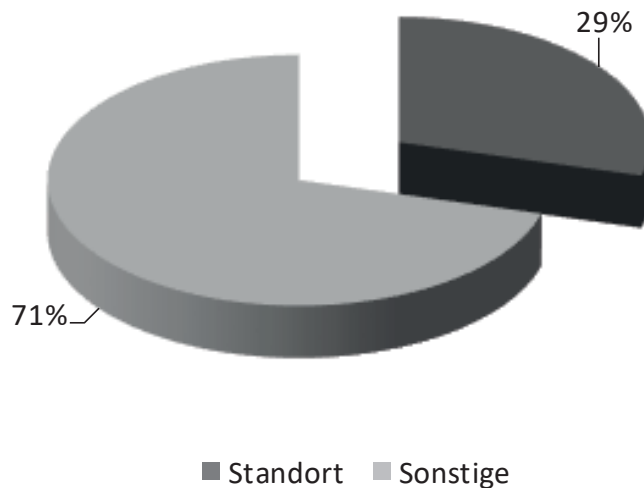

Unterrichtsorte LMS Brixental bis LMS Kematen (Hauptfächerbelegungen)

LMS Brixental	Unterrichtsort	Schüler*	Fächer
	Brixen im Thale	62	64
	Hopfgarten im Brixental	336	350
	Itter	9	9
	St. Johann in Tirol	1	1
	Westendorf	130	136
	Wildschönau	178	184
	Gesamt	716	744

LMS Imst	Unterrichtsort	Schüler*	Fächer
	Arzl im Pitztal	1	1
	Axams	1	1
	Imst	641	685
	Kappl	3	3
	Nassereith	4	4
	Roppen	8	8
	Tarrenz	3	3
	Gesamt	661	705

LMS Jenbach/Achental	Unterrichtsort	Schüler*	Fächer
	Eben am Achensee	37	37
	Fügen	1	1
	Jenbach	410	423
	Schwaz	1	1
	Gesamt	449	462

LMS Kematen - Völs und Umgebung	Unterrichtsort	Schüler*	Fächer
	Axams	1	1
	Götzens	1	1
	Gries im Sellrain	9	9
	Kematen in Tirol	306	318
	Oberperfuss	110	112
	Ranggen	22	22
	Völs	187	189
	Gesamt	636	652

* Schüler:innen, welche mehrere Fächer an verschiedenen Unterrichtsorten besuchen werden hier mehrfach gezählt.

Unterrichtsorte LMS Kitzbühel bis LMS Landeck (Hauptfächerbelegungen)

LMS Kitzbühel und Umgebung	Unterrichtsort	Schüler*	Fächer
	Jochberg	30	30
	Kirchberg in Tirol	92	95
	Kitzbühel	562	618
	Reith bei Kitzbühel	34	34
	Gesamt	718	777

LMS Kramsach	Unterrichtsort	Schüler*	Fächer
	Alpbach	69	72
	Brixlegg	35	35
	Kramsach	586	611
	Münster	45	45
	Rattenberg	4	4
	Reith im Alpbachtal	57	57
	Schlitters	1	1
	Schwaz	1	1
	Gesamt	798	826

LMS Kufstein und Umgebung	Unterrichtsort	Schüler*	Fächer
	Kirchbichl	5	5
	Kufstein	792	867
	Langkampfen	23	23
	Schwoich	43	43
	Gesamt	840	916

LMS Landeck	Unterrichtsort	Schüler*	Fächer
	Fiss	50	50
	Fließ	29	29
	Imst	7	7
	Innsbruck	3	3
	Ischgl	32	32
	Kappl	103	104
	Kaunertal	1	1
	Landeck	687	715
	Lans	1	1
	Nauders	17	17
	Pettneu am Arlberg	6	6
	Pfunds	34	34
	Prutz	224	246
	See	19	19
	Silz	1	1
	St. Anton am Arlberg	66	69
	Zams	25	25
Gesamt	1305	1359	

* Schüler:innen, welche mehrere Fächer an verschiedenen Unterrichtsorten besuchen werden hier mehrfach gezählt.

Unterrichtsorte

LMS Lienz bis LMS Ötztal (Hauptfächerbelegungen)

LMS Lienzer Talboden	Unterrichtsort	Schüler*	Fächer
	Ainet	15	15
	Amlach	10	10
	Assling	9	9
	Dölsach	60	61
	Gaimberg	16	16
	Iselsberg-Stronach	3	3
	Lavant	1	1
	Lienz	668	731
	Nußdorf-Debant	42	42
	Oberlienz	1	1
	Gesamt	825	889

LMS Matri - Iseltal	Unterrichtsort	Schüler*	Fächer
	Hopfgarten in Deferegggen	27	28
	Kals am Großglockner	44	44
	Lienz	5	5
	Matri in Osttirol	276	303
	Prägraten am Großvenediger	14	14
	St. Jakob in Deferegggen	73	77
	St. Johann im Walde	9	9
	Virgen	73	75
	Gesamt	521	555

LMS Mittleres Oberinntal	Unterrichtsort	Schüler*	Fächer
	Haiming	125	128
	Mötz	39	39
	Rietz	53	55
	Silz	213	220
	Stams	119	121
	Telfs	7	7
	Gesamt	556	570

LMS Ötztal	Unterrichtsort	Schüler*	Fächer
	Haiming	4	4
	Innsbruck	3	3
	Längenfeld	273	289
	Nassereith	1	1
	Oetz	100	100
	Sautens	58	59
	Silz	1	1
	Sölden	88	89
	Umhausen	141	142
	Haiming	4	4
	Gesamt	673	692

* Schüler:innen, welche mehrere Fächer an verschiedenen Unterrichtsorten besuchen werden hier mehrfach gezählt.

Unterrichtsorte LMS Pitztal bis LMS Schwaz (Hauptfächerbelegungen)

LMS Pitztal	Unterrichtsort	Schüler*	Fächer
	Arzl im Pitztal	192	203
	Imst	12	12
	Jerzens	26	28
	St. Leonhard im Pitztal	30	32
	Telfs	1	1
	Wenns	82	85
	Gesamt	343	361

LMS Reutte - Außerfern	Unterrichtsort	Schüler*	Fächer
	Bach	8	8
	Biberwier	33	33
	Breitenwang	33	33
	Ehenbichl	11	11
	Ehrwald	35	35
	Elbigenalp	146	148
	Heiterwang	6	6
	Höfen	12	12
	Holzgau	6	6
	Innsbruck	1	1
	Lechaschau	13	13
	Lermoos	23	23
	Musau	9	9
	Pflach	7	7
	Pinswang	13	13
	Reutte	849	916
	Schwaz	1	1
	Stanzach	16	16
	Steeg	10	10
	Tannheim	98	100
Telfs	1	1	
Vils	14	14	
Vorderhornbach	6	6	
Wängle	10	10	
Gesamt	1361	1432	

LMS Schwaz	Unterrichtsort	Schüler*	Fächer
	Pill	2	2
	Schwaz	810	853
	Stans	13	13
	Terfens	11	11
	Vomp	29	29
	Weerberg	27	27
Gesamt	892	935	

* Schüler:innen, welche mehrere Fächer an verschiedenen Unterrichtsorten besuchen werden hier mehrfach gezählt.

Unterrichtsorte

LMS Sillian bis LMS St. Johann (Hauptfächerbelegungen)

LMS Sillian - Pustertal	Unterrichtsort	Schüler*	Fächer
	Abfaltersbach	75	77
	Anras	22	23
	Außervillgraten	3	3
	Heinfels	42	43
	Innervillgraten	18	18
	Kartitsch	17	17
	Lienz	19	20
	Obertilliach	9	9
	Sillian	124	129
	Strassen	24	24
	Gesamt	353	363

LMS Sölllandl	Unterrichtsort	Schüler*	Fächer
	Ellmau	55	59
	Scheffau am Wilden Kaiser	40	47
	Söll	288	337
	St. Johann in Tirol	1	1
	Gesamt	384	444

LMS St. Johann in Tirol	Unterrichtsort	Schüler*	Fächer
	Fieberbrunn	157	159
	Going am Wilden Kaiser	22	22
	Hochfilzen	5	5
	Hopfgarten im Brixental	1	1
	Kirchdorf in Tirol	31	31
	Kitzbühel	1	1
	Kössen	198	210
	Oberndorf in Tirol	38	40
	St. Jakob in Haus	5	5
	St. Johann in Tirol	709	765
	St. Ulrich am Pillersee	66	67
	Waidring	16	17
	Gesamt	1249	1323

* Schüler:innen, welche mehrere Fächer an verschiedenen Unterrichtsorten besuchen werden hier mehrfach gezählt.

Unterrichtsorte LMS Stubaital bis LMS Untere Schranne (Hauptfächerbeledungen)

LMS Stubaital	Unterrichtsort	Schüler*	Fächer
	Fulpmes	216	227
	Mieders	125	127
	Mutters	1	1
	Neustift im Stubaital	113	114
	Schönberg im Stubaital	27	27
	Telfes im Stubai	46	46
	Gesamt	528	542

LMS Südöstliches Mittelgebirge	Unterrichtsort	Schüler*	Fächer
	Aldrans	45	45
	Innsbruck	3	3
	Lans	31	32
	Patsch	36	36
	Rinn	12	12
	Sistrans	271	281
	Gesamt	398	409

LMS Telfs	Unterrichtsort	Schüler*	Fächer
	Flauring	11	11
	Mieming	195	197
	Oberhofen im Inntal	93	93
	Obsteig	22	22
	Petttau	26	26
	Pfaffenhofen	44	44
	Polling in Tirol	66	68
	Silz	1	1
	Telfs	934	1093
	Wildermieming	17	17
	Gesamt	1409	1572

LMS Untere Schranne	Unterrichtsort	Schüler*	Fächer
	Ebbs	362	384
	Erl	32	33
	Kufstein	2	2
	Matrei am Brenner	1	1
	Niederndorf	24	24
	Rotholz	1	1
	St. Johann in Tirol	1	1
	Walchsee	63	72
	Gesamt	486	518

* Schüler:innen, welche mehrere Fächer an verschiedenen Unterrichtsorten besuchen werden hier mehrfach gezählt.

Unterrichtsorte LMS Westl. Mittelgeb. bis LMS Wörgl (Hauptfächerbelegungen)

LMS Westliches Mittelgebirge	Unterrichtsort	Schüler*	Fächer
	Axams	279	287
	Birgitz	8	8
	Götzens	119	120
	Grinzens	10	10
	Mutters	98	99
	Natters	80	83
	Gesamt	594	607

LMS Wipptal	Unterrichtsort	Schüler*	Fächer
	Ellbögen	28	28
	Gries am Brenner	54	54
	Gschnitz	3	3
	Lans	1	1
	Matrei am Brenner	287	304
	Navis	10	10
	Obernberg am Brenner	7	7
	Schwaz	1	1
	Steinach am Brenner	349	374
	Trins	22	22
	Vals	34	34
	Gesamt	796	838

LMS Wörgl	Unterrichtsort	Schüler*	Fächer
	Angath	9	9
	Angerberg	51	51
	Bad Häring	72	73
	Kirchbichl	126	126
	Kramsach	1	1
	Kundl	276	288
	Wörgl	522	536
	Gesamt	1057	1084

* Schüler:innen, welche mehrere Fächer an verschiedenen Unterrichtsorten besuchen werden hier mehrfach gezählt.

Unterrichtsorte LMS Zillertal bis LMS Zirl (Hauptfächerbelegungen)

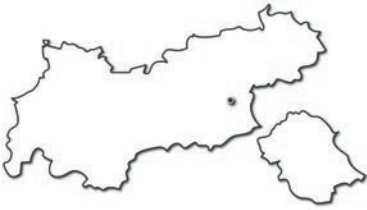
LMS Zillertal	Unterrichtsort	Schüler*	Fächer
	Fügen	329	344
	Hippach	9	9
	Mayrhofen	76	77
	Ramsau im Zillertal	4	4
	Schwendau	95	96
	Strass im Zillertal	6	6
	Stumm	26	26
	Tux	95	103
	Zell am Ziller	188	192
	Gesamt	828	857

LMS Zirl	Unterrichtsort	Schüler*	Fächer
	Hatting	64	64
	Inzing	197	199
	Leutasch	9	9
	Scharnitz	12	12
	Seefeld in Tirol	189	202
	Völs	1	1
	Zirl	433	437
	Gesamt	905	924

* Schüler:innen, welche mehrere Fächer an verschiedenen Unterrichtsorten besuchen werden hier mehrfach gezählt.



Fächerstatistik - Landesmusikschulen

Bei den Fächerstatistiken wurden Schüler:innen mehrmals gezählt, wenn diese mehr als ein Hauptfach besuchen. Aus diesem Grund gibt es eine Differenz zwischen Schülerzahl (Kopfzahl) und der Anzahl der belegten Hauptfächer.

Folgende Statistiken wurden erhoben:

- Hauptfächerzahlen pro Landesmusikschule
- Ergänzungsfächerzahlen pro Landesmusikschule
- Leistungsstufen
- Wettbewerbe
- Übertrittsprüfungen in den Schulen
- Altersstatistik
- Veranstaltungsstatistik

Landesmusikschule Brixental

Anschrift: Marktgasse 9
6361 Hopfgarten

Leitung: Josef Gandler

Telefon: 05335 / 50066

Sekretariat: Maria Ringler

E-Mail: brixental@lms.tsn.at

Internet: www.musikausbildung.tirol



Hauptfächer	EU25	EU40	EU50	EU60	Einzel Gesamt	GU2 MU2	GU3 MU3	MU4	Gruppe Gesamt	S S1	Sonstige	Gesamt Schüler	
Elementare Musikpäd.	0	0	0	0	0	0	0	0	0	0	38	38	
					0				0		38	38	
Holz	Blockflöte	4	0	0	0	4	16	3	0	19	9	0	32
	Querflöte	14	0	4	0	18	26	0	0	26	0	0	44
	Oboe	0	0	0	0	0	0	0	0	0	0	0	0
	Fagott	0	0	1	0	1	0	0	0	0	0	0	1
	Klarinette	3	6	0	0	9	24	6	0	30	0	0	39
	Saxophon	18	0	0	0	18	10	0	0	10	0	0	28
					50				85		0	144	
Blech	Trompete	16	0	2	0	18	1*	2*	0	3	0	0	21
	Flügelhorn	10	0	1	0	11	5*	1*	0	6	0	0	17
	Waldhorn	0	5	1	0	6	0	0	0	0	0	0	6
	Posaune	4	9	1	0	14	0	0	0	0	0	0	14
	Tenorhorn	10	5	0	0	15	0	0	0	0	0	0	15
	Tuba	4	1	0	0	5	0	0	0	0	0	0	5
					69				9		0	78	
Tasten	Klavier	30	0	12	0	42	16	0	0	16	0	0	58
	Cembalo	0	0	0	0	0	0	0	0	0	0	0	0
	Akkordeon	5	0	0	0	5	10	0	0	10	0	0	15
	Orgel	1	0	0	0	1	0	0	0	0	0	0	1
	steir. Harmonika	40	5	0	0	45	32	3	0	35	0	0	80
					93				61		0	154	
Streicher	Violine	1	5	3	0	9	2	0	0	2	0	0	11
	Viola	0	0	0	0	0	0	0	0	0	0	0	0
	Violoncello	0	0	0	0	0	0	0	0	0	0	0	0
	Kontrabass	0	0	0	0	0	0	0	0	0	0	0	0
					9				2		0	11	
Saiten	E-Bass	0	0	4	0	4	0	0	0	0	0	0	4
	E-Gitarre	2	1	0	0	3	1*	0	0	1	0	0	4
	Gitarre	36	4	6	0	46	56	24	0	80	3	0	129
	Hackbrett	5	0	0	0	5	6	0	0	6	0	0	11
	Harfe	20	10	0	0	30	0	0	0	0	0	0	30
	Zither	2	0	1	0	3	4	0	0	4	0	0	7
					91				91		0	185	
Gesang	Vokalensemble - Chor	0	0	0	0	0	0	0	0	0	7	0	7
	Erwachsenenstimme	19	2	0	0	21	3*	0	0	3	0	0	24
	Jazz Pop Rock	0	0	0	0	0	0	0	0	0	0	0	0
	Kinder und Jugendst.	5	3	0	0	8	4	0	0	4	0	0	12
					29				7		0	43	
Sonstige	Schlagwerk	10	5	3	0	18	12	3	0	15	5	0	38
	Bewegung & Tanz	0	0	0	0	0	0	0	0	0	0	0	0
	Schauspiel	0	0	0	0	0	0	0	0	0	0	0	0
	elektr. Tasteninstr.	5	0	0	0	5	8	0	0	8	0	0	13
	Bläserklasse	0	0	0	0	0	0	0	0	0	0	0	0
	Ensembleleitung	0	0	0	0	0	0	0	0	0	0	0	0
	Ensembles als HF	0	0	0	0	0	0	0	0	0	1	0	1
	Workshop	0	0	0	0	0	0	0	0	0	0	38	38
	Sonstige Hauptfächer	0	0	0	0	0	0	0	0	0	0	0	0
	Ergänzungsfach als HF	0	0	0	0	0	0	0	0	0	0	1	1
					23				23		39	91	
Gesamt-Hauptfächer	264	61	39	0	364	236	42	0	278	25	77	744	

* Kombiniertes Unterrichts mit einem anderen Hauptfach

Leistungsstufen

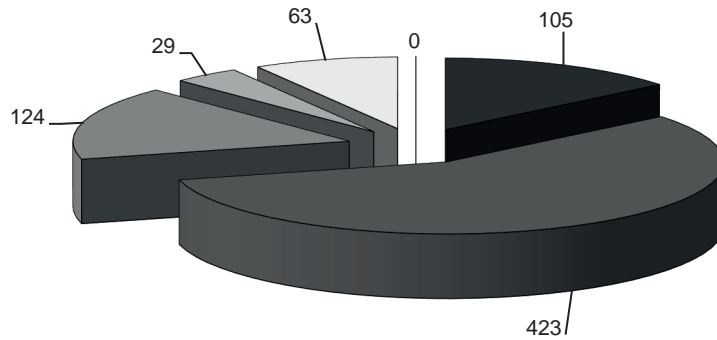

■ Elementar ■ Unterstufe ■ Mittelstufe ■ Oberstufe ■ Ensemblestufe ■ Talentförderung

Leistungsstufen (Fächerzahl)

Leistungsstufe	Anzahl
Elementar	105
Unterstufe	423
Mittelstufe	124
Oberstufe	29
Ensemblestufe	63
Talentförderung	0
Gesamt	744

Ergänzungsfächer (Fächerzahl)

Musikkunde	76
Ensembles	17
Blasorchester	0
Streicherorchester	0
(Schüler-)Chor	0
Sonstige Ergänzungsfächer	3
Gesamt Ergänzungsfächer	96

Wettbewerbe (Schülerzahl)

Bezeichnung	Teilnehmer
prima la musica Landeswettbewerb	10
prima la musica Bundeswettbewerb	4
Musik in kleinen Gruppen	0
Jugendblasorchesterwettbewerb	0
sonstige Wettbewerbe	0

Alter (Schülerzahl)

	männlich	weiblich	Summe
bis 5	7	14	21
6 bis 10	92	165	257
11 bis 15	99	137	236
16 bis 24	32	34	66
über 24	33	93	126

Prüfungen (Fächerzahl)

Hauptfach	Bronze	Silber	Gold	Gesamt
Akkordeon	1	1	0	2
Erwachsenenstimme	5	1	0	6
Flügelhorn	2	0	0	2
Gitarre	7	0	0	7
Hackbrett	0	1	0	1
Klarinette	1	1	0	2
Posaune	2	3	0	5
Querflöte	6	0	1	7

Hauptfach	Bronze	Silber	Gold	Gesamt
Saxophon	8	2	0	10
Schlagwerk	3	3	0	6
steir. Harmonika	10	1	0	11
Tenorhorn	1	0	1	2
Trompete	1	0	0	1
Violine	1	0	0	1
Waldhorn	0	1	0	1

Summe	48	14	2	64
--------------	-----------	-----------	----------	-----------

Veranstaltungen

Interne Vorspiele	41	Schulkonzerte (Semester-, Schluss-, Preisträger-Konzerte)	5
Prüfungskonzerte	2	Konzerte in Zusammen- arbeit mit Vereinen/ Schulen	3
Auftritte in Kirchen	4	sonst. Konzerte/Auftritte	15

Kommentar

Erfreulicherweise gab es im Schuljahr 2024/2025 wieder viele Prüfungskandidat:innen, insgesamt waren es rund 90 Junior-, Bronze- und Silberprüfungen, zwei Schüler:innen absolvierten die Goldprüfung, eine auf der Querflöte und einer auf dem Tenorhorn, beide kamen aus der Musikkapelle Itter.

Zehn Schüler:innen nahmen am diesjährigen Landeswettbewerb prima la musica in Landeck teil. Schön, dass es 4 Teilnehmer:innen sogar zum Bundeswettbewerb nach Wien geschafft hatten und dort genauso bemerkenswerte Ergebnisse im nationalen Vergleich ihres Alters erzielen konnten.

Ebenso nahm unsere Band „Yellow Brick Road“ am Landeswettbewerb „podium jazz. pop.rock...“ erfolgreich in Rietz, im Tiroler Oberland, teil und erzielte dort einen 1. Preis in der Altersgruppe IV.

Viele musikalische Erlebnisse konnte man bei den internen Klassenvorspielen und öffentlichen Konzerten in unserem gesamten Sprengelgebiet erleben. Man spürte förmlich die Freude der musizierenden Schüler:innen, die einmal mehr ihr musikalisches Können einer breiteren Öffentlichkeit präsentieren konnten.

Besondere Highlights waren das Semesterkonzert, welches im Februar in der Salvena Hopfgarten stattfand und von Schüler:innen und Lehrkräften abwechslungsreich gestaltet wurde. Weiters gab es das Konzert der Jüngsten, den Abend der Volksmusik, den Abend der Popmusik, sowie das große Schlusskonzert in Brixen im Thale, wo bei jedem einzelnen Konzert Schüler:innen aus allen fünf Sprengelgemeinden und aus den verschiedensten Fachbereichen zahlreich mitwirkten.

Nach 32 Jahren als Direktor der Landesmusikschule Brixental verabschiede ich mich mit Ende dieses Schuljahres in den Ruhestand und wünsche meinem Nachfolger Dir. Mag. Christian Egger und seinem Lehrerteam das Allerbeste für die Zukunft.

Direktor Josef Gandler

Landesmusikschule Imst

Anschrift: Karl von Lutterottstraße 6 **Leitung:** Johannes Nagele
6460 Imst

Telefon: 05412 / 65111 **Sekretariat:** Tanja Heiß-Flür

E-Mail: imst@lms.tsn.at

Internet: www.musikausbildung.tirol



Hauptfächer	EU25	EU40	EU50	EU60	Einzel Gesamt	GU2 MU2	GU3 MU3	MU4	Gruppe Gesamt	S S1	Sonstige	Gesamt Schüler	
Elementare Musikpäd.	0	0	0	0	0	0	0	0	0	0	57	57	
					0				0		57	57	
Holz	Blockflöte	17	0	0	0	17	2	0	0	2	0	0	19
	Querflöte	27	9	0	0	36	2	0	0	2	0	0	38
	Oboe	5	3	0	0	8	0	0	0	0	0	0	8
	Fagott	0	0	0	0	0	4	0	0	4	0	0	4
	Klarinette	17	6	0	0	23	10	0	0	10	0	0	33
	Saxophon	17	0	0	0	17	4	0	0	4	0	0	21
					101				22		0	123	
Blech	Trompete	12	0	0	0	12	17*	0	0	17	0	0	29
	Flügelhorn	1	0	0	0	1	3*	0	0	3	0	0	4
	Waldhorn	2	5	0	0	7	4	0	0	4	0	0	11
	Posaune	9	0	1	0	10	4	0	0	4	0	0	14
	Tenorhorn	6	0	0	0	6	4	0	0	4	0	0	10
	Tuba	6	0	0	0	6	0	0	0	0	0	0	6
					42				32		0	74	
Tasten	Klavier	39	1	4	0	44	50	15	0	65	0	0	109
	Cembalo	1	0	0	0	1	0	0	0	0	0	0	1
	Akkordeon	8	6	0	0	14	0	0	0	0	0	0	14
	Orgel	6	4	0	0	10	0	0	0	0	0	0	10
	steir. Harmonika	13	4	0	0	17	0	3	0	3	0	0	20
					86				68		0	154	
Streicher	Violine	14	4	0	0	18	12	0	0	12	0	0	30
	Viola	0	0	0	0	0	0	0	0	0	0	0	0
	Violoncello	4	4	0	0	8	9*	0	0	9	0	0	17
	Kontrabass	1	1	2	0	4	0	0	0	0	0	0	4
					30				21		0	51	
Saiten	E-Bass	0	1	0	0	1	3*	0	0	3	0	0	4
	E-Gitarre	0	1	0	0	1	11*	0	0	11	0	0	12
	Gitarre	32	0	0	0	32	24	18	0	42	9	0	83
	Hackbrett	9	1	0	0	10	0	0	0	0	1	0	11
	Harfe	17	0	0	0	17	0	0	0	0	0	0	17
	Zither	2	0	0	0	2	0	0	0	0	0	0	2
					63				56		0	129	
Gesang	Vokalensemble - Chor	0	0	0	0	0	0	0	0	0	17	0	17
	Erwachsenenstimme	2	0	0	0	2	2	0	0	2	9	0	13
	Jazz Pop Rock	3	1	0	0	4	5*	3	0	8	0	0	12
	Kinder und Jugendst.	0	0	0	0	0	0	0	0	0	0	0	0
					6				10		0	42	
Sonstige	Schlagwerk	53	2	0	0	55	12	3	4	19	0	0	74
	Bewegung & Tanz	0	0	0	0	0	0	0	0	0	0	0	0
	Schauspiel	0	0	0	0	0	0	0	0	0	0	0	0
	elektr. Tasteninstr.	0	0	0	0	0	0	0	0	0	0	0	0
	Bläserklasse	0	0	0	0	0	0	0	0	0	0	0	0
	Ensembleleitung	0	0	0	0	0	0	0	0	0	0	0	0
	Ensembles als HF	0	0	0	0	0	0	0	0	0	1	0	1
	Workshop	0	0	0	0	0	0	0	0	0	0	0	0
	Sonstige Hauptfächer	0	0	0	0	0	0	0	0	0	0	0	0
	Ergänzungsfach als HF	0	0	0	0	0	0	0	0	0	0	0	0
					55				19		0	75	
Gesamt-Hauptfächer	323	53	7	0	383	182	42	4	228	37	57	705	

* Kombiniertes Unterrichts mit einem anderen Hauptfach

Leistungsstufen

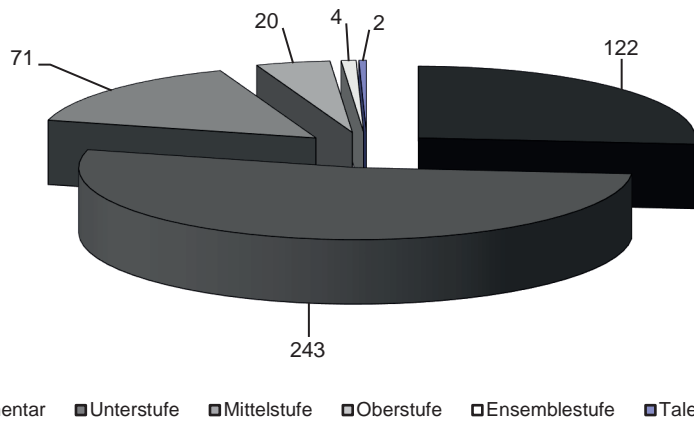

Leistungsstufen (Fächerzahl)	
Leistungsstufe	Anzahl
Elementar	122
Unterstufe	243
Mittelstufe	71
Oberstufe	20
Ensemblestufe	4
Talentförderung	2
Gesamt	462

Ergänzungsfächer (Fächerzahl)	
Musikkunde	39
Ensembles	18
Blasorchester	0
Streicherorchester	0
(Schüler-)Chor	0
Sonstige Ergänzungsfächer	37
Gesamt Ergänzungsfächer	94

Wettbewerbe (Schülerzahl)	
Bezeichnung	Teilnehmer
prima la musica Landeswettbewerb	10
prima la musica Bundeswettbewerb	0
Musik in kleinen Gruppen	0
Jugendblasorchesterwettbewerb	0
sonstige Wettbewerbe	27

Alter (Schülerzahl)			
	männlich	weiblich	Summe
bis 5	8	11	19
6 bis 10	80	118	198
11 bis 15	54	76	130
16 bis 24	24	20	44
über 24	19	35	54

Prüfungen (Fächerzahl)				
Hauptfach	Bronze	Silber	Gold	Gesamt
Blockflöte	1	0	0	1
E-Gitarre	1	0	0	1
Gitarre	3	0	0	3
Harfe	3	0	0	3
Klarinette	2	1	0	3
Klavier	6	0	0	6
Querflöte	2	1	1	4
Saxophon	1	0	0	1

Hauptfach	Bronze	Silber	Gold	Gesamt
Schlagwerk	2	0	0	2
steir. Harmonika	1	1	0	2
Tenorhorn	0	1	0	1
Trompete	2	2	0	4
Violine	1	0	0	1
Violoncello	1	0	0	1
Waldhorn	1	1	0	2
Zither	1	1	0	2

Summe	28	8	1	37
--------------	-----------	----------	----------	-----------

Veranstaltungen

Interne Vorspiele	46	Schulkonzerte (Semester-, Schluss-, Preisträger-Konzerte)	6
Prüfungskonzerte	11	Konzerte in Zusammen- arbeit mit Vereinen/ Schulen	6
Auftritte in Kirchen	7	sonst. Konzerte/Auftritte	22

Kommentar

Das Schuljahr 2024/2025 war ein intensives und sehr erfolgreiches für die Landesmusikschule Imst.

Wir waren bei fast allen Landeswettbewerben vertreten und dürfen Tirol auch bei den Bundeswettbewerben vertreten.

101 Schüler:innen absolvierten dieses Jahr die Übertrittsprüfung. Weiters machten 8 Schüler:innen das Leistungsabzeichen in Gold und 1 Schüler das Musikschuldiplom. Es freut mich, dass wir durchgehend sehr gute Leistungen hatten.

Auch die Nachfrage an Musikschulunterricht steigt und so haben wir für das kommende Schuljahr über 300 Anmeldungen an unserer Schule.

Abschließend möchte ich mich bei allen Schüler:innen und vor allem bei meinen Lehrer:innen bedanken, die dieses Jahr wieder hervorragend gearbeitet haben und viele zusätzliche Stunden investiert haben!

Direktor Johannes Nagele

Landesmusikschule Jenbach - Achenal

Anschrift: Südtirolerplatz 3
6200 Jenbach

Leitung: Günter Dibiasi

Telefon: 05244 / 6930-71

Sekretariat: Gabriele Hirner

E-Mail: jenbach@lms.tsn.at

Internet: www.musikausbildung.tirol



Hauptfächer	EU25	EU40	EU50	EU60	Einzel Gesamt	GU2 MU2	GU3 MU3	MU4	Gruppe Gesamt	S S1	Sonstige	Gesamt Schüler	
Elementare Musikpäd.	0	0	0	0	0	0	0	0	0	0	38	38	
					0				0		38	38	
Holz	Blockflöte	3	0	0	0	3	18	6	0	24	0	0	27
	Querflöte	9	3	3	0	15	12	0	0	12	3	2	32
	Oboe	0	0	0	0	0	0	0	0	0	0	0	0
	Fagott	0	0	0	0	0	0	0	0	0	0	0	0
	Klarinette	12	0	1	0	13	14	6	0	20	0	0	33
	Saxophon	11	0	0	0	11	4	0	0	4	0	0	15
					42				60		2	107	
Blech	Trompete	9	9	0	0	18	7*	3	0	10	0	0	28
	Flügelhorn	1	1	0	0	2	1*	0	0	1	0	0	3
	Waldhorn	2	0	3	0	5	2	0	0	2	0	0	7
	Posaune	1	0	0	0	1	5*	1*	0	6	0	0	7
	Tenorhorn	0	0	1	0	1	1*	2*	0	3	0	0	4
	Tuba	1	0	0	0	1	4	0	0	4	0	0	5
					28				26		0	54	
Tasten	Klavier	26	4	2	0	32	30	0	0	30	0	0	62
	Cembalo	0	0	0	0	0	0	0	0	0	0	0	0
	Akkordeon	0	0	0	0	0	0	0	0	0	0	0	0
	Orgel	2	1	0	0	3	0	0	0	0	0	0	3
	steir. Harmonika	9	0	0	0	9	10	0	0	10	0	0	19
					44				40		0	84	
Streicher	Violine	6	5	1	0	12	6	0	0	6	0	0	18
	Viola	0	0	0	0	0	0	0	0	0	0	0	0
	Violoncello	7	4	0	0	11	2	0	0	2	0	1	14
	Kontrabass	2	0	0	0	2	0	0	0	0	0	0	2
					25				8		1	34	
Saiten	E-Bass	0	0	0	0	0	1*	0	0	1	0	0	1
	E-Gitarre	2	0	0	0	2	9*	0	0	9	0	0	11
	Gitarre	20	3	1	0	24	26	3	0	29	0	2	55
	Hackbrett	3	0	0	0	3	1*	0	0	1	0	0	4
	Harfe	12	0	0	0	12	5*	0	0	5	0	0	17
	Zither	7	0	0	0	7	2	0	0	2	0	0	9
					48				47		2	97	
Gesang	Vokalensemble - Chor	0	0	0	0	0	0	0	0	0	0	0	0
	Erwachsenenstimme	4	2	0	0	6	4	0	0	4	0	0	10
	Jazz Pop Rock	0	0	0	0	0	0	0	0	0	0	0	0
	Kinder und Jugendst.	8	3	0	0	11	2	0	0	2	0	0	13
					17				6		0	23	
Sonstige	Schlagwerk	9	5	0	0	14	12	0	0	12	0	0	26
	Bewegung & Tanz	0	0	0	0	0	0	0	0	0	0	0	0
	Schauspiel	0	0	0	0	0	0	0	0	0	0	0	0
	elektr. Tasteninstr.	0	0	0	0	0	0	0	0	0	0	0	0
	Bläserklasse	0	0	0	0	0	0	0	0	0	0	0	0
	Ensembleleitung	0	0	0	0	0	0	0	0	0	0	0	0
	Ensembles als HF	0	0	0	0	0	0	0	0	0	4	0	4
	Workshop	0	0	0	0	0	0	0	0	0	0	0	0
	Sonstige Hauptfächer	0	0	0	0	0	0	0	0	0	0	0	0
	Ergänzungsfach als HF	0	0	0	0	0	0	0	0	0	0	1	1
					14				12		1	31	
Gesamt-Hauptfächer	166	40	12	0	218	178	21	0	199	7	44	468	

* Kombiniertes Unterrichts mit einem anderen Hauptfach

Leistungsstufen

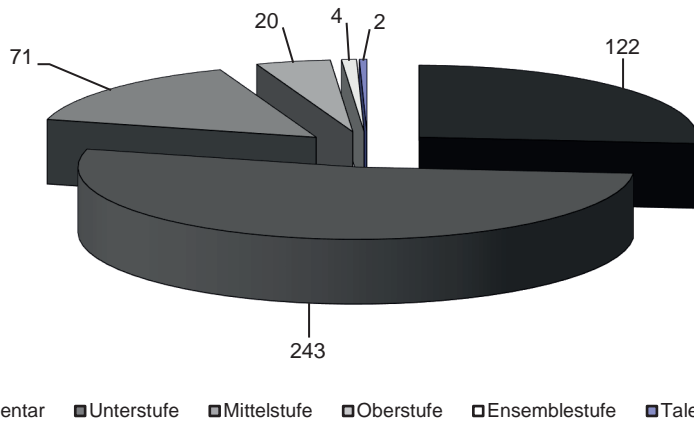

Leistungsstufen (Fächerzahl)	
Leistungsstufe	Anzahl
Elementar	122
Unterstufe	243
Mittelstufe	71
Oberstufe	20
Ensemblestufe	4
Talentförderung	2
Gesamt	462

Ergänzungsfächer (Fächerzahl)	
Musikkunde	39
Ensembles	18
Blasorchester	0
Streicherorchester	0
(Schüler-)Chor	0
Sonstige Ergänzungsfächer	37
Gesamt Ergänzungsfächer	94

Wettbewerbe (Schülerzahl)	
Bezeichnung	Teilnehmer
prima la musica Landeswettbewerb	10
prima la musica Bundeswettbewerb	0
Musik in kleinen Gruppen	0
Jugendblasorchesterwettbewerb	0
sonstige Wettbewerbe	27

Alter (Schülerzahl)			
	männlich	weiblich	Summe
bis 5	8	11	19
6 bis 10	80	118	198
11 bis 15	54	76	130
16 bis 24	24	20	44
über 24	19	35	54

Prüfungen (Fächerzahl)									
Hauptfach	Bronze	Silber	Gold	Gesamt	Hauptfach	Bronze	Silber	Gold	Gesamt
Blockflöte	1	0	0	1	Schlagwerk	2	0	0	2
E-Gitarre	1	0	0	1	steir. Harmonika	1	1	0	2
Gitarre	3	0	0	3	Tenorhorn	0	1	0	1
Harfe	3	0	0	3	Trompete	2	2	0	4
Klarinette	2	1	0	3	Violine	1	0	0	1
Klavier	6	0	0	6	Violoncello	1	0	0	1
Querflöte	2	1	1	4	Waldhorn	1	1	0	2
Saxophon	1	0	0	1	Zither	1	1	0	2
Summe					Summe	28	8	1	37

Veranstaltungen

Interne Vorspiele	41	Schulkonzerte (Semester-, Schluss-, Preisträger-Konzerte)	5
Prüfungskonzerte	5	Konzerte in Zusammen- arbeit mit Vereinen/ Schulen	2
Auftritte in Kirchen	4	sonst. Konzerte/Auftritte	8

Kommentar

Vielfältig und lebendig zeigte sich in gewohnter Weise das Schuljahr 2024/2025:

Den Rahmen bildeten vier große Veranstaltungen, das Weihnachtskonzert in der Pfarrkirche Jenbach, das Semesterkonzert, der traditionelle Volksmusikabend in der Festhalle Steinberg a.R. und das Jahresschlusskonzert im VZ Jenbach.

Dazu kamen der Konzertabend Oldies but Goldies für erwachsene Schüler:innen, prima la musica - Das Konzert zum Wettbewerb, eine Vorführung der Elementaren Musikgruppen für Eltern, Angehörige und Freund:innen, sowie zahlreiche Klassenabende, in denen die Schüler:innen ihre erlernten Fähigkeiten präsentieren konnten.

Die musikalische Mitgestaltung der Weihnachtsmärkte im Museumspark Jenbach, des Muttertagskonzertes im Gemeindesaal Wiesing und ein Auftritt beim interkulturellen Fest der Begegnung boten die Möglichkeit, Präsenz im öffentlichen (Kultur)leben der Gemeinden zu zeigen.

Die seit vielen Jahren gelebte erfolgreiche Zusammenarbeit mit den Landesmusikschulen Kramsach, Schwaz und Zillertal zeigte sich in mehreren regionalen Veranstaltungen, darunter das Konzertprojekt Musik hören, Musik spüren für Menschen mit und ohne Demenz im FeuerWerk Fügen, das Regionale Preisträgerkonzert zum Jugendmusikwettbewerb prima la musica im SZentrum Schwaz und dem Konzertabend On Top für Schüler:innen der Talentförderung.

Mit einer Elternwoche wurde wie in den vergangenen Jahren allen interessierten Eltern die Möglichkeit geboten, den Unterricht gemeinsam mit ihren Kindern zu besuchen und sich ein Bild von der Arbeit unserer Musikpädagog:innen zu machen.

Nicht weniger als 37 Kinder und Jugendliche stellten sich in diesem Jahr der Herausforderung eines Wettbewerbes. Neben dem schulinternen Wettbewerb MUSIKUS, bei dem sich acht Ensembles zum musikalischen Wettstreit um die begehrte MUSIKUS - Trophäe trafen, sorgten die zwei 2. Preise und sechs 1. Preise beim Jugendmusikwettbewerb prima la musica für ein großartiges Ergebnis.

Eine erfolgreich bestandene Goldprüfung im Fach Querflöte sowie die erste Diplomprüfung unserer Schule im Fach Klavier zeigten neben den vielen souverän bestandenen Bronze- und Silberprüfungen die Leistungsbereitschaft unserer Schüler:innen.

Direktor Günter Dibiasi

Landesmusikschule Kematen - Völs und Umgebung

Anschrift: Bahnhofstrasse 9
6175 Kematen

Leitung: Raimund Walder, MA

Telefon: 05232 / 3555

Sekretariat: Carmen Leitner

E-Mail: kematen@lms.tsn.at

Internet: www.musikausbildung.tirol



Foto: Wolfgang Albery

Hauptfächer	EU25	EU40	EU50	EU60	Einzel Gesamt	GU2 MU2	GU3 MU3	MU4	Gruppe Gesamt	S S1	Sonstige	Gesamt Schüler	
Elementare Musikpäd.	0	0	0	0	0	0	0	0	0	0	122	122	
					0				0		122	122	
Holz	Blockflöte	3	0	0	0	3	9*	15	0	24	0	0	27
	Querflöte	8	2	1	0	11	38	9	0	47	0	0	58
	Oboe	4	0	0	0	4	2	0	0	2	0	0	6
	Fagott	0	1	0	0	1	0	0	0	0	0	0	1
	Klarinette	9	3	7	0	19	12	15	0	27	1	0	47
	Saxophon	8	1	0	0	9	12	3	0	15	0	0	24
					47				115		0	163	
Blech	Trompete	5	6	1	0	12	8	9	0	17	1	0	30
	Flügelhorn	0	0	0	0	0	0	0	0	0	0	0	0
	Waldhorn	3	0	1	0	4	4	0	0	4	0	0	8
	Posaune	7	2	0	0	9	2	0	0	2	0	0	11
	Tenorhorn	1	3	0	0	4	2	0	0	2	0	0	6
	Tuba	4	0	0	0	4	4	0	0	4	0	0	8
					33				29		0	63	
Tasten	Klavier	5	0	1	0	6	39*	21	0	60	0	0	66
	Cembalo	0	0	0	0	0	0	0	0	0	0	0	0
	Akkordeon	0	0	1	0	1	4	0	0	4	0	0	5
	Orgel	0	0	0	0	0	0	0	0	0	0	0	0
	steir. Harmonika	8	0	0	0	8	14	0	0	14	0	0	22
					15				78		0	93	
Streicher	Violine	7	3	0	0	10	12	0	0	12	0	0	22
	Viola	0	0	0	0	0	0	0	0	0	0	0	0
	Violoncello	0	0	0	0	0	6	0	0	6	0	0	6
	Kontrabass	0	0	0	0	0	0	0	0	0	0	0	0
					10				18		0	28	
Saiten	E-Bass	0	0	0	0	0	0	0	0	0	0	0	0
	E-Gitarre	1	0	0	0	1	2	0	0	2	0	0	3
	Gitarre	13	4	2	0	19	30	21	4	55	0	0	74
	Hackbrett	3	2	0	0	5	6	0	0	6	0	0	11
	Harfe	1	3	0	0	4	12	0	0	12	0	0	16
	Zither	0	0	0	0	0	0	0	0	0	0	0	0
					29				75		0	104	
Gesang	Vokalensemble - Chor	0	0	0	0	0	0	0	0	0	0	0	0
	Erwachsenenstimme	3	0	1	0	4	4	0	0	4	0	0	8
	Jazz Pop Rock	0	0	0	0	0	3*	0	0	3	0	0	3
	Kinder und Jugendst.	1	0	0	0	1	5*	0	0	5	0	0	6
					5				12		0	17	
Sonstige	Schlagwerk	10	5	2	0	17	14	3	0	17	6	0	40
	Bewegung & Tanz	0	0	0	0	0	0	0	0	0	0	0	0
	Schauspiel	0	0	0	0	0	0	0	0	0	0	0	0
	elektr. Tasteninstr.	0	0	0	0	0	0	0	0	0	0	0	0
	Bläserklasse	0	0	0	0	0	0	0	0	0	0	0	0
	Ensembleleitung	0	0	0	0	0	0	0	0	0	0	0	0
	Ensembles als HF	0	0	0	0	0	0	0	0	0	4	0	4
	Workshop	0	0	0	0	0	0	0	0	0	0	17	17
	Sonstige Hauptfächer	0	0	0	0	0	0	0	0	0	0	0	0
	Ergänzungsfach als HF	0	0	0	0	0	0	0	0	0	0	1	1
					17				17		18	62	
Gesamt-Hauptfächer	104	35	17	0	156	244	96	4	344	12	140	652	

* Kombiniertes Unterrichts mit einem anderen Hauptfach

Leistungsstufen

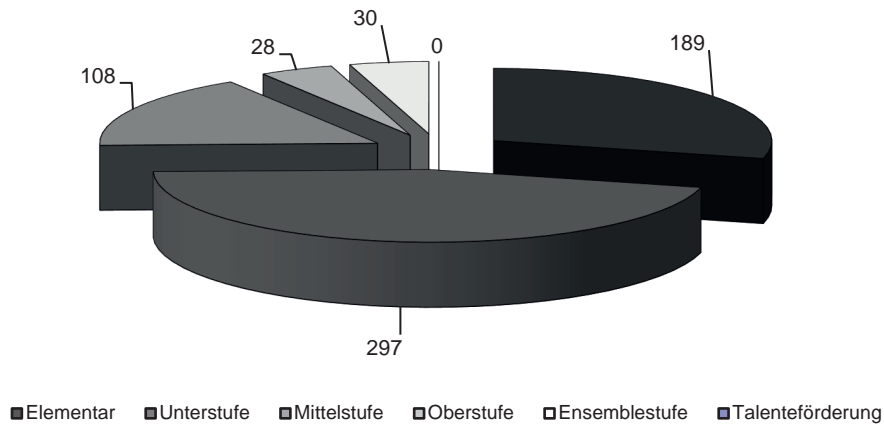

Leistungsstufen (Fächerzahl)	
Leistungsstufe	Anzahl
Elementar	189
Unterstufe	297
Mittelstufe	108
Oberstufe	28
Ensemblestufe	30
Talentförderung	0
Gesamt	652

Ergänzungsfächer (Fächerzahl)	
Musikkunde	57
Ensembles	48
Blasorchester	0
Streicherorchester	0
(Schüler-)Chor	0
Sonstige Ergänzungsfächer	106
Gesamt Ergänzungsfächer	211

Wettbewerbe (Schülerzahl)	
Bezeichnung	Teilnehmer
prima la musica Landeswettbewerb	7
prima la musica Bundeswettbewerb	1
Musik in kleinen Gruppen	0
Jugendblasorchesterwettbewerb	0
sonstige Wettbewerbe	0

Alter (Schülerzahl)			
	männlich	weiblich	Summe
bis 5	34	36	70
6 bis 10	129	157	286
11 bis 15	56	110	166
16 bis 24	23	39	62
über 24	8	39	47

Prüfungen (Fächerzahl)									
Hauptfach	Bronze	Silber	Gold	Gesamt	Hauptfach	Bronze	Silber	Gold	Gesamt
Erwachsenenstimme	1	1	0	2	steir. Harmonika	3	1	0	4
Gitarre	7	1	0	8	Tenorhorn	2	0	0	2
Klarinette	3	3	4	10	Trompete	1	2	0	3
Klavier	7	2	0	9	Tuba	0	0	2	2
Querflöte	4	2	0	6	Violine	0	1	0	1
Saxophon	2	1	2	5	Violoncello	1	0	0	1
Schlagwerk	4	0	0	4					

Summe	35	14	8	57
--------------	-----------	-----------	----------	-----------

Veranstaltungen

Interne Vorspiele	65	Schulkonzerte (Semester-, Schluss-, Preisträger-Konzerte)	12
Prüfungskonzerte	1	Konzerte in Zusammen- arbeit mit Vereinen/ Schulen	16
Auftritte in Kirchen	5	sonst. Konzerte/Auftritte	2

Kommentar

Inklusionsprojekte:

„Konzertcafe“ in Kooperation mit dem „Sozial und Gesundheitssprengel an der Melach“ in Kematen

Gold- und Diplomprüfungen im Schuljahr 2024/2025:

- DIPLOM: Ayleen Gantioler, Klarinette - Lehrkraft: Christoph Schwarzenberger
- GOLD
 - » Helena Gantschnig, Klarinette - Lehrkraft: Christoph Schwarzenberger
 - » Linda Abfalterer, Klarinette - Lehrkraft: Christoph Schwarzenberger
 - » Anna Stocker, Klarinette - Lehrkraft: Christoph Schwarzenberger
 - » Franziska Zoller, Klarinette - Lehrkraft: Christoph Schwarzenberger
 - » Lea Widmann, Saxophon - Lehrkraft: Christina Neßmann
 - » Valentin Goller, Tuba - Lehrkraft: Emanuel Sporer
 - » Jakob Mathies, Tuba - Lehrkraft: Emanuel Sporer

Kooperationen mit Volksschulen und Musikkapellen:

- ZUSAMMENKLANG Kematen
- Bläserklasse Kematen
- Bläserklasse Völs
- Bläserklasse Oberperfuss
- Bläserklasse Ranggen

Teilnehmer:innen prima la musica - Landeswettbewerb:

- Theo Lawrenz, Fagott AG B - 1. Preis mit Auszeichnung; Lehrperson: Erhard Ploner
- Christoph Adler, Steirische Harmonika AG B - 1. Preis; Lehrperson: Erhard Ploner
- Isabella Kirchmair, Klarinette AG I - 1. Preis mit Berechtigung zur Teilnahme am Bundeswettbewerb | 91,50 Punkte; Lehrperson: Christoph Schwarzenberger
- Guitstarter Raph & Iene AG A, KM für Zupfinstrumente - 1. Preis mit Auszeichnung
 - » Marlene Bachmann, Raphael Steidl - Gitarre; Ensemble.: Wolfgang Schmitt
- Saite an Saite AG II, KM für Zupfinstrumente - 1. Preis | 87,00 Punkte
 - » Magdalena Gschösser, Natalja Wimmer - Gitarre; Ensemble: Wolfgang Schmitt

Teilnehmer:innen prima la musica - Bundeswettbewerb:

- Isabella Kirchmair, Klarinette AG I - Silber | 2. Preis | 83,25 Punkte; Lehrperson: Ch. Schwarzenberger

Direktor Raimund Walder

Landesmusikschule Kitzbüchel und Umgebung

Anschrift: Traunsteinerweg 15
6370 Kitzbühel

Leitung: Mag. Peter Gasteiger

Telefon: 05356 / 64456

Sekretariat: Katharina Frandl

E-Mail: kitzbuehel@lms.tsn.at

Internet: www.musikausbildung.tirol



Hauptfächer	EU25	EU40	EU50	EU60	Einzel Gesamt	GU2 MU2	GU3 MU3	MU4	Gruppe Gesamt	S S1	Sonstige	Gesamt Schüler	
Elementare Musikpäd.	0	0	0	0	0	0	0	0	0	0	87	87	
					0				0		87	87	
Holz	Blockflöte	11	1	0	0	12	6	0	0	6	0	0	18
	Querflöte	7	6	3	0	16	10	0	0	10	0	0	26
	Oboe	3	0	1	0	4	0	0	0	0	0	0	4
	Fagott	0	0	0	0	0	0	0	0	0	0	0	0
	Klarinette	5	10	7	0	22	6	0	0	6	3	0	31
	Saxophon	0	10	0	0	10	0	0	0	0	1	0	11
					64				22		0	90	
Blech	Trompete	1	6	0	0	7	4	0	0	4	0	0	11
	Flügelhorn	4	4	0	0	8	0	0	0	0	0	0	8
	Waldhorn	0	10	0	0	10	0	0	0	0	1	0	11
	Posaune	1	2	0	0	3	2	0	0	2	0	0	5
	Tenorhorn	1	3	2	0	6	2	0	0	2	0	0	8
	Tuba	0	3	0	0	3	2	0	0	2	0	0	5
					37				10		0	48	
Tasten	Klavier	40	17	2	0	59	52	0	0	52	0	0	111
	Cembalo	0	0	0	0	0	0	0	0	0	0	0	0
	Akkordeon	8	2	0	0	10	8	0	0	8	0	0	18
	Orgel	0	0	1	0	1	0	0	0	0	0	0	1
	steir. Harmonika	12	9	0	0	21	22	0	0	22	3	0	46
					91				82		0	176	
Streicher	Violine	7	0	0	0	7	14	0	0	14	0	0	21
	Viola	1	0	0	0	1	0	0	0	0	0	0	1
	Violoncello	2	5	1	0	8	0	0	0	0	3	0	11
	Kontrabass	2	8	0	0	10	0	0	0	0	1	0	11
					26				14		0	44	
Saiten	E-Bass	1	2	0	0	3	0	0	0	0	0	0	3
	E-Gitarre	7	2	0	0	9	6	0	0	6	0	0	15
	Gitarre	26	16	4	0	46	42	9	0	51	2	0	99
	Hackbrett	6	0	1	0	7	2	9	0	11	0	0	18
	Harfe	2	8	1	0	11	10	0	0	10	0	0	21
	Zither	1	1	1	0	3	2	3	0	5	0	0	8
					79				83		0	164	
Gesang	Vokalensemble - Chor	0	0	0	0	0	0	0	0	0	25	0	25
	Erwachsenenstimme	11	13	1	0	25	2	0	0	2	0	0	27
	Jazz Pop Rock	2	2	0	0	4	0	0	0	0	0	0	4
	Kinder und Jugendst.	2	0	0	0	2	0	0	0	0	0	0	2
					31				2		0	58	
Sonstige	Schlagwerk	16	10	2	0	28	14	0	0	14	0	0	42
	Bewegung & Tanz	0	0	0	0	0	0	0	0	0	0	20	20
	Schauspiel	0	0	0	0	0	0	0	0	0	0	0	0
	elektr. Tasteninstr.	0	0	0	0	0	0	0	0	0	0	0	0
	Bläserklasse	0	0	0	0	0	0	0	0	0	0	0	0
	Ensembleleitung	0	0	0	0	0	0	0	0	0	0	0	0
	Ensembles als HF	0	0	0	0	0	0	0	0	0	16	0	16
	Workshop	0	0	0	0	0	0	0	0	0	0	31	31
	Sonstige Hauptfächer	0	0	0	0	0	0	0	0	0	0	0	0
	Ergänzungsfach als HF	0	0	0	0	0	0	0	0	0	0	1	1
					28				14		52	110	
Gesamt-Hauptfächer	179	150	27	0	356	206	21	0	227	55	139	777	

* Kombiniertes Unterrichts mit einem anderen Hauptfach

Leistungsstufen

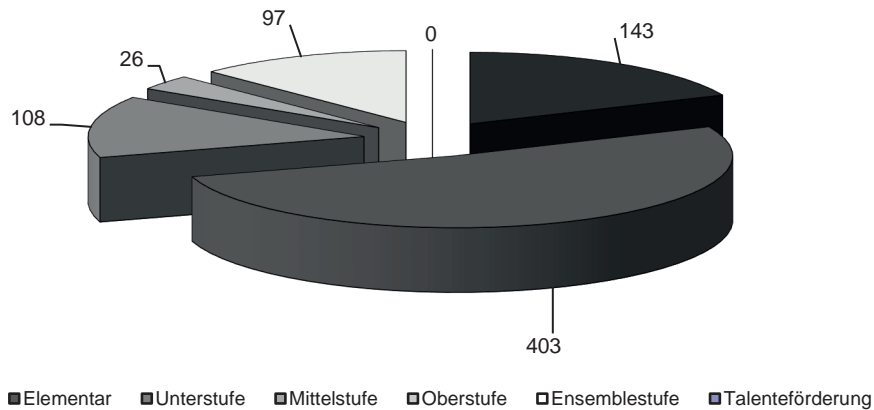

Leistungsstufen (Fächerzahl)	
Leistungsstufe	Anzahl
Elementar	143
Unterstufe	403
Mittelstufe	108
Oberstufe	26
Ensemblestufe	97
Talentförderung	0
Gesamt	777

Ergänzungsfächer (Fächerzahl)	
Musikkunde	66
Ensembles	63
Blasorchester	0
Streicherorchester	0
(Schüler-)Chor	80
Sonstige Ergänzungsfächer	32
Gesamt Ergänzungsfächer	241

Wettbewerbe (Schülerzahl)	
Bezeichnung	Teilnehmer
prima la musica Landeswettbewerb	26
prima la musica Bundeswettbewerb	4
Musik in kleinen Gruppen	0
Jugendblasorchesterwettbewerb	0
sonstige Wettbewerbe	18

Alter (Schülerzahl)			
	männlich	weiblich	Summe
bis 5	23	27	50
6 bis 10	93	161	254
11 bis 15	72	105	177
16 bis 24	18	43	61
über 24	63	107	170

Prüfungen (Fächerzahl)				
Hauptfach	Bronze	Silber	Gold	Gesamt
Akkordeon	1	0	0	1
Erwachsenenstimme	3	0	0	3
Flügelhorn	1	0	0	1
Gitarre	4	0	0	4
Hackbrett	0	1	0	1
Harfe	1	0	2	3
Klarinette	1	0	2	3
Klavier	15	3	0	18
Kontrabass	0	2	0	2

Hauptfach	Bronze	Silber	Gold	Gesamt
Orgel	0	1	0	1
Querflöte	1	2	1	4
Schlagwerk	3	2	0	5
steir. Harmonika	4	1	0	5
Trompete	0	1	0	1
Tuba	2	0	0	2
Violine	1	0	0	1
Violoncello	1	0	0	1
Waldhorn	1	0	1	2

Summe	39	13	6	58
--------------	-----------	-----------	----------	-----------

Veranstaltungen

Interne Vorspiele	42	Schulkonzerte (Semester-, Schluss-, Preisträger-Konzerte)	4
Prüfungskonzerte	3	Konzerte in Zusammen- arbeit mit Vereinen/ Schulen	2
Auftritte in Kirchen	6	sonst. Konzerte/Auftritte	7

Kommentar

Mit insgesamt 804 Hauptfachschrüler:innen blickt die Landesmusikschule Kitzbühel und Umgebung auf ein ereignisreiches und erfolgreiches Schuljahr 2024/2025 zurück. An den Unterrichtsstandorten Kitzbühel, Kirchberg sowie in den dislozierten Klassen in Jochberg und Reith unterrichten 31 engagierte Lehrkräfte in einem breiten Fächerspektrum.

Das musikalische Angebot reicht von der elementaren Musikerziehung über klassische Instrumentalfächer (Holz-, Blech-, Tasten-, Streich-, Schlag- und Zupfinstrumente) bis hin zu Volksmusik, Vokalfächern, Musikkunde, Chor, Tanz und vielfältigen Ensembleformen. Besonders gefragt sind Klavier (113 Schüler:innen), Gitarre (90 Anmeldungen) sowie der Bereich der Elementaren Musikpädagogik mit 82 Kindern im Alter zwischen drei und sechs Jahren.

Ein Schwerpunkt des Jahres lag auf der Außendarstellung der Musikschule: Zahlreiche Konzerte fanden bewusst außerhalb der Schulräume statt, um musikalische Bildung in die Gemeinden zu tragen und die hohe Qualität der Ausbildung sichtbar zu machen.

Zu den Höhepunkten zählten u.a.:

- die Lange Nacht der Museen im Museum Kitzbühel
- das Weihnachtskonzert der Jüngsten in der Pfarrkirche Kirchberg
- das mitreißende Kindermusical „Beste Feinde“
- das Passionskonzert in der Pfarrkirche Jochberg
- das Schlusskonzert im Kulturhaus Reith

Auch im Wettbewerbsbereich überzeugten Schüler:innen und Lehrpersonen:

- Sonderpreis - Herma-Haselsteiner-Preis beim 25. Alpenländischen Volksmusikwettbewerb
- erfolgreiche Platzierungen beim Landes- und Bundeswettbewerb „prima la musica“
- sowie 6 erfolgreich abgelegte Goldprüfungen und 3 Diplomabschlüsse

Aktuelle Informationen, Termine und Einblicke in den Schulalltag finden Interessierte auf www.musikausbildung.tirol sowie über die offiziellen Kanäle auf Facebook und Instagram.

Direktor Mag. Peter Gasteiger

Landesmusikschule Kramsach

Anschrift: Achenrain 40
6233 Kramsach

Leitung: Gerhard Guggenbichler

Telefon: 05337 / 63873-0

Sekretariat: Claudia Kofler

E-Mail: kramsach@lms.tsn.at

Internet: www.musikausbildung.tirol



Hauptfächer	EU25	EU40	EU50	EU60	Einzel Gesamt	GU2 MU2	GU3 MU3	MU4	Gruppe Gesamt	S S1	Sonstige	Gesamt Schüler
Elementare Musikpäd.	0	0	0	0	0	0	0	0	0	0	59	59
					0				0		59	59
Blockflöte	6	0	0	0	6	26	36	0	62	1	0	69
Querflöte	8	0	1	0	9	36	3	0	39	0	0	48
Oboe	3	0	0	0	3	0	0	0	0	0	0	3
Fagott	0	0	0	0	0	4	0	0	4	0	0	4
Klarinette	8	5	7	0	20	15*	3	0	18	0	0	38
Saxophon	5	5	1	0	11	9*	0	0	9	0	0	20
					49				132		0	182
Trompete	2	0	0	0	2	27*	4*	0	31	0	0	33
Flügelhorn	0	0	0	0	0	9*	2*	0	11	0	0	11
Waldhorn	1	0	0	0	1	8	0	0	8	0	0	9
Posaune	0	2	0	0	2	11*	2*	0	13	0	0	15
Tenorhorn	1	3	0	0	4	14	1*	0	15	0	0	19
Tuba	3	0	1	0	4	11*	0	0	11	0	0	15
					13				89		0	102
Klavier	16	4	2	0	22	74	3	0	77	0	0	99
Cembalo	0	0	0	0	0	0	0	0	0	0	0	0
Akkordeon	1	0	0	0	1	2	3	0	5	0	0	6
Orgel	1	0	0	0	1	0	0	0	0	0	0	1
steir. Harmonika	6	0	1	0	7	32	12	4	48	0	0	55
					31				130		0	161
Violine	18	6	0	0	24	14	3	0	17	0	0	41
Viola	1	1	0	0	2	0	0	0	0	0	0	2
Violoncello	4	4	0	0	8	0	0	0	0	0	0	8
Kontrabass	0	0	0	0	0	0	0	0	0	0	0	0
					34				17		0	51
E-Bass	1	2	0	0	3	2	0	0	2	0	0	5
E-Gitarre	1	3	0	0	4	14	0	0	14	0	0	18
Gitarre	23	2	1	0	26	80	9	0	89	0	0	115
Hackbrett	0	0	0	0	0	3*	0	0	3	0	0	3
Harfe	1	5	6	0	12	11*	0	0	11	0	0	23
Zither	1	0	1	0	2	8	0	0	8	0	0	10
					47				127		0	174
Vokalensemble - Chor	0	0	0	0	0	0	0	0	0	0	0	0
Erwachsenenstimme	1	0	1	0	2	11*	3	0	14	0	0	16
Jazz Pop Rock	0	0	0	0	0	0	0	0	0	0	0	0
Kinder und Jugendst.	1	0	0	0	1	1*	9	0	10	0	0	11
					3				24		0	27
Schlagwerk	0	0	2	0	2	44	6	0	50	0	0	52
Bewegung & Tanz	0	0	0	0	0	0	0	0	0	0	0	0
Schauspiel	0	0	0	0	0	0	0	0	0	0	0	0
elektr. Tasteninstr.	0	0	0	0	0	0	0	0	0	0	0	0
Bläserklasse	0	0	0	0	0	0	0	0	0	0	0	0
Ensembleleitung	0	0	0	0	0	0	0	0	0	0	4	4
Ensembles als HF	0	0	0	0	0	0	0	0	0	4	0	4
Workshop	0	0	0	0	0	0	0	0	0	0	0	0
Sonstige Hauptfächer	0	0	0	0	0	0	0	0	0	0	0	0
Ergänzungsfach als HF	0	0	0	0	0	0	0	0	0	0	10	10
					2				50		14	70
Gesamt-Hauptfächer	113	42	24	0	179	466	99	4	569	5	73	826

* Kombiniertes Unterrichts mit einem anderen Hauptfach

Leistungsstufen

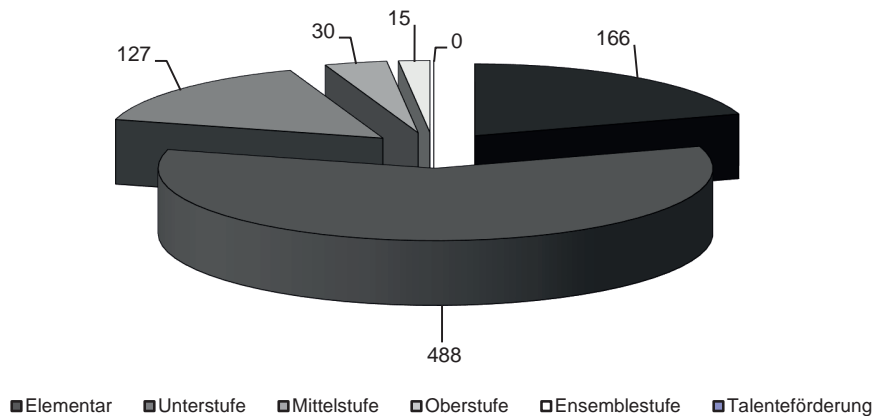

Leistungsstufen (Fächerzahl)	
Leistungsstufe	Anzahl
Elementar	166
Unterstufe	488
Mittelstufe	127
Oberstufe	30
Ensemblestufe	15
Talentförderung	0
Gesamt	826

Ergänzungsfächer (Fächerzahl)	
Musikkunde	101
Ensembles	61
Blasorchester	0
Streicherorchester	19
(Schüler-)Chor	0
Sonstige Ergänzungsfächer	13
Gesamt Ergänzungsfächer	194

Wettbewerbe (Schülerzahl)	
Bezeichnung	Teilnehmer
prima la musica Landeswettbewerb	11
prima la musica Bundeswettbewerb	0
Musik in kleinen Gruppen	0
Jugendblasorchesterwettbewerb	0
sonstige Wettbewerbe	5

Alter (Schülerzahl)			
	männlich	weiblich	Summe
bis 5	18	22	40
6 bis 10	140	185	325
11 bis 15	116	146	262
16 bis 24	37	37	74
über 24	32	60	92

Prüfungen (Fächerzahl)				
Hauptfach	Bronze	Silber	Gold	Gesamt
E-Gitarre	3	0	0	3
Erwachsenenstimme	4	1	0	5
Flügelhorn	1	0	0	1
Gitarre	12	1	0	13
Harfe	3	1	0	4
Klarinette	3	1	1	5
Klavier	12	2	0	14
Posaune	0	5	0	5
Querflöte	8	2	1	11

Hauptfach	Bronze	Silber	Gold	Gesamt
Saxophon	3	1	0	4
Schlagwerk	15	3	0	18
steir. Harmonika	6	2	0	8
Tenorhorn	1	3	1	5
Trompete	4	0	1	5
Tuba	5	1	0	6
Violoncello	1	0	0	1
Zither	0	1	0	1

Summe	81	24	4	109
--------------	-----------	-----------	----------	------------

Veranstaltungen

Interne Vorspiele	52	Schulkonzerte (Semester-, Schluss-, Preisträger-Konzerte)	15
Prüfungskonzerte	4	Konzerte in Zusammen- arbeit mit Vereinen/ Schulen	3
Auftritte in Kirchen	1	sonst. Konzerte/Auftritte	6

Kommentar

Das Schuljahr 2024/2025 war wiederum geprägt von zahlreichen musikalischen Aktivitäten bzw. Konzerten in allen acht Mitgliedsgemeinden unseres Musikschulsprengels.

Durch vermehrtes Ensemblesmusizieren und durch fächerübergreifende Zusammenarbeit unserer Musikschulpädagogen konnten wir die Musikschulkonzerte sehr abwechslungsreich gestalten.

An dieser Stelle ein herzliches Dankeschön an das Lehrerteam für die großartige Zusammenarbeit.

11 Schüler:innen sowie unsere Popband „DYSLEXICS“ nahmen sehr erfolgreich beim Landeswettbewerb prima la musica in Landeck bzw. beim Landeswettbewerb podium.jazz.pop.rock in Rietz teil.

Mit 36 Juniorprüfungen, 83 Bronzeprüfungen, 23 Silberprüfungen haben sehr viele Schüler:innen ihre Übertrittsprüfung erfolgreich abgelegt.

Weiters möchten wir Christian Hirner (Trompete), Dominik Huber (Klarinette), Michaela Schneider (Querflöte) und Florian Vorhofer (Tenorhorn) zu ihrer bestandenen Goldprüfung herzlich gratulieren.

Mit dem Schlusskonzert für Solisten und Ensembles und unserem Schulschlussfest'l als Open-Air-Veranstaltung beim Kramsacher Musikpavillon beendeten wir ein sehr erfolgreiches Schuljahr.

Wir wünschen unseren Schüler:innen erholsame Ferien und weiterhin viel Freude an der Musik!

Direktor Gerhard Guggenbichler

Landesmusikschule Kufstein und Umgebung

Anschrift: Krankenhausgasse 16
6330 Kufstein

Leitung: Mag. Bahram Pietsch

Telefon: 05372 / 602 - 175

Sekretariat: Karin Streicher

E-Mail: kufstein@lms.tsn.at

Internet: www.musikausbildung.tirol



Hauptfächer	EU25	EU40	EU50	EU60	Einzel Gesamt	GU2 MU2	GU3 MU3	MU4	Gruppe Gesamt	S S1	Sonstige	Gesamt Schüler
Elementare Musikpäd.	0	0	0	0	0	0	0	0	0	0	106	106
					0				0		106	106
Holz	Blockflöte	1	5	1	0	7	30	3	0	33	0	40
	Querflöte	4	5	2	0	11	18	9	0	27	0	38
	Oboe	2	0	0	0	2	6	3	0	9	0	11
	Fagott	0	0	4	0	4	0	0	0	0	0	4
	Klarinette	10	15	1	0	26	20	0	0	20	0	46
	Saxophon	8	0	0	0	8	12	0	0	12	0	20
					58				101		0	159
Blech	Trompete	0	10	2	0	12	15*	0	0	15	0	27
	Flügelhorn	0	0	0	0	0	7*	0	0	7	0	7
	Waldhorn	4	0	1	0	5	8	0	0	8	0	13
	Posaune	1	0	1	0	2	7*	0	0	7	0	9
	Tenorhorn	3	0	0	0	3	3*	0	0	3	0	6
	Tuba	2	0	0	0	2	10	0	0	10	0	12
					24				50		0	74
Tasten	Klavier	5	50	7	1	63	46	3	0	49	2	115
	Cembalo	0	0	0	0	0	0	0	0	0	0	0
	Akkordeon	1	0	1	0	2	15*	3	0	18	0	20
	Orgel	0	0	0	0	0	0	0	0	0	0	0
	steir. Harmonika	1	0	2	0	3	19*	9	0	28	5	36
					68				95		1	171
Streicher	Violine	3	3	1	0	7	36	3	0	39	0	46
	Viola	1	0	0	0	1	2	0	0	2	0	3
	Violoncello	3	5	0	0	8	6	0	0	6	0	14
	Kontrabass	1	0	0	0	1	12	0	0	12	0	13
					17				59		0	76
Saiten	E-Bass	1	0	0	0	1	2	0	0	2	0	3
	E-Gitarre	3	5	0	0	8	4	0	0	4	0	12
	Gitarre	16	10	2	0	28	58	0	4	62	2	92
	Hackbrett	1	0	0	0	1	8	0	0	8	0	9
	Harfe	9	0	0	0	9	12	0	0	12	0	21
	Zither	2	0	0	0	2	4	0	0	4	0	6
					49				92		0	143
Gesang	Vokalensemble - Chor	0	0	0	0	0	0	0	0	0	9	9
	Erwachsenenstimme	0	10	3	0	13	7*	0	0	7	1	21
	Jazz Pop Rock	0	0	0	0	0	0	0	0	0	0	0
	Kinder und Jugendst.	3	0	0	0	3	3*	0	0	3	0	6
					16				10		0	36
Sonstige	Schlagwerk	6	5	2	0	13	24	0	0	24	3	40
	Bewegung & Tanz	0	0	0	0	0	0	0	0	0	80	80
	Schauspiel	0	0	0	0	0	0	0	0	0	29	29
	elektr. Tasteninstr.	0	0	0	0	0	0	0	0	0	0	0
	Bläserklasse	0	0	0	0	0	0	0	0	0	0	0
	Ensembleleitung	0	0	0	0	0	0	0	0	0	6	6
	Ensembles als HF	0	0	0	0	0	0	0	0	17	0	17
	Workshop	0	0	0	0	0	0	0	0	0	0	0
	Sonstige Hauptfächer	0	0	0	0	0	0	0	0	0	0	0
	Ergänzungsfach als HF	0	0	0	0	0	0	0	0	0	1	1
					13				24		116	173
Gesamt-Hauptfächer	91	123	30	1	245	394	33	4	431	39	223	938

* Kombiniertes Unterrichts mit einem anderen Hauptfach

Leistungsstufen

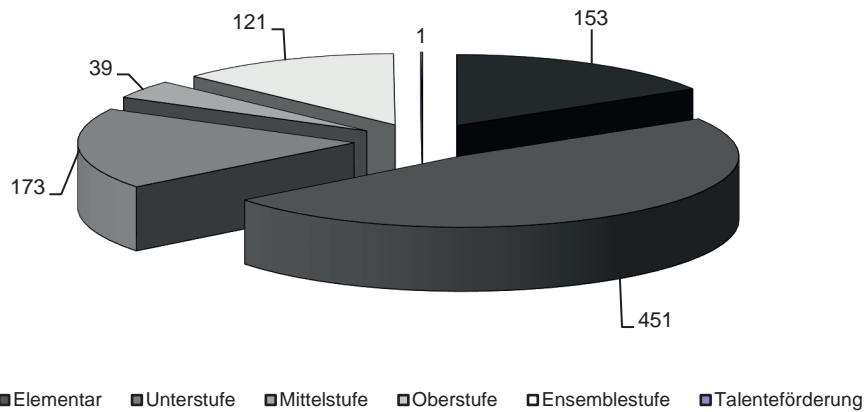

Leistungsstufen (Fächerzahl)	
Leistungsstufe	Anzahl
Elementar	153
Unterstufe	451
Mittelstufe	173
Oberstufe	39
Ensemblestufe	121
Talentförderung	1
Gesamt	938

Ergänzungsfächer (Fächerzahl)	
Musikkunde	87
Ensembles	62
Blasorchester	33
Streicherorchester	21
(Schüler-)Chor	11
Sonstige Ergänzungsfächer	42
Gesamt Ergänzungsfächer	256

Wettbewerbe (Schülerzahl)	
Bezeichnung	Teilnehmer
prima la musica Landeswettbewerb	8
prima la musica Bundeswettbewerb	0
Musik in kleinen Gruppen	0
Jugendblasorchesterwettbewerb	0
sonstige Wettbewerbe	22

Alter (Schülerzahl)			
	männlich	weiblich	Summe
bis 5	25	29	54
6 bis 10	134	186	320
11 bis 15	105	165	270
16 bis 24	31	85	116
über 24	40	64	104

Prüfungen (Fächerzahl)									
Hauptfach	Bronze	Silber	Gold	Gesamt	Hauptfach	Bronze	Silber	Gold	Gesamt
Akkordeon	2	0	0	2	Querflöte	2	5	0	7
Blockflöte	0	1	0	1	Saxophon	1	0	0	1
Erwachsenenstimme	0	2	0	2	Schlagwerk	3	1	1	5
Fagott	0	1	0	1	steir. Harmonika	3	2	0	5
Gitarre	9	0	0	9	Tenorhorn	1	0	0	1
Hackbrett	2	0	0	2	Trompete	3	0	2	5
Harfe	3	5	0	8	Tuba	1	1	0	2
Klarinette	6	3	1	10	Violine	2	2	0	4
Klavier	6	4	0	10	Violoncello	2	1	0	3
Posaune	0	0	1	1	Waldhorn	1	1	0	2
Summe	47	29	5	81					

Veranstaltungen

Interne Vorspiele	39	Schulkonzerte (Semester-, Schluss-, Preisträger-Konzerte)	7
Prüfungskonzerte	5	Konzerte in Zusammen- arbeit mit Vereinen/ Schulen	4
Auftritte in Kirchen	11	sonst. Konzerte/Auftritte	18

Kommentar

Das heurige Schuljahr stand ganz im Zeichen von Projekten und der Zusammenarbeit in der Region Unterland 2. Die Goldprüfungen wurden wieder gemeinsam abgehalten, auch gab es erstmals im Passionsspielhaus Thiersee eine große Tanzveranstaltung, die ein großer Erfolg war.

Gemeinsam mit der Musikschule Rosenheim und dem Verein Strings in Motion gab es einen zweitägigen Workshop für ausgewählte Streicherschüler:innen mit Konzerten in Kufstein und Rosenheim. Das Projekt wurde finanziell von der EUregion unterstützt. Mein Dank gilt hier Prof. Christos Kanettis, der das ganze Projekt initiiert und geleitet hat. Weiters war die Landesmusikschule Kufstein & Umgebung heuer im Mai Gastgeber für die ESTA-Jahrestagung. In 1,5 Tagen fanden Vorträge und Konzerte für die Fachgruppen Streicher und Zupfinstrumente statt.

Nach 2 Jahren fand der Tiroler Streich wieder in Kufstein statt. Einige Schüler:innen nahmen auch heuer wieder bei diversen Wettbewerben teil, unter anderem bei prima la musica, den Staatsmeisterschaften für Akkordeon und Steirische Harmonika, beim Volksmusikwettbewerb und bei zwei Tanzwettbewerben. Dabei konnten schöne Erfolge und gute Platzierungen erreicht werden.

Weiters wurden, wie jedes Jahr, die diversen Konzerte und Zusatzveranstaltungen abgehalten, die die hohe Qualität des Unterrichts unter Beweis stellen konnten. Das Sommerfest 2025 war bei schönstem Wetter und tollen Beiträgen der krönende Abschluss unseres Schuljahres.

Mein Dank gilt dem Kollegium der Landesmusikschule Kufstein & Umgebung für die hervorragende Arbeit während des Schuljahres 2024/2025.

Direktor Mag. Bahram Pietsch

Landesmusikschule Landeck

Anschrift: Schulhausplatz 1
6500 Landeck

Leitung: Alois Sprenger

Telefon: 05442/66154

Sekretariat: Sabine Payer

E-Mail: landeck@lms.tsn.at

Internet: www.musikausbildung.tirol



Hauptfächer	EU25	EU40	EU50	EU60	Einzel Gesamt	GU2 MU2	GU3 MU3	MU4	Gruppe Gesamt	S S1	Sonstige	Gesamt Schüler
Elementare Musikpäd.	0	0	0	0	0	0	0	0	0	0	108	108
					0				0		108	108
Holz	Blockflöte	1	0	0	0	1	10	0	0	10	0	11
	Querflöte	24	14	4	0	42	86	3	0	89	1	132
	Oboe	0	0	0	0	0	12	0	0	12	0	12
	Fagott	0	0	0	0	0	4	0	0	4	0	4
	Klarinette	24	12	11	0	47	65*	9	0	74	1	122
	Saxophon	32	9	2	0	43	18	0	0	18	0	61
					133				207		2	342
Blech	Trompete	18	4	2	0	24	29*	14*	0	43	0	67
	Flügelhorn	2	3	1	0	6	8	4*	0	12	0	18
	Waldhorn	7	5	0	0	12	30	3	0	33	0	45
	Posaune	2	1	6	0	9	21*	5*	0	26	0	35
	Tenorhorn	6	4	2	0	12	16	4*	0	20	0	32
	Tuba	11	5	0	0	16	2	0	0	2	0	18
					79				136		0	215
Tasten	Klavier	54	6	6	0	66	54	3	0	57	0	123
	Cembalo	0	0	0	0	0	0	0	0	0	0	0
	Akkordeon	0	0	0	0	0	1*	0	0	1	0	1
	Orgel	0	0	0	0	0	0	0	0	0	0	0
	steir. Harmonika	18	3	1	0	22	22	9	0	31	0	53
					88				89		0	177
Streicher	Violine	14	5	1	0	20	18	0	0	18	0	38
	Viola	2	0	1	0	3	0	0	0	0	0	3
	Violoncello	10	3	2	0	15	6	0	0	6	0	21
	Kontrabass	1	2	3	0	6	4	0	0	4	0	10
					44				28		0	72
Saiten	E-Bass	3	0	0	0	3	2	3	0	5	0	8
	E-Gitarre	5	0	0	0	5	14	0	0	14	0	19
	Gitarre	43	5	1	0	49	82	18	0	100	0	149
	Hackbrett	2	0	0	0	2	6	0	0	6	0	8
	Harfe	15	0	1	0	16	6	0	0	6	0	22
	Zither	2	0	0	0	2	0	0	0	0	0	2
					77				131		0	208
Gesang	Vokalensemble - Chor	0	0	0	0	0	0	0	0	27	0	27
	Erwachsenenstimme	9	0	4	0	13	24	0	0	24	0	37
	Jazz Pop Rock	1	0	0	0	1	1*	0	0	1	0	2
	Kinder und Jugendst.	4	0	0	0	4	3*	0	0	3	0	7
					18				28		0	73
Sonstige	Schlagwerk	28	6	7	1	42	66	3	0	69	0	111
	Bewegung & Tanz	0	0	0	0	0	0	0	0	0	0	0
	Schauspiel	0	0	0	0	0	0	0	0	0	0	0
	elektr. Tasteninstr.	0	0	0	0	0	0	0	0	0	0	0
	Bläserklasse	0	0	0	0	0	0	0	0	0	0	0
	Ensembleleitung	0	0	0	0	0	0	0	0	0	30	30
	Ensembles als HF	0	0	0	0	0	0	0	0	6	0	6
	Workshop	0	0	0	0	0	0	0	0	0	12	12
	Sonstige Hauptfächer	0	0	0	0	0	0	0	0	0	0	0
	Ergänzungsfach als HF	0	0	0	0	0	0	0	0	0	5	5
					42				69		47	164
Gesamt-Hauptfächer	338	87	55	1	481	610	78	0	688	33	157	1359

* Kombiniertes Unterrichts mit einem anderen Hauptfach

Leistungsstufen

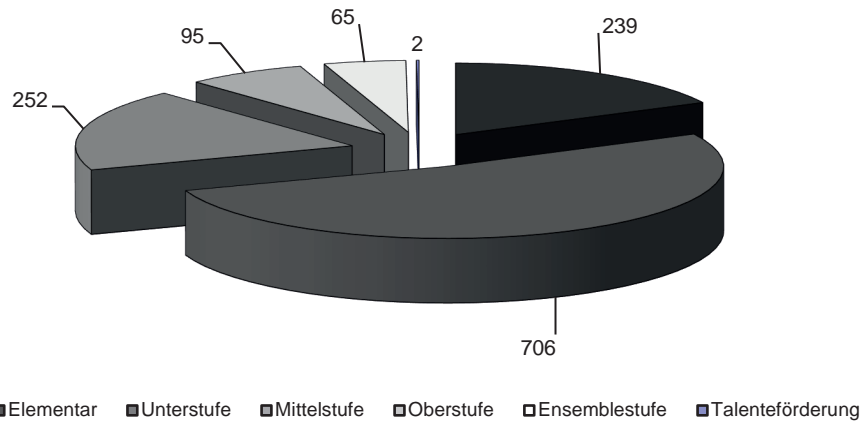

Leistungsstufen (Fächerzahl)	
Leistungsstufe	Anzahl
Elementar	239
Unterstufe	706
Mittelstufe	252
Oberstufe	95
Ensemblestufe	65
Talentförderung	2
Gesamt	1359

Ergänzungsfächer (Fächerzahl)	
Musikkunde	175
Ensembles	190
Blasorchester	37
Streicherorchester	7
(Schüler-)Chor	19
Sonstige Ergänzungsfächer	11
Gesamt Ergänzungsfächer	439

Wettbewerbe (Schülerzahl)	
Bezeichnung	Teilnehmer
prima la musica Landeswettbewerb	43
prima la musica Bundeswettbewerb	6
Musik in kleinen Gruppen	4
Jugendblasorchesterwettbewerb	51
sonstige Wettbewerbe	19

Alter (Schülerzahl)			
	männlich	weiblich	Summe
bis 5	25	37	62
6 bis 10	151	282	433
11 bis 15	185	280	465
16 bis 24	55	84	139
über 24	74	122	196

Prüfungen (Fächerzahl)									
Hauptfach	Bronze	Silber	Gold	Gesamt	Hauptfach	Bronze	Silber	Gold	Gesamt
E-Bass	2	0	0	2	Posaune	2	1	1	4
E-Gitarre	2	0	0	2	Querflöte	10	4	1	15
Erwachsenenstimme	2	2	0	4	Saxophon	8	1	0	9
Flügelhorn	3	3	0	6	Schlagwerk	10	4	1	15
Gitarre	18	4	1	23	steir. Harmonika	4	1	0	5
Hackbrett	1	0	0	1	Tenorhorn	2	4	1	7
Harfe	1	0	0	1	Trompete	8	3	0	11
Klarinette	15	3	3	21	Tuba	5	1	0	6
Klavier	10	3	0	13	Violine	4	3	0	7
Kontrabass	0	0	1	1	Violoncello	4	2	0	6
Oboe	0	2	0	2	Waldhorn	3	1	1	5
Summe	114	42	10	166					

Veranstaltungen

Interne Vorspiele	85	Schulkonzerte (Semester-, Schluss-, Preisträger-Konzerte)	9
Prüfungskonzerte	17	Konzerte in Zusammen- arbeit mit Vereinen/ Schulen	10
Auftritte in Kirchen	8	sonst. Konzerte/Auftritte	7

Kommentar

Im Schuljahr 2024/2025 wurden 1360 Fächer von 52 Instrumentalpädagog:innen unterrichtet.

Das Ensemblesmusizieren bzw. Orchesterspiel wurde in diesem Schuljahr wieder sehr forciert.

Unser Jugendorchester „Landeck wind“ unter der Leitung von Köhle Stefan konnte sich mit sensationellen 99 Punkten zum JBO Bundeswettbewerb 2025 qualifizieren.

Neben Klassenabenden, fanden zahlreiche Konzerte, wie Semesterkonzerte, Prüfungskonzerte, Messgestaltungen, Vernissagen, Jazz/Pop Konzerte usw. im Laufe des Schuljahres statt.

Vom 13.03. bis 19.03.2025 wurde der Landeswettbewerb „prima la musica“ zum ersten Mal in Landeck ausgetragen.

Diese organisatorische Herausforderung professionell zu meistern, war nur durch das große Engagement des gesamten Lehrkörpers möglich.

Es ist mir ein großes Bedürfnis mich bei allen Kolleg:innen und meinem Stellvertreter Zangerl Christian herzlich zu bedanken.

44 Teilnehmer:innen aus 23 Klassen der Landesmusikschule Landeck nahmen bei „prima la musica“ teil. Davon konnten sich 6 Schüler:innen zum Bundeswettbewerb qualifizieren.

In diesem Schuljahr haben wieder sehr viele Schüler:innen eine Übertrittsprüfung, eine Goldprüfung, oder die Musikschuldiplomprüfung erfolgreich abgelegt.

Die Anmeldezahlen für das Schuljahr 2025/2026 zeigen von einem großen Interesse ein Instrument an der Landesmusikschule zu lernen.

Somit freuen wir uns sehr, viele neue Schüler:innen an der Landesmusikschule Landeck im Schuljahr 2025/2026 begrüßen zu dürfen.

Direktor Alois Sprenger

Landesmusikschule Lienzer Talboden

Anschrift: Messinggasse 24
9900 Lienz

Leitung: Johann Pircher, MA

Telefon: 04852 / 62864

Sekretariat: Michaela Klammer

E-Mail: lienz@lms.tsn.at

Internet: www.musikausbildung.tirol



Hauptfächer	EU25	EU40	EU50	EU60	Einzel Gesamt	GU2 MU2	GU3 MU3	MU4	Gruppe Gesamt	S S1	Sonstige	Gesamt Schüler
Elementare Musikpäd.	0	0	0	0	0	0	0	0	0	0	91	91
					0				0		91	91
Holz	Blockflöte	19	0	0	0	19	6	0	4	10	0	29
	Querflöte	21	20	6	0	47	2	0	0	2	0	50
	Oboe	2	4	0	0	6	2	0	0	2	0	9
	Fagott	5	0	1	0	6	0	0	0	0	0	6
	Klarinette	12	11	13	0	36	2	0	0	2	0	39
	Saxophon	34	6	0	0	40	0	0	0	0	4	44
					154				16		3	177
Blech	Trompete	20	4	4	0	28	12	0	0	12	0	40
	Flügelhorn	10	0	1	0	11	8	0	0	8	0	19
	Waldhorn	6	0	4	0	10	10	0	0	10	0	20
	Posaune	4	9	2	0	15	2	0	0	2	0	17
	Tenorhorn	4	0	4	0	8	4	0	0	4	0	12
	Tuba	0	1	0	0	1	0	0	0	0	0	1
					73				36		0	109
Tasten	Klavier	62	48	8	4	122	14	0	0	14	0	139
	Cembalo	0	0	0	0	0	0	0	0	0	0	0
	Akkordeon	0	0	0	0	0	0	0	0	0	0	0
	Orgel	0	4	0	0	4	0	0	0	0	0	4
	steir. Harmonika	38	0	1	0	39	0	0	0	0	0	39
					165				14		3	182
Streicher	Violine	14	10	6	0	30	15*	0	0	15	0	45
	Viola	0	0	0	0	0	1*	0	0	1	0	1
	Violoncello	8	5	0	0	13	0	0	0	0	3	16
	Kontrabass	3	0	0	0	3	2	0	0	2	0	5
					46				18		0	67
Saiten	E-Bass	0	0	0	0	0	0	0	0	0	0	0
	E-Gitarre	4	4	0	0	8	0	0	0	0	0	8
	Gitarre	41	12	2	0	55	12	0	0	12	0	69
	Hackbrett	14	0	1	0	15	8	0	0	8	3	26
	Harfe	15	6	0	0	21	2	0	0	2	0	23
	Zither	4	0	3	0	7	0	0	0	0	0	7
					106				22		2	133
Gesang	Vokalensemble - Chor	0	0	0	0	0	0	0	0	0	2	2
	Erwachsenenstimme	11	7	1	0	19	2	0	0	2	0	21
	Jazz Pop Rock	0	0	0	0	0	0	0	0	0	0	0
	Kinder und Jugendst.	17	0	0	0	17	0	0	0	0	0	17
					36				2		0	40
Sonstige	Schlagwerk	30	12	3	0	45	12	0	0	12	0	57
	Bewegung & Tanz	0	0	0	0	0	0	0	0	0	0	0
	Schauspiel	0	0	0	0	0	0	0	0	0	0	0
	elektr. Tasteninstr.	5	5	0	0	10	0	0	0	0	0	10
	Bläserklasse	0	0	0	0	0	0	0	0	0	0	0
	Ensembleleitung	0	0	0	0	0	0	0	0	0	15	15
	Ensembles als HF	0	0	0	0	0	0	0	0	8	0	8
	Workshop	0	0	0	0	0	0	0	0	0	0	0
	Sonstige Hauptfächer	0	0	0	0	0	0	0	0	0	0	0
	Ergänzungsfach als HF	0	0	0	0	0	0	0	0	0	0	0
					55				12		15	90
Gesamt-Hauptfächer	403	168	60	4	635	116	0	4	120	20	114	889

* Kombiniertes Unterrichts mit einem anderen Hauptfach

Leistungsstufen

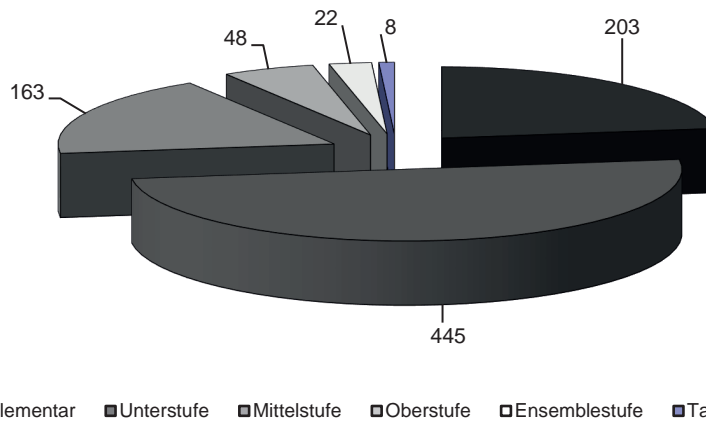

Leistungsstufen (Fächerzahl)	
Leistungsstufe	Anzahl
Elementar	203
Unterstufe	445
Mittelstufe	163
Oberstufe	48
Ensemblestufe	22
Talentförderung	8
Gesamt	889

Ergänzungsfächer (Fächerzahl)	
Musikkunde	122
Ensembles	111
Blasorchester	24
Streicherorchester	0
(Schüler-)Chor	0
Sonstige Ergänzungsfächer	31
Gesamt Ergänzungsfächer	288

Wettbewerbe (Schülerzahl)	
Bezeichnung	Teilnehmer
prima la musica Landeswettbewerb	20
prima la musica Bundeswettbewerb	5
Musik in kleinen Gruppen	6
Jugendblasorchesterwettbewerb	0
sonstige Wettbewerbe	5

Alter (Schülerzahl)			
	männlich	weiblich	Summe
bis 5	19	35	54
6 bis 10	123	155	278
11 bis 15	127	164	291
16 bis 24	43	64	107
über 24	31	58	89

Prüfungen (Fächerzahl)									
Hauptfach	Bronze	Silber	Gold	Gesamt	Hauptfach	Bronze	Silber	Gold	Gesamt
Blockflöte	1	0	0	1	Oboe	1	0	0	1
E-Gitarre	1	0	0	1	Posaune	4	0	0	4
elektr. Tasteninstr.	1	0	0	1	Querflöte	2	1	0	3
Fagott	0	0	1	1	Schlagwerk	7	2	3	12
Flügelhorn	3	2	0	5	steir. Harmonika	5	1	0	6
Gitarre	6	0	2	8	Tenorhorn	1	0	0	1
Hackbrett	7	0	0	7	Trompete	3	2	0	5
Harfe	2	2	0	4	Violine	3	1	1	5
Klarinette	3	3	0	6	Violoncello	3	0	0	3
Klavier	8	3	1	12	Waldhorn	0	2	0	2
Kontrabass	1	0	0	1	Zither	1	0	0	1
Summe	63	19	8	90					

Veranstaltungen

Interne Vorspiele	65	Schulkonzerte (Semester-, Schluss-, Preisträger-Konzerte)	17
Prüfungskonzerte	4	Konzerte in Zusammen- arbeit mit Vereinen/ Schulen	26
Auftritte in Kirchen	31	sonst. Konzerte/Auftritte	25

Kommentar

In allen Gemeinden fanden in Kooperation mit Vereinen (Musikkapellen) Musikschulkonzerte statt. Auf Bezirksebene wurde das Jugendblasorchester „Young Winds“ weiter aufgebaut. Aufgrund der Nähe zum Bundesland Kärnten veranstaltete man wieder gemeinsam mit der Musikschule Winklarn (Landesmusikschulen Kärnten) einen Blockflötentag. Zum ersten Mal fanden die „Lienzer Flötentage“ statt. Im Zentrum der Tage stand das neu formierte „Osttiroler Flötenorchester“, das zum Abschluss konzertierte. Großen Anklang findet alljährlich die Schnupperwoche mit den täglich stattfindenden Kinderkonzerten. In allen Volksschulen und vereinzelt auch in den Kindergärten des Musiksprengels wurden - in enger Zusammenarbeit mit den Musikkapellen - Instrumente vorgestellt. Die Kooperation mit dem Tiroler Konservatorium wird immer stärker. Es gab Austauschkonzerte, in denen Studenten und Musikschüler gemeinsam auftreten. Derzeit nehmen 8 Schüler:innen die Talentförderung in Anspruch. Beachtlichen Erfolg konnte wieder das große Osttiroler Jugendstreicherorchester, mit dem Konzertprojekt „Seite an Saite“, verbuchen. Das Orchester entwickelt sich immer mehr zu einem Sinfonieorchester.

Die Beteiligung Lienzer Musikschüler:innen bei Wettbewerben war wieder sehr hoch. Insgesamt gab es 26 Preisträger:innen bei „prima la musica“ und Musik in kleinen Gruppen. Davon wurden fünf Bundespreisträger mit Gold und Silber ausgezeichnet. Das Volksmusikensemble „Die Vierwitzigen“ ist besonders zu erwähnen, da es im Laufe des Schuljahres mehrfach ausgezeichnet wurde. Acht Schüler:innen legten sehr erfolgreich die Goldprüfung ab.

Direktor Johann Pircher, MA

Landesmusikschule Matrei - Iseltal

Anschrift: Tauerntalstrasse 8
9971 Matrei in Osttirol

Leitung: Johann Mair

Telefon: 04875 / 5490

Sekretariat: Sonja Egger

E-Mail: matrei.i.o@lms.tsn.at

Internet: www.musikausbildung.tirol



Hauptfächer	EU25	EU40	EU50	EU60	Einzel Gesamt	GU2 MU2	GU3 MU3	MU4	Gruppe Gesamt	S S1	Sonstige	Gesamt Schüler
Elementare Musikpäd.	0	0	0	0	0	0	0	0	0	0	24	24
					0				0		24	24
Holz	Blockflöte	5	0	0	0	5	2	0	0	2	0	7
	Querflöte	19	9	0	0	28	14	0	0	14	0	42
	Oboe	0	1	0	0	1	0	0	0	0	0	1
	Fagott	0	0	0	0	0	0	0	0	0	0	0
	Klarinette	9	1	0	0	10	23*	0	0	23	5	38
	Saxophon	8	1	0	0	9	9*	0	0	9	0	18
					53				48		0	106
Blech	Trompete	8	0	0	0	8	14	3	0	17	0	25
	Flügelhorn	6	0	1	0	7	4	0	0	4	0	11
	Waldhorn	4	4	0	0	8	4	0	0	4	0	12
	Posaune	9	5	1	0	15	2	0	0	2	0	19
	Tenorhorn	8	2	0	0	10	4	0	0	4	0	14
	Tuba	6	0	0	0	6	0	0	0	0	0	6
					54				31		2	87
Tasten	Klavier	23	0	2	0	25	22	0	0	22	0	47
	Cembalo	0	0	0	0	0	0	0	0	0	0	0
	Akkordeon	0	0	0	0	0	0	0	0	0	0	0
	Orgel	2	0	0	0	2	0	0	0	0	0	2
	steir. Harmonika	35	1	0	0	36	18	0	0	18	0	54
					63				40		0	103
Streicher	Violine	6	3	8	0	17	8	3	0	11	0	28
	Viola	0	0	1	0	1	0	0	0	0	0	1
	Violoncello	1	0	0	0	1	1*	0	0	1	0	2
	Kontrabass	1	0	1	0	2	1*	0	0	1	0	4
					21				13		1	35
Saiten	E-Bass	0	0	0	0	0	0	0	0	0	0	0
	E-Gitarre	1	0	0	0	1	0	0	0	0	0	1
	Gitarre	36	0	0	0	36	28	0	0	28	6	70
	Hackbrett	8	0	0	0	8	15*	0	0	15	0	23
	Harfe	5	0	1	0	6	0	0	0	0	0	6
	Zither	0	0	0	0	0	1*	0	0	1	0	1
					51				44		0	101
Gesang	Vokalensemble - Chor	0	0	0	0	0	0	0	0	0	0	0
	Erwachsenenstimme	10	0	1	0	11	0	0	0	0	0	11
	Jazz Pop Rock	0	0	1	0	1	3*	0	0	3	0	4
	Kinder und Jugendst.	2	0	0	0	2	5*	0	0	5	0	7
					14				8		0	22
Sonstige	Schlagwerk	3	4	2	0	9	20	0	0	20	0	29
	Bewegung & Tanz	0	0	0	0	0	0	0	0	0	0	0
	Schauspiel	0	0	0	0	0	0	0	0	0	0	0
	elektr. Tasteninstr.	0	0	0	0	0	0	0	0	0	0	0
	Bläserklasse	0	0	0	0	0	0	0	0	0	0	0
	Ensembleleitung	0	0	0	0	0	0	0	0	0	0	0
	Ensembles als HF	0	0	0	0	0	0	0	0	0	2	2
	Workshop	0	0	0	0	0	0	0	0	0	45	45
	Sonstige Hauptfächer	0	0	0	0	0	0	0	0	0	0	0
	Ergänzungsfach als HF	0	0	0	0	0	0	0	0	0	1	1
					9				20		46	77
Gesamt-Hauptfächer	215	31	19	0	265	198	6	0	204	13	73	555

* Kombiniertes Unterrichts mit einem anderen Hauptfach

Leistungsstufen

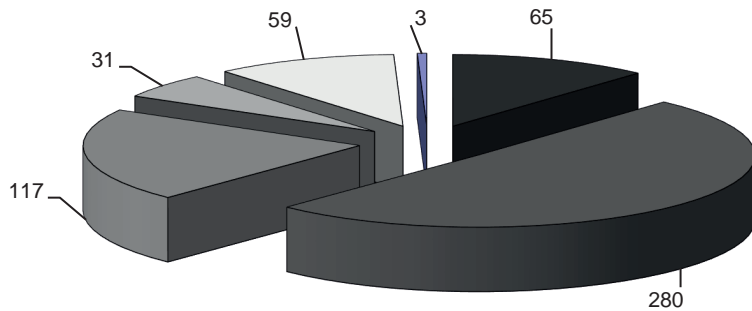

■ Elementar ■ Unterstufe ■ Mittelstufe ■ Oberstufe ■ Ensemblestufe ■ Talentförderung

Leistungsstufen (Fächerzahl)

Leistungsstufe	Anzahl
Elementar	65
Unterstufe	280
Mittelstufe	117
Oberstufe	31
Ensemblestufe	59
Talentförderung	3
Gesamt	555

Ergänzungsfächer (Fächerzahl)

Musikkunde	59
Ensembles	120
Blasorchester	56
Streicherorchester	0
(Schüler-)Chor	0
Sonstige Ergänzungsfächer	34
Gesamt Ergänzungsfächer	269

Wettbewerbe (Schülerzahl)

Bezeichnung	Teilnehmer
prima la musica Landeswettbewerb	9
prima la musica Bundeswettbewerb	0
Musik in kleinen Gruppen	0
Jugendblasorchesterwettbewerb	0
sonstige Wettbewerbe	0

Alter (Schülerzahl)

	männlich	weiblich	Summe
bis 5	5	13	18
6 bis 10	50	95	145
11 bis 15	87	113	200
16 bis 24	17	47	64
über 24	34	46	80

Prüfungen (Fächerzahl)

Hauptfach	Bronze	Silber	Gold	Gesamt
Flügelhorn	0	2	0	2
Gitarre	5	0	0	5
Hackbrett	0	1	0	1
Harfe	0	1	0	1
Jazz Pop Rock	1	0	0	1
Klarinette	2	1	0	3
Klavier	6	1	1	8
Oboe	1	0	0	1
Orgel	1	0	0	1
Posaune	2	2	0	4

Hauptfach	Bronze	Silber	Gold	Gesamt
Querflöte	5	1	3	9
Saxophon	2	1	0	3
Schlagwerk	6	1	2	9
steir. Harmonika	13	0	0	13
Tenorhorn	1	1	0	2
Trompete	3	0	0	3
Tuba	1	0	0	1
Violine	3	0	2	5
Violoncello	1	0	0	1
Waldhorn	0	0	1	1

Summe	53	12	9	74
--------------	-----------	-----------	----------	-----------

Veranstaltungen

Interne Vorspiele	28	Schulkonzerte (Semester-, Schluss-, Preisträger-Konzerte)	14
Prüfungskonzerte	4	Konzerte in Zusammenarbeit mit Vereinen/Schulen	4
Auftritte in Kirchen	28	sonst. Konzerte/Auftritte	36

Kommentar

Das Schuljahr 2024/2025 war geprägt von sehr vielen Konzerten und öffentlichen Auftritten unserer Schüler:innen.

Zum einen lag dies an der großen Menge an Goldprüflingen. Hier organisierten wir vier öffentliche Vorbereitungskonzerte und ein Konzert aller Goldprüflinge und unserer Musikschuldiplomprüfungskandidatin mit Urkunden- und Abzeichen Überreichung im festlichen Rahmen.

Auch bei prima la musica waren wir mit 9 Teilnehmer:innen beim Landeswettbewerb für Tirol in Landeck vertreten. Deshalb veranstalteten wir auch hier vier Vorbereitungskonzerte und ein Preisträgerkonzert.

Die Zusammenarbeit mit dem Schulzentrum Kals in Form der Bläserklasse und mit dem Schulcluster Deferegggen mit dem Bläserchor gediehen weiterhin hervorragend und gipfelten in 4 Konzerten mit den genannten Schulen und der Landesmusikschule.

Auch in den Mitgliedsgemeinden waren wir sehr aktiv. Neben 5 Gemeindekonzerten zu Schulschluss fanden in allen Gemeinden Spartenkonzerte (Mottinga Advent, Bläseradvent, Keep on Grooving, Streicherkonzert mit EM-Gruppen, Tauernwinds etc.) statt.

Die Anmeldesituation ist sehr gut und wir haben in nahezu allen Fächern einen großen Andrang an lernwilligen Schüler:innen.

Direktor Johann Mair

Landesmusikschule Mittleres Oberinntal

Anschrift: Kirchplatz 7
6423 Mötz

Leitung: Günther Handl

Telefon: 05263 / 51914

Sekretariat: Christine Schleich

E-Mail: m.oberinntal@lms.tsn.at

Internet: www.musikausbildung.tirol



Hauptfächer	EU25	EU40	EU50	EU60	Einzel Gesamt	GU2 MU2	GU3 MU3	MU4	Gruppe Gesamt	S S1	Sonstige	Gesamt Schüler
Elementare Musikpäd.	0	0	0	0	0	0	0	0	0	0	100	100
					0				0		100	100
Holz	Blockflöte	5	0	0	0	5	2	3	0	5	0	10
	Querflöte	13	0	7	0	20	8	0	0	8	0	28
	Oboe	0	0	0	0	0	0	0	0	0	0	0
	Fagott	3	0	0	0	3	0	0	0	0	0	3
	Klarinette	10	5	0	0	15	4	0	0	4	0	19
	Saxophon	17	9	0	0	26	0	3	0	3	6	35
					69				20		0	95
Blech	Trompete	9	10	3	0	22	4	0	0	4	3	29
	Flügelhorn	2	1	0	0	3	0	0	0	0	0	3
	Waldhorn	0	0	0	0	0	8	0	0	8	0	8
	Posaune	5	0	0	0	5	4	1*	0	5	1	11
	Tenorhorn	3	2	0	0	5	2	2*	0	4	1	10
	Tuba	5	3	0	0	8	0	0	0	0	0	8
					43				21		0	69
Tasten	Klavier	42	15	4	0	61	0	0	0	0	0	61
	Cembalo	0	0	0	0	0	0	0	0	0	0	0
	Akkordeon	4	2	0	0	6	2	0	0	2	0	8
	Orgel	0	0	0	0	0	0	0	0	0	0	0
	steir. Harmonika	3	3	0	0	6	4	0	0	4	0	10
					73				6		0	79
Streicher	Violine	17	4	1	0	22	8	0	0	8	0	30
	Viola	0	0	0	0	0	0	0	0	0	0	0
	Violoncello	2	3	1	1	7	0	0	0	0	0	7
	Kontrabass	0	0	0	0	0	0	0	0	0	0	0
					29				8		0	37
Saiten	E-Bass	3	0	2	0	5	0	0	0	0	0	5
	E-Gitarre	1	0	2	0	3	0	0	0	0	0	3
	Gitarre	36	1	3	0	40	10	0	0	10	0	50
	Hackbrett	3	0	0	0	3	2	0	0	2	0	5
	Harfe	4	2	0	0	6	0	0	0	0	0	6
	Zither	0	0	0	0	0	0	0	0	0	0	0
					57				12		0	69
Gesang	Vokalensemble - Chor	0	0	0	0	0	0	0	0	0	3	3
	Erwachsenenstimme	7	0	0	0	7	0	0	0	0	0	7
	Jazz Pop Rock	23	0	0	0	23	0	0	0	0	0	23
	Kinder und Jugendst.	4	11	0	0	15	0	0	0	0	0	15
					45				0		0	48
Sonstige	Schlagwerk	39	6	0	0	45	0	3	0	3	0	48
	Bewegung & Tanz	0	0	0	0	0	0	0	0	0	0	0
	Schauspiel	0	0	0	0	0	0	0	0	0	0	0
	elektr. Tasteninstr.	0	0	0	0	0	0	0	0	0	0	0
	Bläserklasse	0	0	0	0	0	0	0	0	0	0	0
	Ensembleleitung	0	0	0	0	0	0	0	0	0	0	0
	Ensembles als HF	0	0	0	0	0	0	0	0	18	0	18
	Workshop	0	0	0	0	0	0	0	0	0	6	6
	Sonstige Hauptfächer	0	0	0	0	0	0	0	0	0	0	0
	Ergänzungsfach als HF	0	0	0	0	0	0	0	0	0	1	1
					45				3		7	73
Gesamt-Hauptfächer	260	77	23	1	361	58	12	0	70	32	107	570

* Kombiniertes Unterrichts mit einem anderen Hauptfach

Leistungsstufen

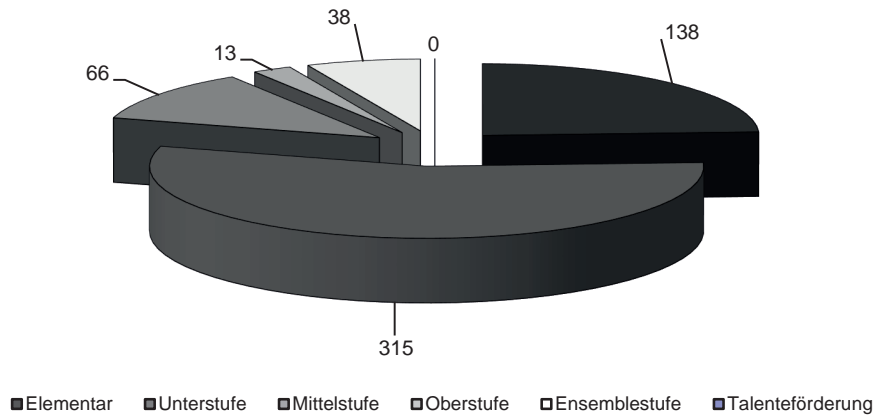

Leistungsstufen (Fächerzahl)	
Leistungsstufe	Anzahl
Elementar	138
Unterstufe	315
Mittelstufe	66
Oberstufe	13
Ensemblestufe	38
Talentförderung	0
Gesamt	570

Ergänzungsfächer (Fächerzahl)	
Musikkunde	55
Ensembles	49
Blasorchester	0
Streichorchester	0
(Schüler-)Chor	0
Sonstige Ergänzungsfächer	0
Gesamt Ergänzungsfächer	104

Wettbewerbe (Schülerzahl)	
Bezeichnung	Teilnehmer
prima la musica Landeswettbewerb	13
prima la musica Bundeswettbewerb	1
Musik in kleinen Gruppen	0
Jugendblasorchesterwettbewerb	0
sonstige Wettbewerbe	0

Alter (Schülerzahl)			
	männlich	weiblich	Summe
bis 5	30	27	57
6 bis 10	88	118	206
11 bis 15	65	75	140
16 bis 24	26	37	63
über 24	28	54	82

Prüfungen (Fächerzahl)				
Hauptfach	Bronze	Silber	Gold	Gesamt
Akkordeon	1	0	0	1
E-Bass	1	0	0	1
E-Gitarre	1	0	0	1
Erwachsenenstimme	0	1	0	1
Fagott	1	0	0	1
Flügelhorn	1	0	0	1
Gitarre	1	0	0	1
Harfe	1	0	0	1
Jazz Pop Rock	6	4	0	10
Klarinette	1	0	1	2
Klavier	6	1	0	7

Summe	45	15	3	63
--------------	-----------	-----------	----------	-----------

Veranstaltungen

Interne Vorspiele	46	Schulkonzerte (Semester-, Schluss-, Preisträger-Konzerte)	5
Prüfungskonzerte	14	Konzerte in Zusammenarbeit mit Vereinen/Schulen	3
Auftritte in Kirchen	5	sonst. Konzerte/Auftritte	32

Kommentar

Traditionelle Veranstaltungen fortführen und mit neuen Veranstaltungsideen für ein lebendiges Kulturleben in der Region zu sorgen! Dies war auch im heurigen Schuljahr 2024/2025 das Motto unserer Landesmusikschule. Dabei wurde zum 1. Mal ein beeindruckendes Barockkonzert in Kooperation mit der Landesmusikschule Telfs im Bernardisaal des Stiftes Stams durchgeführt. Die Schüler:innen entführten die Zuhörer:innen mit zum Teil historischen Instrumenten in die Klangwelt des 16./17. Jhdts.

Ebenso ein Kooperationsprojekt mit einer Nachbarschule war die Austragung des Wettbewerbes Jazz Pop Rock 2025 im Gemeindesaal Rietz. Durch die hervorragende Zusammenarbeit mit der Landesmusikschule Imst konnten den 22 angetretenen Bands ein optimales Umfeld für ihre Auftritte geschaffen werden. 3 wichtige Tage für die junge Jazz Pop Rock Szene in Tirol und Südtirol und zahlreiche Weiterleitungen zum Bundeswettbewerb im Oktober in Oberösterreich.

Der Zuspruch und die Wertschätzung gegenüber einer qualitativen, musikalischen Ausbildung steigt in der Bevölkerung stetig an. Die hohen Anmeldezahlen zum Musikunterricht zeigen dies auch für das kommende Jahr. Der Bedarf an Unterrichtsplätzen übersteigt bei weitem das Angebot, das die Landesmusikschule zur Verfügung stellen kann.

Direktor Günther Handl

Landesmusikschule Ötztal

Anschrift: Oberlängenfeld 25
6444 Längenfeld

Leitung: Klaus Strobl

Telefon: 05253 / 6222

Sekretariat: Sonja Ennemoser

E-Mail: oetztal@lms.tsn.at

Internet: www.musikausbildung.tirol



Hauptfächer	EU25	EU40	EU50	EU60	Einzel Gesamt	GU2 MU2	GU3 MU3	MU4	Gruppe Gesamt	S S1	Sonstige	Gesamt Schüler
Elementare Musikpäd.	0	0	0	0	0	0	0	0	0	0	67	67
					0				0		67	67
Holz	Blockflöte	7	0	0	0	7	12	30	0	42	0	49
	Querflöte	9	16	9	0	34	8	0	0	8	0	42
	Oboe	3	3	0	0	6	0	0	0	0	0	6
	Fagott	0	1	0	0	1	0	0	0	0	0	1
	Klarinette	7	7	3	0	17	21*	3	0	24	0	41
	Saxophon	10	3	0	0	13	7*	0	0	7	0	20
					78				81		0	159
Blech	Trompete	12	14	0	0	26	6	0	0	6	0	32
	Flügelhorn	3	8	0	0	11	2	0	0	2	0	13
	Waldhorn	6	11	1	0	18	0	0	0	0	2	20
	Posaune	5	4	0	0	9	3*	3	0	6	0	15
	Tenorhorn	3	7	0	0	10	5*	0	0	5	0	15
	Tuba	4	4	1	0	9	0	0	0	0	0	9
					83				19		2	104
Tasten	Klavier	29	15	0	0	44	0	0	0	0	0	44
	Cembalo	0	0	0	0	0	0	0	0	0	0	0
	Akkordeon	0	0	0	0	0	0	0	0	0	0	0
	Orgel	0	4	0	0	4	2	0	0	2	0	6
	steir. Harmonika	15	9	0	0	24	6	0	0	6	0	30
					72				8		0	80
Streicher	Violine	11	20	2	0	33	8	0	0	8	0	41
	Viola	0	0	0	0	0	0	0	0	0	0	0
	Violoncello	3	0	0	0	3	2	3	0	5	0	8
	Kontrabass	2	0	0	0	2	0	0	0	0	0	2
					38				13		0	51
Saiten	E-Bass	2	1	0	0	3	0	0	0	0	0	3
	E-Gitarre	5	0	0	0	5	4	0	0	4	0	9
	Gitarre	16	5	5	0	26	22	0	0	22	0	48
	Hackbrett	6	3	0	0	9	0	0	0	0	0	9
	Harfe	8	5	1	0	14	2	0	0	2	0	16
	Zither	0	0	0	0	0	0	0	0	0	0	0
					57				28		0	85
Gesang	Vokalensemble - Chor	0	0	0	0	0	0	0	0	0	9	9
	Erwachsenenstimme	1	10	0	0	11	2	0	0	2	0	13
	Jazz Pop Rock	0	0	0	0	0	0	0	0	0	0	0
	Kinder und Jugendst.	5	0	0	0	5	0	0	0	0	0	5
					16				2		0	27
Sonstige	Schlagwerk	14	20	0	0	34	12	0	0	12	0	46
	Bewegung & Tanz	0	0	0	0	0	0	0	0	0	0	0
	Schauspiel	0	0	0	0	0	0	0	0	0	0	0
	elektr. Tasteninstr.	0	0	0	0	0	0	0	0	0	0	0
	Bläserklasse	0	0	0	0	0	0	0	0	0	0	0
	Ensembleleitung	0	0	0	0	0	0	0	0	0	0	0
	Ensembles als HF	0	0	0	0	0	0	0	0	25	0	25
	Workshop	0	0	0	0	0	0	0	0	0	44	44
	Sonstige Hauptfächer	0	0	0	0	0	0	0	0	0	0	0
	Ergänzungsfach als HF	0	0	0	0	0	0	0	0	0	0	0
					34				12		44	115
Gesamt-Hauptfächer	186	170	22	0	378	124	39	0	163	34	113	688

* Kombiniertes Unterrichts mit einem anderen Hauptfach

Leistungsstufen

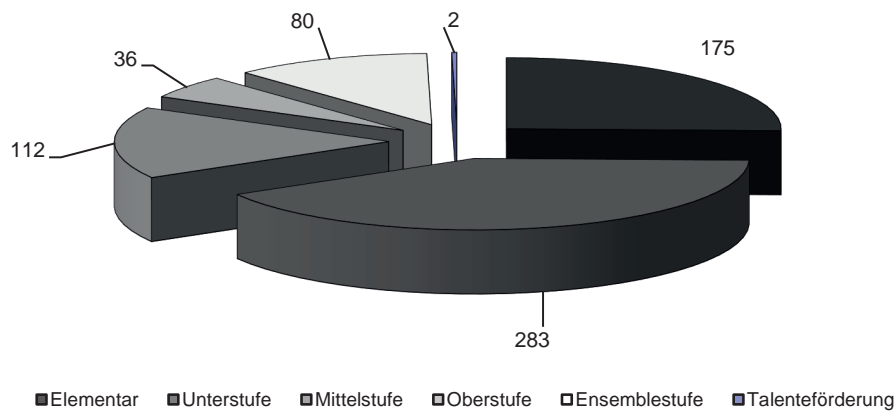

Leistungsstufen (Fächerzahl)	
Leistungsstufe	Anzahl
Elementar	175
Unterstufe	283
Mittelstufe	112
Oberstufe	36
Ensemblestufe	80
Talentförderung	2
Gesamt	688

Ergänzungsfächer (Fächerzahl)	
Musikkunde	68
Ensembles	21
Blasorchester	22
Streicherchester	39
(Schüler-)Chor	0
Sonstige Ergänzungsfächer	0
Gesamt Ergänzungsfächer	150

Wettbewerbe (Schülerzahl)	
Bezeichnung	Teilnehmer
prima la musica Landeswettbewerb	21
prima la musica Bundeswettbewerb	1
Musik in kleinen Gruppen	0
Jugendblasorchesterwettbewerb	0
sonstige Wettbewerbe	0

Alter (Schülerzahl)			
	männlich	weiblich	Summe
bis 5	23	29	52
6 bis 10	85	150	235
11 bis 15	63	98	161
16 bis 24	25	41	66
über 24	49	96	145

Prüfungen (Fächerzahl)									
Hauptfach	Bronze	Silber	Gold	Gesamt	Hauptfach	Bronze	Silber	Gold	Gesamt
E-Gitarre	1	0	0	1	Querflöte	5	3	1	9
Erwachsenenstimme	1	0	0	1	Saxophon	2	1	0	3
Flügelhorn	4	2	0	6	Schlagwerk	4	2	0	6
Gitarre	6	1	0	7	steir. Harmonika	1	0	0	1
Hackbrett	2	0	0	2	Tenorhorn	0	1	0	1
Harfe	0	4	1	5	Trompete	3	5	0	8
Klarinette	2	3	0	5	Tuba	2	2	1	5
Klavier	4	2	0	6	Violine	1	0	0	1
Orgel	0	1	0	1	Waldhorn	0	3	0	3
Posaune	1	2	0	3					
					Summe	39	32	3	74

Veranstaltungen

Interne Vorspiele	51	Schulkonzerte (Semester-, Schluss-, Preisträger-Konzerte)	3
Prüfungskonzerte	9	Konzerte in Zusammen- arbeit mit Vereinen/ Schulen	6
Auftritte in Kirchen	8	sonst. Konzerte/Auftritte	25

Kommentar

Das Schuljahr 2024/2025 war für die Landesmusikschule Ötztal ein besonders erfreuliches und erfolgreiches Jahr. Mit insgesamt 672 Schüler:innen konnte ein neuer Höchststand bei den Anmeldungen verzeichnet werden - ein deutliches Zeichen für die ungebrochene Attraktivität und das Vertrauen in die musikalische Bildungsarbeit der Schule.

Ein besonderer Höhepunkt war die Teilnahme an „prima la musica“, bei dem die Landesmusikschule mit 21 Wertungen einen Rekord an Teilnehmerzahlen verzeichnete. Die hervorragenden Ergebnisse spiegeln nicht nur das hohe musikalische Niveau der Schüler:innen wider, sondern auch das Engagement und die Qualität der pädagogischen Arbeit.

Die Ensemble- und Projektarbeit blieb weiterhin ein zentraler Bestandteil des Schulprofils. Bläserklassen, Chöre, Kammermusikgruppen und Volksmusikensembles traten regelmäßig bei Schul- und Gemeindeveranstaltungen auf und stärkten damit die kulturelle Präsenz der Schule im gesamten Ötztal. Zahlreiche Kooperationen mit Volksschulen, Mittelschulen, Musikkapellen und sozialen Einrichtungen trugen zu einer lebendigen Vernetzung im regionalen Bildungs- und Kulturraum bei.

Die Landesmusikschule Ötztal blickt mit großer Zufriedenheit auf ein musikalisch reichhaltiges Jahr zurück und bedankt sich herzlich bei allen Schüler:innen, Eltern, Lehrpersonen und Partnern für ihr Vertrauen, ihre Unterstützung und ihr Mitwirken.

Direktor Klaus Strobl

Landesmusikschule Pitztal

Anschrift: Georg Matthäus Vischer Platz 37
6473 Wenus

Leitung: Norbert Sailer

Telefon: 05414 / 86957

Sekretariat: Verena Hochfellner

E-Mail: pitztal@lms.tsn.at

Internet: www.musikausbildung.tirol



Hauptfächer	EU25	EU40	EU50	EU60	Einzel Gesamt	GU2 MU2	GU3 MU3	MU4	Gruppe Gesamt	S S1	Sonstige	Gesamt Schüler
Elementare Musikpäd.	0	0	0	0	0	0	0	0	0	0	67	67
					0				0		67	67
Holz	Blockflöte	3	0	0	0	3	0	0	0	0	0	3
	Querflöte	5	5	0	0	10	8	0	0	8	0	18
	Oboe	1	0	0	0	1	2	0	0	2	0	3
	Fagott	0	0	0	0	0	0	0	0	0	0	0
	Klarinette	1	5	2	0	8	4	0	0	4	0	12
	Saxophon	10	0	1	0	11	0	0	0	0	0	11
					33				14		0	47
Blech	Trompete	6	5	0	0	11	2	0	0	2	0	13
	Flügelhorn	1	0	0	0	1	0	3	0	3	0	4
	Waldhorn	0	0	3	0	3	0	0	0	0	0	3
	Posaune	0	2	0	0	2	2	0	0	2	0	4
	Tenorhorn	3	3	0	0	6	2	0	0	2	0	8
	Tuba	0	2	0	0	2	0	0	0	0	0	2
					25				9		0	34
Tasten	Klavier	36	8	1	0	45	14	0	0	14	0	59
	Cembalo	0	0	0	0	0	0	0	0	0	0	0
	Akkordeon	2	0	0	0	2	0	0	0	0	0	2
	Orgel	2	1	0	0	3	0	0	0	0	0	3
	steir. Harmonika	9	17	0	0	26	2	6	0	8	4	38
					76				22		0	102
Streicher	Violine	4	0	0	0	4	4	0	0	4	0	8
	Viola	0	0	0	0	0	0	0	0	0	0	0
	Violoncello	2	0	0	0	2	0	0	0	0	0	2
	Kontrabass	0	0	0	0	0	0	0	0	0	0	0
					6				4		0	10
Saiten	E-Bass	0	0	0	0	0	0	0	0	0	0	0
	E-Gitarre	0	4	0	0	4	2	3	0	5	0	9
	Gitarre	6	5	3	0	14	8	0	0	8	0	22
	Hackbrett	0	0	1	0	1	0	0	0	0	0	1
	Harfe	5	5	0	0	10	0	0	0	0	0	10
	Zither	0	0	0	0	0	0	0	0	0	0	0
					29				13		0	42
Gesang	Vokalensemble - Chor	0	0	0	0	0	0	0	0	0	14	14
	Erwachsenenstimme	4	4	1	0	9	0	0	0	0	0	9
	Jazz Pop Rock	3	1	0	0	4	0	0	0	0	0	4
	Kinder und Jugendst.	5	1	0	0	6	0	0	0	0	0	6
					19				0		0	33
Sonstige	Schlagwerk	6	5	1	0	12	6	0	0	6	0	18
	Bewegung & Tanz	0	0	0	0	0	0	0	0	0	0	0
	Schauspiel	0	0	0	0	0	0	0	0	0	0	0
	elektr. Tasteninstr.	0	0	0	0	0	0	0	0	0	0	0
	Bläserklasse	0	0	0	0	0	0	0	0	0	0	0
	Ensembleleitung	0	0	0	0	0	0	0	0	0	0	0
	Ensembles als HF	0	0	0	0	0	0	0	0	0	2	2
	Workshop	0	0	0	0	0	0	0	0	0	6	6
	Sonstige Hauptfächer	0	0	0	0	0	0	0	0	0	0	0
	Ergänzungsfach als HF	0	0	0	0	0	0	0	0	0	0	0
					12				6		6	26
Gesamt-Hauptfächer	114	73	13	0	200	56	12	0	68	20	73	361

* Kombiniertes Unterrichts mit einem anderen Hauptfach

Leistungsstufen

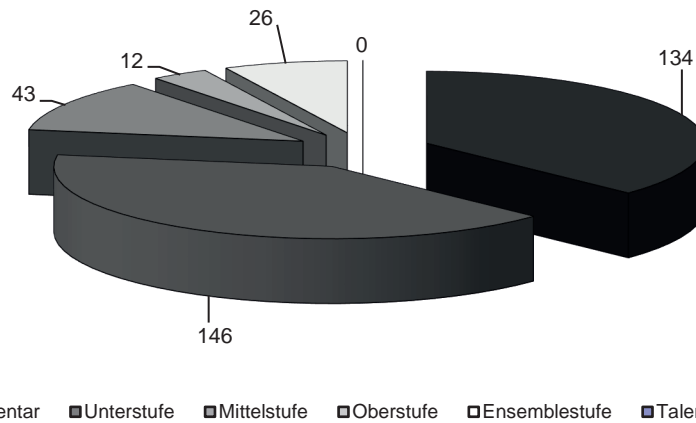

Leistungsstufen (Fächerzahl)	
Leistungsstufe	Anzahl
Elementar	134
Unterstufe	146
Mittelstufe	43
Oberstufe	12
Ensemblestufe	26
Talentförderung	0
Gesamt	361

Ergänzungsfächer (Fächerzahl)	
Musikkunde	15
Ensembles	41
Blasorchester	0
Streicherorchester	0
(Schüler-)Chor	12
Sonstige Ergänzungsfächer	8
Gesamt Ergänzungsfächer	76

Wettbewerbe (Schülerzahl)	
Bezeichnung	Teilnehmer
prima la musica Landeswettbewerb	4
prima la musica Bundeswettbewerb	0
Musik in kleinen Gruppen	0
Jugendblasorchesterwettbewerb	0
sonstige Wettbewerbe	4

Alter (Schülerzahl)			
	männlich	weiblich	Summe
bis 5	13	14	27
6 bis 10	75	87	162
11 bis 15	26	59	85
16 bis 24	9	15	24
über 24	16	27	43

Prüfungen (Fächerzahl)									
Hauptfach	Bronze	Silber	Gold	Gesamt	Hauptfach	Bronze	Silber	Gold	Gesamt
Erwachsenenstimme	2	1	0	3	Saxophon	1	0	0	1
Klarinette	1	0	0	1	Schlagwerk	1	2	0	3
Klavier	9	1	0	10	steir. Harmonika	6	3	0	9
Oboe	0	0	1	1	Tenorhorn	2	0	0	2
Orgel	1	0	0	1	Trompete	1	3	0	4
Posaune	1	1	0	2	Tuba	1	1	0	2
Querflöte	4	0	0	4	Violine	2	0	0	2
Summe	32	12	1	45					

Veranstaltungen

Interne Vorspiele	31	Schulkonzerte (Semester-, Schluss-, Preisträger-Konzerte)	4
Prüfungskonzerte	5	Konzerte in Zusammen- arbeit mit Vereinen/ Schulen	1
Auftritte in Kirchen	15	sonst. Konzerte/Auftritte	6

Kommentar

Die Schülerzahlen an der Landesmusikschule sind stabil, bzw. leicht steigend. Die steigenden Schülerzahlen im Bereich Elementares Musizieren in den letzten Jahren wirken sich jetzt positiv auf die Fächer der Fachgruppe Holzbläser und Tasteninstrumente aus. Dies macht sich auch bei den Prüfungen bemerkbar und so steigt die Anzahl der Prüfungen stetig an. In diesem Schuljahr wurden insgesamt 71 Übertrittsprüfungen durchgeführt. Besonders hervorzuheben sind die Bereiche Kinderchor die sehr aktiv im Gestalten von Erstkommunionen sind, und die Fachgruppe Volksmusik die sich vermehrt in Ensembles bei den verschiedensten Anlässen präsentiert. Im Bereich Volksmusik wurde in diesem Schuljahr nach der Wiederholung der Veranstaltung Plattform ein gemeinsames Konzert der Region Oberland in Mils bei Imst durchgeführt. Die Band „7 crazy 8“, qualifizierte sich beim Jazz-Pop-Rock-Wettbewerb für den Bundewettbewerb in der Kategorie „popular & more“.

Direktor Norbert Sailer

Landesmusikschule Reutte - Außerfern

Anschrift: Untermarkt 33
6600 Reutte

Leitung: Tobias Lämmle

Telefon: 05672 / 71400

Sekretariat: Michaela Oberforcher

E-Mail: reutte@lms.tsn.at

Internet: www.musikausbildung.tirol



Hauptfächer	EU25	EU40	EU50	EU60	Einzel Gesamt	GU2 MU2	GU3 MU3	MU4	Gruppe Gesamt	S S1	Sonstige	Gesamt Schüler
Elementare Musikpäd.	0	0	0	0	0	0	0	0	0	0	231	231
					0				0		231	231
Holz	Blockflöte	10	3	0	0	13	34	27	0	61	0	74
	Querflöte	31	5	7	0	43	42	15	0	57	0	100
	Oboe	0	0	3	0	3	4	0	0	4	0	7
	Fagott	0	0	2	0	2	0	0	0	0	0	2
	Klarinette	38	7	9	0	54	30	6	0	36	0	90
	Saxophon	25	8	4	0	37	18	0	0	18	0	55
					152				176		0	328
Blech	Trompete	18	8	5	1	32	29*	15	0	44	0	77
	Flügelhorn	8	2	0	0	10	9*	3	0	12	0	22
	Waldhorn	12	0	0	0	12	28	0	0	28	0	40
	Posaune	7	3	4	0	14	23*	3	0	26	0	40
	Tenorhorn	9	2	3	0	14	23*	0	0	23	0	37
	Tuba	3	0	1	0	4	10	0	0	10	0	14
					86				143		1	230
Tasten	Klavier	53	28	4	0	85	24	3	0	27	0	112
	Cembalo	0	0	0	0	0	0	0	0	0	0	0
	Akkordeon	3	5	3	0	11	0	0	0	0	0	11
	Orgel	0	0	0	0	0	0	0	0	0	0	0
	steir. Harmonika	3	0	0	0	3	42	0	0	42	0	45
					99				69		0	168
Streicher	Violine	22	0	4	0	26	12	6	0	18	0	44
	Viola	2	0	2	0	4	0	0	0	0	0	4
	Violoncello	5	9	0	0	14	2	3	0	5	0	19
	Kontrabass	2	0	0	0	2	4	0	0	4	0	6
					46				27		0	73
Saiten	E-Bass	1	0	1	0	2	2	0	0	2	0	4
	E-Gitarre	1	1	0	0	2	1*	0	0	1	0	3
	Gitarre	39	4	5	0	48	53*	12	4	69	4	121
	Hackbrett	4	1	0	0	5	5*	0	0	5	0	10
	Harfe	5	4	0	0	9	3*	0	0	3	0	12
	Zither	4	0	0	0	4	8	0	0	8	0	12
					70				88		0	162
Gesang	Vokalensemble - Chor	0	0	0	0	0	0	0	0	30	0	30
	Erwachsenenstimme	9	2	0	0	11	20	1*	0	21	0	32
	Jazz Pop Rock	2	0	0	0	2	3*	2*	0	5	0	7
	Kinder und Jugendst.	12	1	0	0	13	7*	0	0	7	0	20
					26				33		0	89
Sonstige	Schlagwerk	15	10	6	0	31	42	9	8	59	0	90
	Bewegung & Tanz	0	0	0	0	0	0	0	0	0	0	0
	Schauspiel	0	0	0	0	0	0	0	0	0	40	40
	elektr. Tasteninstr.	0	0	0	0	0	0	0	0	0	0	0
	Bläserklasse	0	0	0	0	0	0	0	0	0	0	0
	Ensembleleitung	0	0	0	0	0	0	0	0	0	7	7
	Ensembles als HF	0	0	0	0	0	0	0	0	12	0	12
	Workshop	0	0	0	0	0	0	0	0	0	0	0
	Sonstige Hauptfächer	0	0	0	0	0	0	0	0	0	0	0
	Ergänzungsfach als HF	0	0	0	0	0	0	0	0	0	2	2
					31				59		49	151
Gesamt-Hauptfächer	343	103	63	1	510	478	105	12	595	46	281	1432

* Kombiniertes Unterrichts mit einem anderen Hauptfach

Leistungsstufen

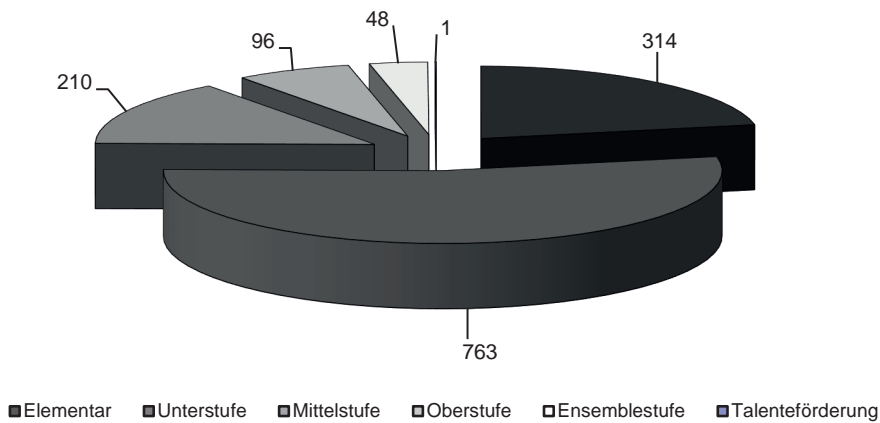

Leistungsstufen (Fächerzahl)	
Leistungsstufe	Anzahl
Elementar	314
Unterstufe	763
Mittelstufe	210
Oberstufe	96
Ensemblestufe	48
Talentförderung	1
Gesamt	1432

Ergänzungsfächer (Fächerzahl)	
Musikkunde	127
Ensembles	123
Blasorchester	78
Streicherorchester	12
(Schüler-)Chor	39
Sonstige Ergänzungsfächer	21
Gesamt Ergänzungsfächer	400

Wettbewerbe (Schülerzahl)	
Bezeichnung	Teilnehmer
prima la musica Landeswettbewerb	26
prima la musica Bundeswettbewerb	0
Musik in kleinen Gruppen	0
Jugendblasorchesterwettbewerb	0
sonstige Wettbewerbe	11

Alter (Schülerzahl)			
	männlich	weiblich	Summe
bis 5	55	83	138
6 bis 10	210	283	493
11 bis 15	145	233	378
16 bis 24	59	69	128
über 24	71	146	217

Prüfungen (Fächerzahl)									
Hauptfach	Bronze	Silber	Gold	Gesamt	Hauptfach	Bronze	Silber	Gold	Gesamt
Akkordeon	1	0	0	1	Saxophon	4	3	4	11
Blockflöte	1	0	0	1	Schlagwerk	10	4	1	15
Flügelhorn	1	1	0	2	steir. Harmonika	1	0	0	1
Gitarre	15	2	2	19	Tenorhorn	4	1	1	6
Harfe	1	0	0	1	Trompete	6	5	2	13
Kinder und Jugendst.	1	0	0	1	Tuba	2	1	0	3
Klarinette	3	3	3	9	Viola	0	0	1	1
Klavier	11	1	0	12	Violine	4	0	0	4
Kontrabass	2	2	0	4	Violoncello	2	1	0	3
Posaune	2	1	1	4	Waldhorn	1	4	1	6
Querflöte	8	6	1	15					

Summe	80	35	17	132
--------------	-----------	-----------	-----------	------------

Veranstaltungen

Interne Vorspiele	84	Schulkonzerte (Semester-, Schluss-, Preisträger-Konzerte)	18
Prüfungskonzerte	16	Konzerte in Zusammen- arbeit mit Vereinen/ Schulen	3
Auftritte in Kirchen	12	sonst. Konzerte/Auftritte	5

Kommentar

Die Landesmusikschule Reutte-Außerfern erfreut sich sehr hoher Beliebtheit, was sich in den Anmeldungen deutlich niederschlägt. Der Zulauf ist ungebrochen und zeigt sich in den Anmeldezahlen für das kommende Schuljahr. Die beliebtesten Fächer sind Klavier, Gitarre, Schlagwerk und Saxophon sowie Violine.

Einen sehr positiven Aufschwung nimmt momentan der Bereich Band-Rock-Pop. Hier haben zwei Formationen aus der Schule beim Wettbewerb podium jazz.pop.rock... mitgemacht und hervorragend abgeschnitten. Mittlerweile gibt es drei Bands, die sehr gefragt und neben eigenen Konzerten (Rock-Christmas) auch kirchliche Anlässe wie Firmungen modern umrahmen.

Neben sehr vielen Klassenabenden und kleineren Auftritte seien einige Konzertprojekte erwähnt: Faschingskonzert der Schülerblasorchester, Großes Adventkonzert der Musikschule, Kinderweihnacht, Chorkonzert mit allen Chören, das Konzert der Musiklehrer-„Wir l(i)eben Musik!“, Tag der offenen Tür, Gitarre-Klasse, Prüfungskonzerte, Gold-Prüfungskonzerte, 1000 Tasten, etc.

Die Schauspielklassen der Musikschule gaben ihre Abschlussstücke zu Schulschluss mit Auführungen von „Pension Schöllner“ und „Das Städtchen Drumherum“. Weiters wurden Ausflüge zu professionellen Theatern nach Innsbruck und Füssen für die Schüler organisiert. Am Ende des Schuljahres dürfen wir uns über einen tollen Anmeldestand und ein vollbesetztes Lehrerteam sehr freuen!

Direktor Tobias Lämmle

Landesmusikschule Schwaz

Anschrift: Lahnbachgasse 2
6130 Schwaz

Leitung: Mag^a. Drⁱⁿ. Sonja Melzer

Telefon: 05242 / 65038

Sekretariat: Brigitte Thummer

E-Mail: schwaz@lms.tsn.at

Internet: www.musikausbildung.tirol



Hauptfächer	EU25	EU40	EU50	EU60	Einzel Gesamt	GU2 MU2	GU3 MU3	MU4	Gruppe Gesamt	S S1	Sonstige	Gesamt Schüler
Elementare Musikpäd.	0	0	0	0	0	0	0	0	0	0	47	47
					0				0		47	47
Holz	Blockflöte	15	3	0	0	18	8	0	0	8	0	26
	Querflöte	19	2	3	0	24	16	9	0	25	0	49
	Oboe	1	2	1	0	4	0	0	0	0	0	4
	Fagott	2	0	2	0	4	0	0	0	0	0	4
	Klarinette	18	5	0	0	23	8	3	0	11	0	34
	Saxophon	13	0	0	0	13	10	0	0	10	0	23
					86				54		0	140
Blech	Trompete	7	0	0	0	7	27*	3	0	30	4	41
	Flügelhorn	4	0	0	0	4	3*	0	0	3	0	7
	Waldhorn	8	5	0	0	13	0	3	0	3	0	16
	Posaune	3	3	0	0	6	8	0	0	8	0	14
	Tenorhorn	0	2	0	0	2	6	0	0	6	0	8
	Tuba	9	0	1	0	10	0	0	0	0	0	10
					42				50		0	96
Tasten	Klavier	78	23	5	0	106	34	3	0	37	0	144
	Cembalo	0	0	0	0	0	0	0	0	0	0	0
	Akkordeon	16	0	1	0	17	0	0	0	0	1	18
	Orgel	5	0	0	0	5	0	0	0	0	0	5
	steir. Harmonika	21	0	1	0	22	2	0	0	2	0	24
					150				39		1	191
Streicher	Violine	23	4	2	0	29	14	0	0	14	0	43
	Viola	1	0	0	0	1	0	0	0	0	0	1
	Violoncello	15	5	0	0	20	4	0	0	4	0	24
	Kontrabass	0	0	0	0	0	8	0	0	8	0	8
					50				26		0	76
Saiten	E-Bass	4	0	0	0	4	4	0	0	4	0	8
	E-Gitarre	8	9	0	0	17	0	0	0	0	0	17
	Gitarre	83	8	6	0	97	20	0	0	20	4	122
	Hackbrett	6	3	0	0	9	4	0	0	4	0	13
	Harfe	16	10	0	0	26	6	0	0	6	0	32
	Zither	6	0	0	0	6	4	0	0	4	0	10
					159				38		1	202
Gesang	Vokalensemble - Chor	0	0	0	0	0	0	0	0	0	43	43
	Erwachsenenstimme	3	5	3	0	11	6	0	0	6	0	17
	Jazz Pop Rock	8	2	0	0	10	4	0	0	4	0	14
	Kinder und Jugendst.	3	1	0	0	4	2	0	0	2	0	6
					25				12		0	80
Sonstige	Schlagwerk	38	0	4	0	42	0	0	0	0	1	43
	Bewegung & Tanz	0	0	0	0	0	0	0	0	0	0	0
	Schauspiel	0	0	0	0	0	0	0	0	0	41	41
	elektr. Tasteninstr.	0	0	0	0	0	0	0	0	0	0	0
	Bläserklasse	0	0	0	0	0	0	0	0	0	0	0
	Ensembleleitung	0	0	0	0	0	0	0	0	0	0	0
	Ensembles als HF	0	0	0	0	0	0	0	0	8	0	8
	Workshop	0	0	0	0	0	0	0	0	0	0	0
	Sonstige Hauptfächer	0	0	0	0	0	0	0	0	0	0	0
	Ergänzungsfach als HF	0	0	0	0	0	0	0	0	0	10	11
					42				0		42	103
Gesamt-Hauptfächer	433	92	29	0	554	198	21	0	219	71	91	935

* Kombiniertes Unterrichts mit einem anderen Hauptfach

Leistungsstufen

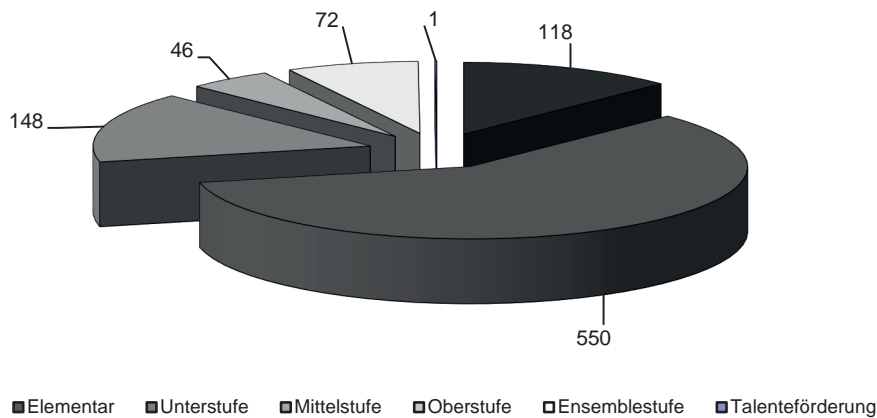

Leistungsstufen (Fächerzahl)	
Leistungsstufe	Anzahl
Elementar	118
Unterstufe	550
Mittelstufe	148
Oberstufe	46
Ensemblestufe	72
Talentförderung	1
Gesamt	935

Ergänzungsfächer (Fächerzahl)	
Musikkunde	80
Ensembles	44
Blasorchester	0
Streichorchester	22
(Schüler-)Chor	33
Sonstige Ergänzungsfächer	30
Gesamt Ergänzungsfächer	209

Wettbewerbe (Schülerzahl)	
Bezeichnung	Teilnehmer
prima la musica Landeswettbewerb	12
prima la musica Bundeswettbewerb	1
Musik in kleinen Gruppen	0
Jugendblasorchesterwettbewerb	0
sonstige Wettbewerbe	20

Alter (Schülerzahl)			
	männlich	weiblich	Summe
bis 5	21	11	32
6 bis 10	128	184	312
11 bis 15	119	145	264
16 bis 24	54	65	119
über 24	53	111	164

Prüfungen (Fächerzahl)				
Hauptfach	Bronze	Silber	Gold	Gesamt
Akkordeon	3	0	0	3
E-Bass	1	0	0	1
E-Gitarre	2	0	0	2
Erwachsenenstimme	4	0	0	4
Fagott	0	1	0	1
Flügelhorn	0	1	1	2
Gitarre	5	0	0	5
Hackbrett	1	0	0	1
Harfe	3	1	0	4
Jazz Pop Rock	2	0	0	2
Klarinette	6	0	2	8
Klavier	12	0	0	12
Oboe	0	1	0	1

Summe	66	16	9	91
--------------	-----------	-----------	----------	-----------

Veranstaltungen

Interne Vorspiele	58	Schulkonzerte (Semester-, Schluss-, Preisträger-Konzerte)	8
Prüfungskonzerte	5	Konzerte in Zusammen- arbeit mit Vereinen/ Schulen	8
Auftritte in Kirchen	11	sonst. Konzerte/Auftritte	27

Kommentar

Im Schuljahr 2024/2025 wurde eine historische Anzahl an Übertrittsprüfungen erreicht: Mit 110 Prüfungen bei 935 Hauptfachbelegungen absolvierten ca. 12 % aller Schüler:innen eine theoretische Prüfung in Musikkunde und legten anschließend eine praktische Prüfung im jeweiligen Instrumental- oder Gesangsfach ab. 19 Schüler:innen nutzten dabei die Gelegenheit, im Rahmen einer Juniorprüfung erste Erfahrungen zur Vorbereitung einer Bronzeprüfung zu sammeln. Es wurden neun Goldprüfungen und eine Musikschuldiplomprüfung abgelegt.

Die Schüler:innen können neben internen Klassenabenden aus einer Vielzahl von öffentlichen Veranstaltungen wählen und so wichtige Erfahrungen im Rahmen auch von größeren Konzerten in sämtlichen Mitgliedsgemeinden sammeln.

Sehr erfreulich waren auch die fachlichen Entwicklungen im Schauspielbereich: Produktionen von „Ronja Räubertochter“ oder „Alice im Wunderland“ für die jüngeren Schauspieler, aber auch „Struwwelpeter - Prädikat: Nicht besonders wertvoll“ konnten realisiert werden. Die historischen Erzählungen über Struwwelpeter wurden - vor dem Hintergrund unserer Zeit - neu interpretiert und in einem Horrorspaß für Menschen ab 14 eindrucksvoll und höchst kreativ auf die Bühne gebracht. Die Idee dazu hatte Schauspieler und Regisseur Martin Leutgeb und dachte sich mit seinen erwachsenen Schauspielschüler:innen so manches aus. Leutgeb holte sich mit Maya Schwitzer eine weitere, kreative Künstlerin an seine Seite, die für die Kostüme verantwortlich zeichnete. Bernd Haas und Gerhard Gruber, die Leiter der Rockband der Landesmusikschule Schwaz, arbeiteten musikalisch mit den Jungs der tollen Nachwuchsband „Negative White“. Die Theatergruppe Stans bzw. die Gemeinde Stans unterstützten dieses Projekt dankenswerterweise mit Maske, Kostüm, Licht und Bühne.

Eine Aufführung von Pergolesis „Stabat Mater“ in der eindrucksvollen Wallfahrtskirche am Georgenberg mit Streichorchester und Chor war ein weiterer Höhepunkt im Schuljahr 2024/2025.

Große Erfolge beim prima la musica Landeswettbewerb in Landeck und einer Bundeswettbewerbsteilnehmerin in Wien konnten auch heuer wieder verzeichnet werden.

Das fulminante Schlusskonzert im SZentrum mit voll besetztem Symphonieorchester und drei Chören der Landesmusikschule mit Ausschnitten aus Carl Orffs Carmina Burana wird noch lange in Erinnerung bleiben.

Direktorin Drⁱⁿ. Sonja Melzer

Landesmusikschule **Sillian** - Pustertal

Anschrift: Sillian 30
9920 Sillian

Leitung: Christian Schönegger, MA MA

Telefon: 04842 / 5311

Sekretariat: Karin Klammer

E-Mail: sillian@lms.tsn.at

Internet: www.musikausbildung.tirol



Hauptfächer	EU25	EU40	EU50	EU60	Einzel Gesamt	GU2 MU2	GU3 MU3	MU4	Gruppe Gesamt	S S1	Sonstige	Gesamt Schüler	
Elementare Musikpäd.	0	0	0	0	0	0	0	0	0	0	24	24	
					0				0		24	24	
Holz	Blockflöte	3	0	0	0	3	4	6	0	10	7	0	20
	Querflöte	17	8	0	0	25	6	0	0	6	2	0	33
	Oboe	3	0	0	0	3	4	0	0	4	0	0	7
	Fagott	0	0	2	0	2	0	0	0	0	0	0	2
	Klarinette	17	14	0	0	31	6	3	0	9	0	1	41
	Saxophon	11	3	0	0	14	0	0	0	0	0	0	14
					78				29		1	117	
Blech	Trompete	2	8	0	0	10	5*	0	0	5	0	0	15
	Flügelhorn	1	2	0	0	3	1*	0	0	1	0	0	4
	Waldhorn	3	0	5	0	8	4	0	0	4	0	0	12
	Posaune	4	0	2	0	6	2	0	0	2	0	0	8
	Tenorhorn	8	2	1	0	11	0	0	0	0	0	0	11
	Tuba	0	0	5	0	5	0	0	0	0	0	0	5
					43				12		0	55	
Tasten	Klavier	25	0	5	0	30	0	0	0	0	0	0	30
	Cembalo	0	0	0	0	0	0	0	0	0	0	0	0
	Akkordeon	0	0	0	0	0	0	0	0	0	0	0	0
	Orgel	0	0	0	0	0	0	0	0	0	0	0	0
	steir. Harmonika	17	0	0	0	17	0	0	0	0	0	1	18
					47				0		1	48	
Streicher	Violine	8	5	1	0	14	2	0	0	2	0	0	16
	Viola	0	0	0	0	0	0	0	0	0	0	0	0
	Violoncello	6	0	0	0	6	2	0	0	2	0	0	8
	Kontrabass	0	0	0	0	0	2	0	0	2	0	0	2
					20				6		0	26	
Saiten	E-Bass	0	0	0	0	0	0	0	0	0	0	0	0
	E-Gitarre	0	0	0	0	0	0	0	0	0	0	0	0
	Gitarre	7	4	4	0	15	10	0	0	10	0	0	25
	Hackbrett	13	0	0	0	13	0	0	0	0	0	1	14
	Harfe	10	2	0	0	12	0	0	0	0	0	0	12
	Zither	0	0	2	0	2	0	0	0	0	0	0	2
					42				10		1	53	
Gesang	Vokalensemble - Chor	0	0	0	0	0	0	0	0	0	2	0	2
	Erwachsenenstimme	11	0	0	0	11	0	0	0	0	0	0	11
	Jazz Pop Rock	0	0	0	0	0	0	0	0	0	0	0	0
	Kinder und Jugendst.	2	0	0	0	2	0	0	0	0	0	0	2
					13				0		0	15	
Sonstige	Schlagwerk	12	11	0	0	23	0	0	0	0	0	0	23
	Bewegung & Tanz	0	0	0	0	0	0	0	0	0	0	0	0
	Schauspiel	0	0	0	0	0	0	0	0	0	0	0	0
	elektr. Tasteninstr.	0	0	0	0	0	0	0	0	0	0	0	0
	Bläserklasse	0	0	0	0	0	0	0	0	0	0	0	0
	Ensembleleitung	0	0	0	0	0	0	0	0	0	0	0	0
	Ensembles als HF	0	0	0	0	0	0	0	0	0	2	0	2
	Workshop	0	0	0	0	0	0	0	0	0	0	0	0
	Sonstige Hauptfächer	0	0	0	0	0	0	0	0	0	0	0	0
	Ergänzungsfach als HF	0	0	0	0	0	0	0	0	0	0	0	0
					23				0		0	25	
Gesamt-Hauptfächer	180	59	27	0	266	48	9	0	57	13	27	363	

* Kombiniertes Unterrichts mit einem anderen Hauptfach

Leistungsstufen

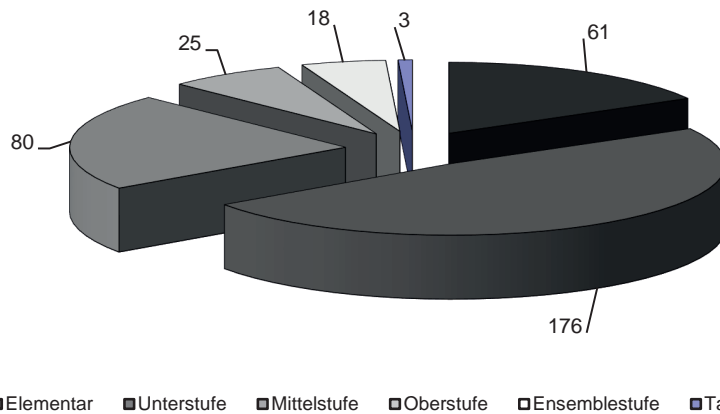

Leistungsstufen (Fächerzahl)	
Leistungsstufe	Anzahl
Elementar	61
Unterstufe	176
Mittelstufe	80
Oberstufe	25
Ensemblestufe	18
Talentförderung	3
Gesamt	363

Ergänzungsfächer (Fächerzahl)	
Musikkunde	1
Ensembles	12
Blasorchester	0
Streicherorchester	0
(Schüler-)Chor	0
Sonstige Ergänzungsfächer	4
Gesamt Ergänzungsfächer	17

Wettbewerbe (Schülerzahl)	
Bezeichnung	Teilnehmer
prima la musica Landeswettbewerb	25
prima la musica Bundeswettbewerb	3
Musik in kleinen Gruppen	0
Jugendblasorchesterwettbewerb	0
sonstige Wettbewerbe	0

Alter (Schülerzahl)			
	männlich	weiblich	Summe
bis 5	3	10	13
6 bis 10	42	73	115
11 bis 15	56	88	144
16 bis 24	14	36	50
über 24	8	15	23

Prüfungen (Fächerzahl)				
Hauptfach	Bronze	Silber	Gold	Gesamt
Erwachsenenstimme	2	0	1	3
Fagott	1	1	0	2
Flügelhorn	1	0	0	1
Gitarre	4	3	0	7
Hackbrett	1	1	0	2
Klarinette	7	0	1	8
Klavier	3	2	0	5
Querflöte	7	0	0	7
Saxophon	2	1	0	3

Hauptfach	Bronze	Silber	Gold	Gesamt
Schlagwerk	2	4	1	7
steir. Harmonika	5	0	0	5
Tenorhorn	1	1	0	2
Trompete	9	0	0	9
Tuba	1	0	0	1
Violine	3	0	0	3
Waldhorn	0	1	0	1
Zither	1	0	0	1

Summe	50	14	3	67
--------------	-----------	-----------	----------	-----------

Veranstaltungen

Interne Vorspiele	30	Schulkonzerte (Semester-, Schluss-, Preisträger-Konzerte)	4
Prüfungskonzerte	2	Konzerte in Zusammen- arbeit mit Vereinen/ Schulen	3
Auftritte in Kirchen	5	sonst. Konzerte/Auftritte	5

Kommentar

Das Schuljahr 2024/2025 war für die Landesmusikschule Sillian-Pustertal ein Jahr voller musikalischer Höhepunkte und wertvoller Erlebnisse. Das engagierte Lehrerteam und die talentierten Schüler:innen bereicherten zahlreiche Veranstaltungen in unserer Region - sei es bei Eröffnungsfeiern, Adventmärkten oder Lesungen. Besonders hervorzuheben ist das finale „Burgkonzert“ im historischen Ambiente des Innenhofs der alten ritterlichen Mauern der „Burg Heinfels“, das durch seine einzigartige Atmosphäre und die hervorragenden musikalischen Darbietungen einen bleibenden Eindruck hinterließ.

Ein weiteres Highlight war das „Genusskonzert“, bei dem Musik und Kulinarik auf wunderbare Weise miteinander verschmolzen. Das Konzert wurde durch die wertvolle Zusammenarbeit mit den Menschen der Lebenshilfe Sillian zu einem besonderen Erlebnis, das Inklusion und Gemeinschaft feierte. Die Landesmusikschule Sillian-Pustertal gestaltete mit ihren Schüler:innen den musikalischen Part, während die Lebenshilfe für das kulinarische Wohl sorgte und ein fantastisches Buffet kreierte.

Auch im Bereich der musikalischen Leistungen zeigte die LMS Sillian-Pustertal ihr Können: 25 Teilnehmer bei „Prima la Musica“, darunter drei Schüler, die mit Gold und dem 1. Preis beim Bundeswettbewerb ausgezeichnet wurden. Ein weiteres Highlight war das gemeinsame Gitarrenensemble der Landesmusikschule Sillian-Pustertal und der Landesmusikschule Lienzer Talboden.

Die Landesmusikschule Sillian-Pustertal ist eine Schule, die sich für Zusammenarbeit und den Austausch mit vielen Institutionen öffnet und dafür viel Anerkennung erfährt.

Direktor Christian Schönegger, MA MA

Landesmusikschule Sölllandl

Anschrift: Dorf 5
6306 Söll

Leitung: Martin Rendl

Telefon: 05333 / 6321

Sekretariat: Gabriele Zebenholzer

E-Mail: soellandl@lms.tsn.at

Internet: www.musikausbildung.tirol



Hauptfächer	EU25	EU40	EU50	EU60	Einzel Gesamt	GU2 MU2	GU3 MU3	MU4	Gruppe Gesamt	S S1	Sonstige	Gesamt Schüler
Elementare Musikpäd.	0	0	0	0	0	0	0	0	0	0	16	16
					0				0		16	16
Holz	Blockflöte	7	0	0	0	7	18	6	0	24	0	31
	Querflöte	6	0	1	0	7	10	0	0	10	0	18
	Oboe	0	0	0	0	0	0	0	0	0	0	0
	Fagott	0	0	1	0	1	0	0	0	0	0	1
	Klarinette	5	0	1	0	6	3*	3	0	6	0	12
	Saxophon	3	0	1	0	4	0	0	0	0	0	4
					25				40		1	66
Blech	Trompete	1	2	1	0	4	4	0	0	4	0	8
	Flügelhorn	0	3	1	0	4	2	0	0	2	0	6
	Waldhorn	0	1	0	0	1	0	0	0	0	1	2
	Posaune	0	0	0	0	0	3*	0	0	3	0	3
	Tenorhorn	4	0	2	0	6	1*	0	0	1	0	7
	Tuba	0	1	1	0	2	2	0	0	2	0	4
					17				12		0	30
Tasten	Klavier	18	0	0	0	18	16	0	0	16	0	34
	Cembalo	0	0	0	0	0	0	0	0	0	0	0
	Akkordeon	1	0	0	0	1	3*	0	0	3	0	4
	Orgel	0	0	0	0	0	0	0	0	0	0	0
	steir. Harmonika	3	3	1	0	7	17*	0	0	17	0	24
					26				36		0	62
Streicher	Violine	0	5	0	0	5	2	3	0	5	0	10
	Viola	0	0	0	0	0	0	0	0	0	0	0
	Violoncello	0	0	0	0	0	0	0	0	0	0	0
	Kontrabass	0	0	0	0	0	0	0	0	0	0	0
					5				5		0	10
Saiten	E-Bass	2	0	1	0	3	2	0	0	2	0	5
	E-Gitarre	2	0	0	0	2	0	0	0	0	0	2
	Gitarre	12	0	4	0	16	36	0	0	36	0	52
	Hackbrett	2	0	0	0	2	2	15	0	17	6	27
	Harfe	2	0	0	0	2	17*	0	0	17	0	19
	Zither	2	0	0	0	2	0	0	0	0	0	2
					27				72		2	107
Gesang	Vokalensemble - Chor	0	0	0	0	0	0	0	0	0	0	0
	Erwachsenenstimme	5	0	0	0	5	0	0	0	0	0	5
	Jazz Pop Rock	0	0	0	0	0	0	0	0	0	0	0
	Kinder und Jugendst.	4	0	0	0	4	0	3	0	3	0	27
					9				3		20	32
Sonstige	Schlagwerk	2	5	2	0	9	4	6	0	10	4	23
	Bewegung & Tanz	0	0	0	0	0	0	0	0	0	81	81
	Schauspiel	0	0	0	0	0	0	0	0	0	0	0
	elektr. Tasteninstr.	0	0	0	0	0	0	0	0	0	0	0
	Bläserklasse	0	0	0	0	0	0	0	0	0	0	0
	Ensembleleitung	0	0	0	0	0	0	0	0	0	0	0
	Ensembles als HF	0	0	0	0	0	0	0	0	16	0	16
	Workshop	0	0	0	0	0	0	0	0	0	0	0
	Sonstige Hauptfächer	0	0	0	0	0	0	0	0	0	0	0
	Ergänzungsfach als HF	0	0	0	0	0	0	0	0	0	1	1
					9				10		82	121
Gesamt-Hauptfächer	81	20	17	0	118	142	36	0	178	27	121	444

* Kombiniertes Unterrichts mit einem anderen Hauptfach

Leistungsstufen

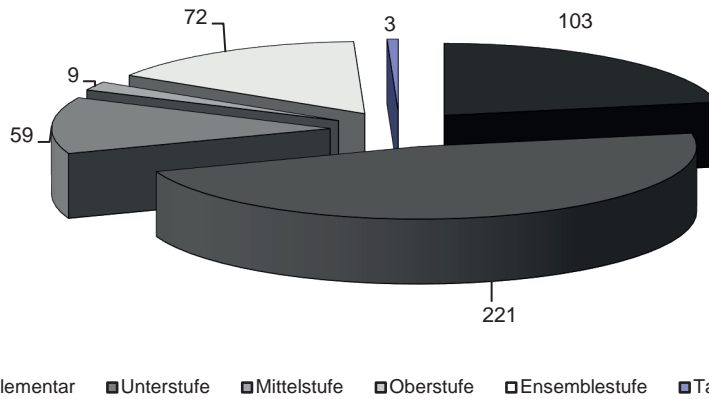

Leistungsstufen (Fächerzahl)	
Leistungsstufe	Anzahl
Elementar	103
Unterstufe	221
Mittelstufe	59
Oberstufe	9
Ensemblestufe	72
Talentförderung	3
Gesamt	467

Ergänzungsfächer (Fächerzahl)	
Musikkunde	20
Ensembles	28
Blasorchester	12
Streicherorchester	0
(Schüler-)Chor	8
Sonstige Ergänzungsfächer	7
Gesamt Ergänzungsfächer	75

Wettbewerbe (Schülerzahl)	
Bezeichnung	Teilnehmer
prima la musica Landeswettbewerb	13
prima la musica Bundeswettbewerb	5
Musik in kleinen Gruppen	3
Jugendblasorchesterwettbewerb	0
sonstige Wettbewerbe	0

Alter (Schülerzahl)			
	männlich	weiblich	Summe
bis 5	5	11	16
6 bis 10	62	130	192
11 bis 15	47	72	119
16 bis 24	9	15	24
über 24	7	31	38

Prüfungen (Fächerzahl)									
Hauptfach	Bronze	Silber	Gold	Gesamt	Hauptfach	Bronze	Silber	Gold	Gesamt
Blockflöte	3	0	0	3	Klavier	2	0	0	2
E-Bass	1	0	0	1	Querflöte	3	2	0	5
Gitarre	0	2	0	2	Saxophon	0	1	0	1
Hackbrett	2	0	0	2	steir. Harmonika	3	0	0	3
Harfe	3	0	0	3	Trompete	1	0	0	1
Kinder und Jugendst.	0	1	0	1	Tuba	0	1	0	1
Klarinette	0	0	1	1	Violine	1	0	0	1
Summe					Summe	19	7	1	27

Veranstaltungen

Interne Vorspiele	27	Schulkonzerte (Semester-, Schluss-, Preisträger-Konzerte)	9
Prüfungskonzerte	7	Konzerte in Zusammen- arbeit mit Vereinen/ Schulen	6
Auftritte in Kirchen	5	sonst. Konzerte/Auftritte	4

Kommentar

Bundessieg, zwei 2. und fünf 1. Preise beim Bundeswettbewerb prima la musica in Wien. Seit vielen Jahren entsendet die Landesmusikschule Söllandl im Verhältnis zur Schulgröße eine große Zahl an Teilnehmer:innen. Dass aber alle 9 entsandten Schüler:innen beim Landeswettbewerb mit einem 1. Preis ausgezeichnet wurden, spricht eindeutig für das gute Ausbildungsniveau.

Anna Hechl und Verena Leps wurden beim Landeswettbewerb in Landeck zusätzlich mit einem Sonderpreis für ihren musikalisch ausdrucksvolles Spiel ausgezeichnet.

Mit Lilly-Marie Freysinger, Querflöte Solo AG 1, Michael Oberhauser, Klarinette Solo AG 2, Verena Leps, Gitarre, Anna Hechl, Hackbrett im Duo Saitenharmonie sowie dem Hackbrett-Trio Linda Bucher, Anna Hechl und Lucia Scholl konnten sich durch ihre fantastischen Leistungen gleich 7 Schüler:innen der Landesmusikschule Söllandl zum Bundeswettbewerb in Wien qualifizieren. Für die Lehrkräfte und Schüler:innen ein musikalischer, für die Landesmusikschule mehr als ein statistischer Höhepunkt.

Beim Bundeswettbewerb konnten zwei 2. und fünf 1. Preise erreicht werden. Darüber hinaus der Bundessieg in der Kategorie Kammermusik für Saiteninstrumente AG2!

Begonnen hat das Schuljahr schon sehr erfreulich mit 2 Teilnahmen von Ensembles der Landesmusikschule Söllandl beim Alpenländischen Volksmusikwettbewerb. Hinzu kam die erfolgreiche Teilnahme des Bezirksblasorchesters des Unterinntaler Musikbundes beim JBO-Wettbewerb im Haus der Musik. Dass unsere E-Bass Schülerin Katharina Niedermühlbichler beim Podium.jazz. pop.rock im Ensemble der Landesmusikschule St. Johann (welches zum Bundeswettbewerb entsandt wurde) mitwirkte, macht die Wettbewerbsbilanz komplett und außerordentlich erfreulich.

Statistisches:

Für 40 Schüler:innen fanden Mitte Juni die Übertrittsprüfungen statt - von Junior, Bronze, Silber bis Gold - Ansporn und Gelegenheit, erlerntes Wissen einzusetzen. Nach einem Rückgang der Schülerzahlen im Bereich Holz- und Blechbläser der letzten Jahre können in diesem Bereich nun wieder höhere Anmeldezahlen registriert werden. Eine neu installierte Bläserklasse wurde bestens angenommen und startet mit 19 Kindern im Herbst.

Dem landesweiten Trend entsprechend waren auch an der Landesmusikschule Söllandl im Bereich Klavier, Gitarre, Block- und Querflöte sowie Schlagwerk der Andrang viel größer als die Kapazitäten.

Am Ende des Schuljahres verabschieden wir uns von zwei langjährigen Musikpädagogen der ersten Stunde. Klavierpädagogin Mag. Werner Reidinger tritt in den wohlverdienten Ruhestand, Musikpädagogin Toni Klingler wird Akkordeon und Steirische Harmonika nun an der Landesmusikschule Brixental und Landesmusikschule Wörgl unterrichten.

Dankbar für ein hervorragendes Musikschuljahr und zuversichtlich, auch im neuen Jahr weitere positive Trends mitzutragen, dürfen wir das Schuljahr 2024/2025 beenden.

Direktor Martin Rendl

Landesmusikschule St. Johann in Tirol

Anschrift: Bahnhofstraße 3
6380 St. Johann in Tirol

Leitung: Martin Rabl

Telefon: 05352 / 6900-852

Sekretariat: Zdenka Stankovic

E-Mail: st.johann@lms.tsn.at

Internet: www.musikausbildung.tirol



Hauptfächer	EU25	EU40	EU50	EU60	Einzel Gesamt	GU2 MU2	GU3 MU3	MU4	Gruppe Gesamt	S S1	Sonstige	Gesamt Schüler
Elementare Musikpäd.	0	0	0	0	0	0	0	0	0	0	100	100
					0				0		100	100
Holz	Blockflöte	11	4	11	0	26	37*	13*	0	50	0	76
	Querflöte	16	5	9	0	30	38	6	0	44	0	74
	Oboe	0	0	5	0	5	0	0	0	0	0	5
	Fagott	0	0	1	0	1	0	0	0	0	0	1
	Klarinette	2	12	6	0	20	30	0	0	30	3	53
	Saxophon	6	7	0	0	13	18	3	0	21	0	34
					95				145		0	243
Blech	Trompete	1	28	3	0	32	13*	0	0	13	0	45
	Flügelhorn	0	5	1	0	6	7*	0	0	7	0	13
	Waldhorn	6	3	4	0	13	23*	5*	0	28	4	45
	Posaune	6	0	2	0	8	0	0	2*	2	0	10
	Tenorhorn	4	2	2	0	8	0	3	2*	5	0	13
	Tuba	1	4	2	0	7	0	0	0	0	0	7
					74				55		0	133
Tasten	Klavier	15	24	5	0	44	119*	19*	0	138	1	183
	Cembalo	0	0	0	0	0	0	0	0	0	0	0
	Akkordeon	3	0	5	0	8	8	3	0	11	2	21
	Orgel	1	2	1	0	4	4	2*	0	6	0	10
	steir. Harmonika	0	15	1	0	16	35*	3	0	38	0	54
					72				193		0	268
Streicher	Violine	2	5	4	0	11	18	3	0	21	0	32
	Viola	1	0	0	0	1	0	0	0	0	0	1
	Violoncello	0	5	1	0	6	8	0	0	8	0	14
	Kontrabass	2	0	0	0	2	6	0	0	6	0	8
					20				35		0	55
Saiten	E-Bass	0	0	1	0	1	0	0	0	0	0	1
	E-Gitarre	4	4	2	0	10	8	0	0	8	0	18
	Gitarre	13	0	10	0	23	130	15	0	145	7	175
	Hackbrett	1	5	0	0	6	12	6	0	18	0	24
	Harfe	10	1	5	0	16	31*	3	0	34	0	50
	Zither	3	1	0	0	4	12	0	0	12	1	17
					60				217		0	285
Gesang	Vokalensemble - Chor	0	0	0	0	0	0	0	0	18	0	18
	Erwachsenenstimme	4	13	1	0	18	14	0	0	14	0	32
	Jazz Pop Rock	0	0	0	0	0	1*	0	0	1	0	1
	Kinder und Jugendst.	4	5	0	0	9	2	0	0	2	0	11
					27				17		0	62
Sonstige	Schlagwerk	7	10	11	0	28	52	0	0	52	2	82
	Bewegung & Tanz	0	0	0	0	0	0	0	0	0	0	0
	Schauspiel	0	0	0	0	0	0	0	0	0	0	0
	elektr. Tasteninstr.	0	0	0	0	0	0	0	0	0	0	0
	Bläserklasse	0	0	0	0	0	0	0	0	0	0	0
	Ensembleleitung	0	0	0	0	0	0	0	0	0	12	12
	Ensembles als HF	0	0	0	0	0	0	0	0	22	0	22
	Workshop	0	0	0	0	0	0	0	0	0	59	59
	Sonstige Hauptfächer	0	0	0	0	0	0	0	0	0	0	0
	Ergänzungsfach als HF	0	0	0	0	0	0	0	0	1	1	2
					28				52		72	177
Gesamt-Hauptfächer	123	160	93	0	376	626	84	4	714	61	172	1323

* Kombiniertes Unterrichts mit einem anderen Hauptfach

Leistungsstufen

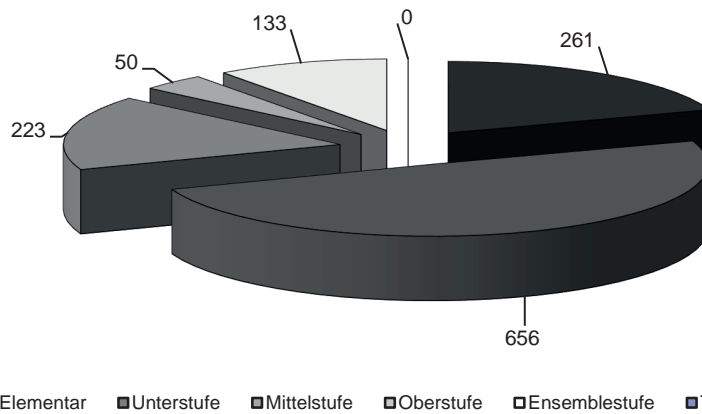

Leistungsstufen (Fächerzahl)	
Leistungsstufe	Anzahl
Elementar	261
Unterstufe	656
Mittelstufe	223
Oberstufe	50
Ensemblestufe	133
Talentförderung	0
Gesamt	1323

Ergänzungsfächer (Fächerzahl)	
Musikkunde	122
Ensembles	76
Blasorchester	45
Streicherorchester	7
(Schüler-)Chor	19
Sonstige Ergänzungsfächer	46
Gesamt Ergänzungsfächer	315

Wettbewerbe (Schülerzahl)	
Bezeichnung	Teilnehmer
prima la musica Landeswettbewerb	35
prima la musica Bundeswettbewerb	10
Musik in kleinen Gruppen	0
Jugendblasorchesterwettbewerb	24
sonstige Wettbewerbe	15

Alter (Schülerzahl)			
	männlich	weiblich	Summe
bis 5	25	36	61
6 bis 10	161	317	478
11 bis 15	105	231	336
16 bis 24	45	69	114
über 24	77	168	245

Prüfungen (Fächerzahl)									
Hauptfach	Bronze	Silber	Gold	Gesamt	Hauptfach	Bronze	Silber	Gold	Gesamt
Akkordeon	3	1	0	4	Posaune	2	1	0	3
Blockflöte	5	0	0	5	Querflöte	3	8	0	11
Erwachsenenstimme	2	1	0	3	Saxophon	5	0	0	5
Flügelhorn	2	1	0	3	Schlagwerk	4	1	0	5
Gitarre	19	0	0	19	steir. Harmonika	0	1	0	1
Hackbrett	3	0	0	3	Tenorhorn	1	0	0	1
Harfe	4	0	0	4	Trompete	6	4	0	10
Klarinette	9	2	2	13	Violine	2	0	0	2
Klavier	17	2	0	19	Violoncello	0	1	0	1
Kontrabass	2	1	0	3	Waldhorn	2	3	0	5
Oboe	0	1	0	1	Zither	1	0	0	1
Orgel	1	0	0	1					
					Summe	93	28	2	123

Veranstaltungen

Interne Vorspiele	46	Schulkonzerte (Semester-, Schluss-, Preisträger-Konzerte)	7
Prüfungskonzerte	157	Konzerte in Zusammen- arbeit mit Vereinen/ Schulen	17
Auftritte in Kirchen	6	sonst. Konzerte/Auftritte	41

Kommentar

Am Ende eines gut geplanten und vorbereiteten Schuljahres können wir mit Freude auf eine Vielzahl schöner, gut gelungener und mit viel Einsatz und Liebe organisierter Konzertabende zurückblicken, die Ausdruck eines engagierten Lehrerinnen- und Lehrer-Teams in der täglichen Musikschularbeit sind. Im Laufe der Wochen und Monate kamen dann von besonders engagierten und begeisterten Pädagog:innen noch neue Projekte und Ideen hinzu, die allesamt mit äußerstem Einsatz in unzähligen Sonderproben und Zusatzstunden zu wahren Sternstunden der „Musikausbildung Tirol“ führten und von dem zahlreich anwesenden und verständigen Publikum mit viel Applaus und Lob bedacht wurden.

Neben 150 Prüfungen gaben auch 35 Teilnehmer:innen beim Landeswettbewerb von prima la musica in Landeck ein recht eindrucksvolles Bild der qualitätvollen Arbeit an der Landesmusikschule St. Johann in Tirol. Von diesen 35 jungen Musikerinnen und Musikern wurden schließlich 10 mit einer Teilnahme am Bundeswettbewerb in Wien belohnt und stellten somit das teilnehmerstärkste Kontingent aller Tiroler Musikschulen. Aber nicht nur die schiere Zahl an Teilnehmern sondern auch die hervorragenden Bewertungen sind Zeugnis der gediegenen Ausbildung:

10 erste Preise mit Weiterleitung zum Bundeswettbewerb, 3 erste Preise mit Auszeichnung, 21 erste Preise und ein zweiter Preis beim Landeswettbewerb, gekrönt von 6 Gold- und 4 Silbermedaillen beim Bundeswettbewerb zum Abschluss.

Allen Lehrer:innen, den Schüler:innen mit ihren Eltern, den Verantwortlichen in den Vereinen, den Gemeinden und der Landesmusikdirektion sei an dieser Stelle für die gedeihliche und konsensuale Zusammenarbeit gedankt. Das gute Miteinander in gegenseitiger Wertschätzung und Unterstützung macht eine gelungene Musikschularbeit erst möglich.

„Ohne Musik wär´ alles nix“ W. A. Mozart

Direktor Martin Rabl

Landesmusikschule **Stubaital**

Anschrift: Bahnstraße 1
6165 Telfes im Stubaital

Leitung: Peter Guggenbichler

Telefon: 05225 / 65216

Sekretariat: Edith Stern

E-Mail: stubaital@lms.tsn.at

Internet: www.musikausbildung.tirol



Hauptfächer	EU25	EU40	EU50	EU60	Einzel Gesamt	GU2 MU2	GU3 MU3	MU4	Gruppe Gesamt	S S1	Sonstige	Gesamt Schüler
Elementare Musikpäd.	0	0	0	0	0	0	0	0	0	0	62	62
					0				0		62	62
Holz	Blockflöte	17	0	0	0	17	12	6	0	18	0	35
	Querflöte	7	11	2	0	20	14	6	0	20	0	40
	Oboe	0	0	0	0	0	0	0	0	0	0	0
	Fagott	0	0	0	0	0	0	0	0	0	0	0
	Klarinette	17	0	3	0	20	6	0	0	6	0	26
	Saxophon	5	0	2	0	7	4	0	0	4	0	11
					64				48		0	112
Blech	Trompete	13	5	0	0	18	14	5*	0	19	0	37
	Flügelhorn	0	0	0	0	0	0	1*	0	1	0	1
	Waldhorn	5	0	2	0	7	2	0	0	2	0	9
	Posaune	7	0	0	0	7	1*	0	0	1	0	8
	Tenorhorn	2	0	0	0	2	5*	0	0	5	0	7
	Tuba	0	0	0	0	0	2	3	0	5	0	5
					34				33		0	67
Tasten	Klavier	8	0	2	0	10	32	6	0	38	0	48
	Cembalo	0	0	0	0	0	0	0	0	0	0	0
	Akkordeon	1	0	2	0	3	2	3	0	5	0	8
	Orgel	0	0	0	0	0	0	0	0	0	0	0
	steir. Harmonika	9	0	0	0	9	18	0	0	18	0	27
					22				61		0	83
Streicher	Violine	6	5	0	0	11	10	0	0	10	0	21
	Viola	0	0	0	0	0	0	0	0	0	0	0
	Violoncello	5	0	0	0	5	2	6	0	8	0	13
	Kontrabass	2	0	1	0	3	0	0	0	0	0	3
					19				18		0	37
Saiten	E-Bass	2	0	0	0	2	0	0	0	0	0	2
	E-Gitarre	3	0	0	0	3	2	0	0	2	0	5
	Gitarre	33	0	2	0	35	28	9	0	37	0	72
	Hackbrett	5	0	0	0	5	4	0	0	4	0	9
	Harfe	8	0	1	0	9	2	0	0	2	0	11
	Zither	1	0	0	0	1	0	0	0	0	0	1
					55				45		0	100
Gesang	Vokalensemble - Chor	0	0	0	0	0	0	0	0	0	7	7
	Erwachsenenstimme	3	0	2	0	5	2	0	0	2	0	7
	Jazz Pop Rock	0	0	0	0	0	0	0	0	0	0	0
	Kinder und Jugendst.	4	0	0	0	4	6	3	0	9	0	13
					9				11		0	27
Sonstige	Schlagwerk	10	0	1	0	11	10	3	0	13	0	24
	Bewegung & Tanz	0	0	0	0	0	0	0	0	0	29	29
	Schauspiel	0	0	0	0	0	0	0	0	0	0	0
	elektr. Tasteninstr.	0	0	0	0	0	0	0	0	0	0	0
	Bläserklasse	0	0	0	0	0	0	0	0	0	0	0
	Ensembleleitung	0	0	0	0	0	0	0	0	0	0	0
	Ensembles als HF	0	0	0	0	0	0	0	0	0	0	0
	Workshop	0	0	0	0	0	0	0	0	0	0	0
	Sonstige Hauptfächer	0	0	0	0	0	0	0	0	0	0	0
	Ergänzungsfach als HF	0	0	0	0	0	0	0	0	0	1	1
					11				13		29	54
Gesamt-Hauptfächer	173	21	20	0	214	178	51	0	229	8	91	542

* Kombiniertes Unterrichts mit einem anderen Hauptfach

Leistungsstufen

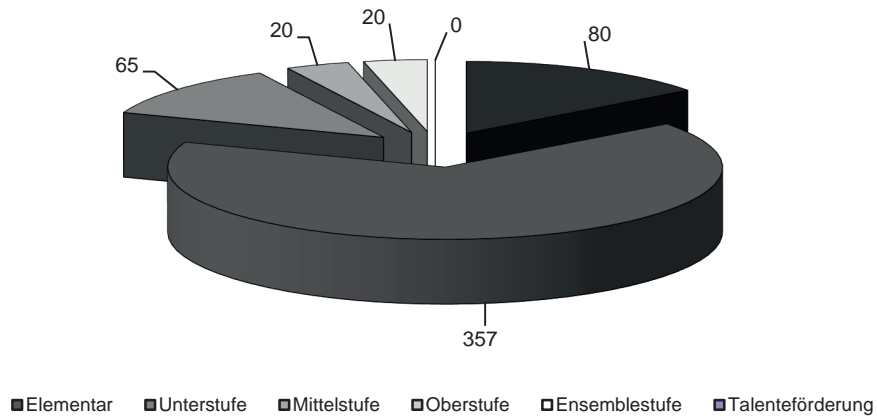

Leistungsstufen (Fächerzahl)	
Leistungsstufe	Anzahl
Elementar	80
Unterstufe	357
Mittelstufe	65
Oberstufe	20
Ensemblestufe	20
Talentförderung	0
Gesamt	542

Ergänzungsfächer (Fächerzahl)	
Musikkunde	48
Ensembles	77
Blasorchester	0
Streicherchester	0
(Schüler-)Chor	0
Sonstige Ergänzungsfächer	23
Gesamt Ergänzungsfächer	148

Wettbewerbe (Schülerzahl)	
Bezeichnung	Teilnehmer
prima la musica Landeswettbewerb	7
prima la musica Bundeswettbewerb	0
Musik in kleinen Gruppen	0
Jugendblasorchesterwettbewerb	0
sonstige Wettbewerbe	0

Alter (Schülerzahl)			
	männlich	weiblich	Summe
bis 5	6	8	14
6 bis 10	95	167	262
11 bis 15	76	98	174
16 bis 24	10	21	31
über 24	8	26	34

Prüfungen (Fächerzahl)									
Hauptfach	Bronze	Silber	Gold	Gesamt	Hauptfach	Bronze	Silber	Gold	Gesamt
Akkordeon	1	0	0	1	Querflöte	5	0	0	5
Gitarre	6	0	0	6	Saxophon	2	0	0	2
Hackbrett	3	0	0	3	Schlagwerk	3	2	0	5
Harfe	2	0	0	2	steir. Harmonika	3	0	0	3
Kinder und Jugendst.	1	0	0	1	Tenorhorn	2	0	0	2
Klavier	4	1	0	5	Trompete	4	4	0	8
Posaune	1	0	0	1	Violine	2	0	0	2
Summe					Summe	39	7	0	46

Veranstaltungen

Interne Vorspiele	50	Schulkonzerte (Semester-, Schluss-, Preisträger-Konzerte)	12
Prüfungskonzerte	1	Konzerte in Zusammen- arbeit mit Vereinen/ Schulen	2
Auftritte in Kirchen	1	sonst. Konzerte/Auftritte	6

Kommentar

Heuer haben wir den Schwerpunkt auf die Vorbereitung in den Bereichen Solo, Ensemble und Orchester gelegt, um für die zahlreich geplanten Konzerte im Rahmen unseres 30-jährigen Bestandsjubiläums im kommenden Schuljahr gerüstet zu sein. Mit dabei sein im Programm wird auch ein Streichorchester bestehend aus Schüler:innen der Musikschulregion Innsbruck Land.

Etablierte öffentliche Auftritte, wie die Big Band Matinee im Dezember in Fulpmes, die Veranstaltung „Pop and More“ im April in Telfes und unser Volksmusik Open Air im Juni am Koppeneck in Mieders bestätigen sich als wahre Publikumsmagneten.

Direktor Peter Guggenbichler

Landesmusikschule Südöstliches Mittelgebirge

Anschrift: Unterdorf 9
6073 Sistrans

Leitung: Mag. Werner Kreidl

Telefon: 0512 / 378490

Sekretariat: Alexandra Stöckl

E-Mail: soem@lms.tsn.at

Internet: www.musikausbildung.tirol



Hauptfächer	EU25	EU40	EU50	EU60	Einzel Gesamt	GU2 MU2	GU3 MU3	MU4	Gruppe Gesamt	S S1	Sonstige	Gesamt Schüler	
Elementare Musikpäd.	0	0	0	0	0	0	0	0	0	0	58	58	
					0				0		58	58	
Holz	Blockflöte	2	0	1	0	3	20	21	0	41	4	0	48
	Querflöte	2	0	4	0	6	2	6	0	8	0	0	14
	Oboe	0	0	2	0	2	0	0	0	0	0	0	2
	Fagott	0	0	0	0	0	0	0	0	0	0	0	0
	Klarinette	10	0	0	0	10	10	0	4	14	0	0	24
	Saxophon	10	7	0	0	17	2	0	0	2	1	0	20
					38				65		0	108	
Blech	Trompete	4	3	0	0	7	1*	0	0	1	0	0	8
	Flügelhorn	0	2	0	0	2	1*	0	0	1	0	0	3
	Waldhorn	2	0	2	0	4	0	0	0	0	0	0	4
	Posaune	4	1	1	0	6	0	0	0	0	0	0	6
	Tenorhorn	4	4	0	0	8	0	0	0	0	0	0	8
	Tuba	3	0	0	0	3	4	0	0	4	0	0	7
					30				6		0	36	
Tasten	Klavier	19	3	1	0	23	24	0	0	24	0	0	47
	Cembalo	0	0	0	0	0	0	0	0	0	0	0	0
	Akkordeon	2	0	0	0	2	2	0	0	2	0	0	4
	Orgel	0	0	0	0	0	0	0	0	0	0	0	0
	steir. Harmonika	10	0	0	0	10	2	0	0	2	0	0	12
					35				28		0	63	
Streicher	Violine	2	5	0	0	7	8	0	0	8	0	0	15
	Viola	0	0	0	0	0	0	0	0	0	0	0	0
	Violoncello	3	5	2	0	10	0	0	0	0	0	0	10
	Kontrabass	1	0	0	0	1	1*	1*	0	2	0	0	3
					18				10		0	28	
Saiten	E-Bass	1	0	0	0	1	1*	2*	0	3	0	0	4
	E-Gitarre	1	0	0	0	1	0	0	0	0	0	0	1
	Gitarre	11	5	0	0	16	24	0	0	24	0	0	40
	Hackbrett	10	0	0	0	10	0	0	0	0	0	0	10
	Harfe	6	0	1	0	7	0	0	0	0	0	0	7
	Zither	0	0	0	0	0	0	0	0	0	0	0	0
					35				27		0	62	
Gesang	Vokalensemble - Chor	0	0	0	0	0	0	0	0	0	7	0	7
	Erwachsenenstimme	2	0	0	0	2	2	0	0	2	0	0	4
	Jazz Pop Rock	0	0	0	0	0	0	0	0	0	0	0	0
	Kinder und Jugendst.	2	0	0	0	2	6	0	0	6	0	0	8
					4				8		0	19	
Sonstige	Schlagwerk	7	0	1	0	8	10	6	0	16	0	0	24
	Bewegung & Tanz	0	0	0	0	0	0	0	0	0	0	0	0
	Schauspiel	0	0	0	0	0	0	0	0	0	0	0	0
	elektr. Tasteninstr.	0	0	0	0	0	0	0	0	0	0	0	0
	Bläserklasse	0	0	0	0	0	0	0	0	0	0	0	0
	Ensembleleitung	0	0	0	0	0	0	0	0	0	0	0	0
	Ensembles als HF	0	0	0	0	0	0	0	0	0	11	0	11
	Workshop	0	0	0	0	0	0	0	0	0	0	0	0
	Sonstige Hauptfächer	0	0	0	0	0	0	0	0	0	0	0	0
	Ergänzungsfach als HF	0	0	0	0	0	0	0	0	0	0	0	0
					8				16		0	35	
Gesamt-Hauptfächer	118	35	15	0	168	120	36	4	160	23	58	409	

* Kombiniertes Unterrichts mit einem anderen Hauptfach

Leistungsstufen

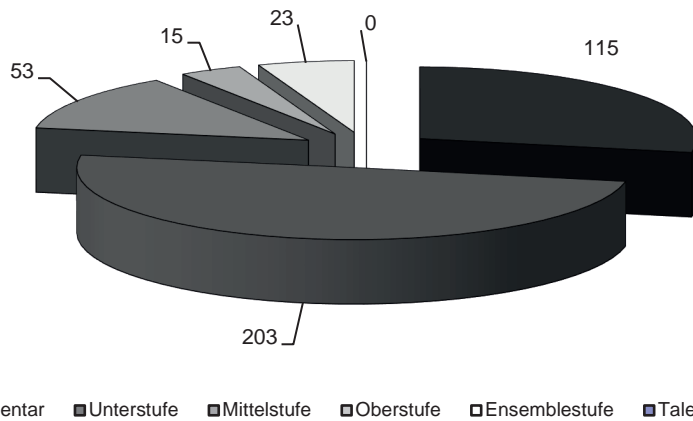

Leistungsstufen (Fächerzahl)	
Leistungsstufe	Anzahl
Elementar	115
Unterstufe	203
Mittelstufe	53
Oberstufe	15
Ensemblestufe	23
Talentförderung	0
Gesamt	409

Ergänzungsfächer (Fächerzahl)	
Musikkunde	34
Ensembles	67
Blasorchester	25
Streicherorchester	0
(Schüler-)Chor	1
Sonstige Ergänzungsfächer	84
Gesamt Ergänzungsfächer	211

Wettbewerbe (Schülerzahl)	
Bezeichnung	Teilnehmer
prima la musica Landeswettbewerb	4
prima la musica Bundeswettbewerb	1
Musik in kleinen Gruppen	0
Jugendblasorchesterwettbewerb	0
sonstige Wettbewerbe	9

Alter (Schülerzahl)			
	männlich	weiblich	Summe
bis 5	8	20	28
6 bis 10	66	115	181
11 bis 15	46	75	121
16 bis 24	21	22	43
über 24	8	15	23

Prüfungen (Fächerzahl)									
Hauptfach	Bronze	Silber	Gold	Gesamt	Hauptfach	Bronze	Silber	Gold	Gesamt
Akkordeon	1	0	0	1	Querflöte	1	0	0	1
Flügelhorn	0	0	1	1	Saxophon	1	4	0	5
Gitarre	3	2	0	5	Schlagwerk	1	1	0	2
Hackbrett	2	0	0	2	Tenorhorn	1	0	0	1
Harfe	1	0	0	1	Violine	1	0	0	1
Klarinette	4	0	0	4	Violoncello	2	0	0	2
Klavier	11	1	0	12	Waldhorn	0	1	0	1
Kontrabass	1	0	0	1					
					Summe	30	9	1	40

Veranstaltungen

Interne Vorspiele	47	Schulkonzerte (Semester-, Schluss-, Preisträger-Konzerte)	9
Prüfungskonzerte	0	Konzerte in Zusammen- arbeit mit Vereinen/ Schulen	12
Auftritte in Kirchen	3	sonst. Konzerte/Auftritte	13

Kommentar

Das Schuljahr 2024/2025 begann mit dem Infoabend für Neueinsteiger, gefolgt vom Herbstcafé und dem Mix Max 1 Konzert, die erste Ausgabe eines neuen Formats unserer Schule.

Die Adventzeit wurde mit dem Wintercafé, dem Adventcafé, dem Adventmarkt Sistrans und dem Adventkonzert in der Pfarrkirche Lans eingeläutet.

Das Jahr 2025 startete mit dem Jännercafé, dem Mix Max 2 Konzert und einem Big Band Gastspiel im Kulturlabor Stromboli am 21. Januar. Weitere Konzerte waren das Semesterkonzert im unterDORF sowie das Bläser-Semesterkonzert in Patsch. Im Februar folgte der dreitägige Popworkshop.

Der März bot das Mix Max 3 Konzert, den prima la musica Landeswettbewerb in Landeck und den zweitägigen Mini-Popworkshop.

Vom 07. bis 11. April fand die Schnupper- und Elternsprechwoche statt und in derselben Woche lud zum wiederholten Male das Ostercafé in Aldrans zum Verweilen ein.

Im Mai wurde die Musikschule von zwei Bands beim Jazz-Pop-Rock Wettbewerb vertreten. Weitere Highlights waren das Muttertagscafé und der Volksmusikabend im Kultursaal Rinn.

Gleich in der ersten Juniwoche vertrat uns das Akkordeon-Duo „Doppelbalg“ erfolgreich beim Bundeswettbewerb prima la musica in Wien. Anschließend folgte neben vielen Klassenabenden das Sommercafé, bevor die Landesmusikschule alle Interessierten zum großen Schluss Open-Air mit 4 Bühnen am 14. Juni ins unterDORF Sistrans einlud.

Ein besonderes, außerschulisches Highlight wird wieder das in Kooperation mit der Landesmusikschule Südöstliches Mittelgebirge vom 18. - 24. August angebotene Musical & Band Camp sein, das Schüler:innenn ermöglicht, ihr musikalisches Talent auch im Sommer weiterzuentwickeln.

Inhaltlich/pädagogisch darf ich die Weiterentwicklung des Bereiches jazz.pop.rock, das verbreiterte Kinderchor-Angebot im Rahmen der Schulkooperationen und des neuen Musikschulchores sowie die Konzeptionierung und Vorbereitung einer Bläserklasse in Rinn erwähnen.

Die Landesmusikschule bleibt ein wichtiger Ort für musikalische Bildung und Kulturförderung.

Direktor Mag. Werner Kreidl

Landesmusikschule Telfs

Anschrift: Obermarkt 43
6410 Telfs

Leitung: Mag. Oliver Felipe-Armas

Telefon: 05262 / 62199

Sekretariat: Carina Hörtnagl-Hechenberger

E-Mail: telfs@lms.tsn.at

Internet: www.musikausbildung.tirol



Hauptfächer	EU25	EU40	EU50	EU60	Einzel Gesamt	GU2 MU2	GU3 MU3	MU4	Gruppe Gesamt	S S1	Sonstige	Gesamt Schüler	
Elementare Musikpäd.	0	0	0	0	0	0	0	0	0	0	224	224	
					0				0		224	224	
Holz	Blockflöte	22	3	0	0	25	22	33	0	55	0	0	80
	Querflöte	20	26	4	0	50	4	0	0	4	0	0	54
	Oboe	0	5	2	0	7	0	0	0	0	0	0	7
	Fagott	0	7	0	0	7	0	0	0	0	0	1	8
	Klarinette	18	26	3	0	47	10	0	0	10	0	0	57
	Saxophon	23	6	1	0	30	4	0	0	4	1	0	35
					166				73		1	241	
Blech	Trompete	8	33	1	0	42	2	0	0	2	0	0	44
	Flügelhorn	0	2	0	0	2	0	0	0	0	0	0	2
	Waldhorn	15	4	2	0	21	0	0	0	0	1	1	23
	Posaune	3	15	1	0	19	0	0	0	0	0	0	19
	Tenorhorn	5	5	1	0	11	0	0	0	0	0	0	11
	Tuba	2	16	0	0	18	0	0	0	0	0	0	18
					113				2		1	117	
Tasten	Klavier	108	59	2	0	169	4	0	0	4	0	1	174
	Cembalo	0	0	0	0	0	0	0	0	0	0	0	0
	Akkordeon	3	6	0	0	9	0	0	0	0	0	0	9
	Orgel	0	10	0	0	10	0	0	0	0	0	0	10
	steir. Harmonika	10	11	0	0	21	0	0	0	0	0	0	21
					209				4		1	214	
Streichler	Violine	23	8	4	1	36	2	0	0	2	0	1	39
	Viola	0	3	0	0	3	0	0	0	0	0	0	3
	Violoncello	10	2	2	0	14	4	0	0	4	0	0	18
	Kontrabass	0	3	0	0	3	0	0	0	0	0	0	3
					56				6		1	63	
Saiten	E-Bass	4	4	0	0	8	0	0	0	0	0	0	8
	E-Gitarre	21	14	0	0	35	0	1*	0	1	0	4	40
	Gitarre	73	13	3	0	89	28	2*	4	34	2	1	126
	Hackbrett	2	8	0	0	10	2	0	0	2	0	2	14
	Harfe	9	16	0	0	25	6	0	0	6	0	1	32
	Zither	0	5	0	0	5	0	0	0	0	1	0	6
					172				43		8	226	
Gesang	Vokalensemble - Chor	0	0	0	0	0	0	0	0	0	20	0	20
	Erwachsenenstimme	8	23	0	0	31	12	0	0	12	0	0	43
	Jazz Pop Rock	0	11	0	0	11	0	0	0	0	0	0	11
	Kinder und Jugendst.	6	13	0	0	19	6	0	0	6	0	0	25
					61				18		0	99	
Sonstige	Schlagwerk	29	20	6	0	55	8	9	0	17	4	1	77
	Bewegung & Tanz	0	0	0	0	0	0	0	0	0	11	248	259
	Schauspiel	0	0	0	0	0	0	0	0	0	0	34	34
	elektr. Tasteninstr.	0	8	1	0	9	0	0	0	0	0	0	9
	Bläserklasse	0	0	0	0	0	0	0	0	0	0	0	0
	Ensembleleitung	0	0	0	0	0	0	0	0	0	0	0	0
	Ensembles als HF	0	0	0	0	0	0	0	0	0	8	0	8
	Workshop	0	0	0	0	0	0	0	0	0	0	0	0
	Sonstige Hauptfächer	0	0	0	0	0	0	0	0	0	0	0	0
	Ergänzungsfach als HF	0	0	0	0	0	0	0	0	0	0	1	1
					64				17		284	388	
Gesamt-Hauptfächer	422	385	33	1	841	114	45	4	163	48	520	1572	

* Kombiniertes Unterrichts mit einem anderen Hauptfach

Leistungsstufen

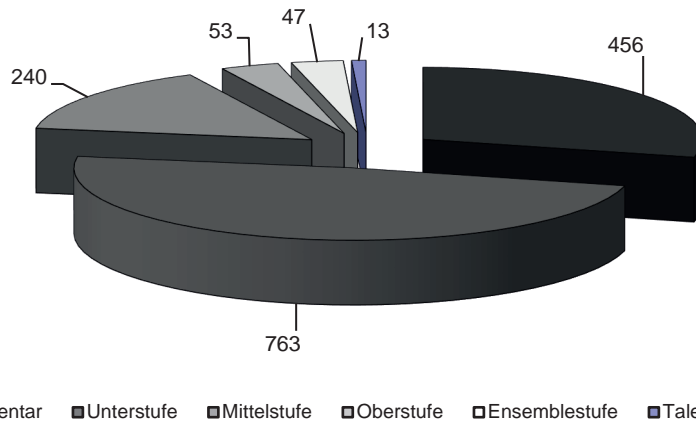

Leistungsstufen (Fächerzahl)	
Leistungsstufe	Anzahl
Elementar	456
Unterstufe	763
Mittelstufe	240
Oberstufe	53
Ensemblestufe	47
Talentförderung	13
Gesamt	1572

Ergänzungsfächer (Fächerzahl)	
Musikkunde	113
Ensembles	122
Blasorchester	0
Streicherorchester	55
(Schüler-)Chor	79
Sonstige Ergänzungsfächer	69
Gesamt Ergänzungsfächer	438

Wettbewerbe (Schülerzahl)	
Bezeichnung	Teilnehmer
prima la musica Landeswettbewerb	43
prima la musica Bundeswettbewerb	0
Musik in kleinen Gruppen	0
Jugendblasorchesterwettbewerb	0
sonstige Wettbewerbe	15

Alter (Schülerzahl)			
	männlich	weiblich	Summe
bis 5	56	59	115
6 bis 10	193	342	535
11 bis 15	125	208	333
16 bis 24	73	99	172
über 24	76	154	230

Prüfungen (Fächerzahl)									
Hauptfach	Bronze	Silber	Gold	Gesamt	Hauptfach	Bronze	Silber	Gold	Gesamt
Bewegung & Tanz	6	4	0	10	Orgel	0	1	0	1
E-Bass	1	0	0	1	Posaune	3	1	1	5
E-Gitarre	2	0	0	2	Querflöte	2	0	0	2
Erwachsenenstimme	1	1	0	2	Saxophon	2	1	1	4
Fagott	0	2	0	2	Schlagwerk	4	4	2	10
Gitarre	6	1	0	7	steir. Harmonika	2	1	0	3
Harfe	3	1	0	4	Trompete	2	4	0	6
Jazz Pop Rock	2	0	0	2	Tuba	2	2	0	4
Klarinette	4	0	2	6	Violine	4	2	1	7
Klavier	14	1	0	15	Violoncello	2	0	0	2
Oboe	1	0	0	1	Waldhorn	2	1	1	4
Summe	65	27	8	100					

Veranstaltungen

Interne Vorspiele	63	Schulkonzerte (Semester-, Schluss-, Preisträger-Konzerte)	20
Prüfungskonzerte	7	Konzerte in Zusammen- arbeit mit Vereinen/ Schulen	1
Auftritte in Kirchen	13	sonst. Konzerte/Auftritte	23

Kommentar

Das Schuljahr 2024/2025 war mit 127 Veranstaltungen wieder ein sehr ereignisreiches. Zahlreiche Großprojekte wie das „Galakonzert“, das Kinderchor-Musical „Grusical“, „Let’s Dance“, das „Abschlussfest“, das Konzert der Alten Musik, uvm. konnten erfolgreich durchgeführt werden. Besonders hervorheben möchte ich unsere Tanz-Ensembles Flexdance & DNC, welche beim Austrian Dance Cup wieder sehr erfolgreich waren. Auch beim „Jazz-Pop-Rock-Podium“ sowie bei prima la musica konnten wieder beachtliche Preise mit Weiterleitungen zum Bundeswettbewerb erzielt werden. Das Kindergesangsstudio DoReMi brillierte mit dem Musical „König Keks“.

Abschließend möchte ich mich auf diesem Wege bei all meinen Mitarbeiter:innen für den enormen Einsatz in diesem Schuljahr bedanken und freue mich schon auf neue Projekte im kommenden Jahr!

Direktor Mag. Oliver Felipe-Armas

Landesmusikschule **Untere Schranne**

Anschrift: Rablfeld 5
6341 Ebbs

Leitung: Hannes Tipelius

Telefon: 05373 / 42202

Sekretariat: Claudia Anker

E-Mail: u.schranne@lms.tsn.at

Internet: www.musikausbildung.tirol



Hauptfächer	EU25	EU40	EU50	EU60	Einzel Gesamt	GU2 MU2	GU3 MU3	MU4	Gruppe Gesamt	S S1	Sonstige	Gesamt Schüler
Elementare Musikpäd.	0	0	0	0	0	0	0	0	0	0	50	50
					0				0		50	50
Holz	Blockflöte	21	1	0	0	22	16	6	4	26	0	48
	Querflöte	6	3	1	0	10	2	3	0	5	0	15
	Oboe	0	0	0	0	0	0	0	0	0	0	0
	Fagott	0	0	2	0	2	0	0	0	0	0	2
	Klarinette	11	5	0	0	16	6	0	0	6	0	22
	Saxophon	3	0	3	0	6	8	0	0	8	0	14
					56				45		0	101
Blech	Trompete	5	0	1	0	6	3*	0	0	3	0	9
	Flügelhorn	1	0	0	0	1	5*	0	0	5	0	6
	Waldhorn	4	0	0	0	4	2	0	0	2	0	6
	Posaune	6	0	0	0	6	0	0	0	0	0	6
	Tenorhorn	6	0	0	0	6	2	0	0	2	0	8
	Tuba	3	0	0	0	3	2	0	0	2	0	5
					26				14		0	40
Tasten	Klavier	18	10	0	0	28	22	0	0	22	0	50
	Cembalo	0	0	0	0	0	0	0	0	0	0	0
	Akkordeon	2	0	2	0	4	6	0	0	6	0	10
	Orgel	0	0	0	0	0	0	0	0	0	0	0
	steir. Harmonika	1	0	0	0	1	16	3	0	19	0	20
					33				47		0	80
Streicher	Violine	5	5	2	0	12	16	0	0	16	0	28
	Viola	0	0	0	0	0	0	0	0	0	0	0
	Violoncello	0	0	0	0	0	0	0	0	0	0	0
	Kontrabass	0	0	0	0	0	0	0	0	0	0	0
					12				16		0	28
Saiten	E-Bass	0	0	0	0	0	4	0	0	4	0	4
	E-Gitarre	1	0	0	0	1	4	0	0	4	0	5
	Gitarre	13	0	0	0	13	50	3	0	53	0	66
	Hackbrett	0	0	0	0	0	11*	0	0	11	0	11
	Harfe	0	14	0	0	14	0	0	0	0	0	14
	Zither	0	0	0	0	0	1*	0	0	1	0	1
					28				73		0	101
Gesang	Vokalensemble - Chor	0	0	0	0	0	0	0	0	0	1	1
	Erwachsenenstimme	1	1	0	0	2	1*	0	0	1	0	3
	Jazz Pop Rock	0	0	0	0	0	0	0	0	0	0	0
	Kinder und Jugendst.	2	0	0	0	2	1*	0	0	1	0	3
					4				2		0	7
Sonstige	Schlagwerk	4	20	1	0	25	0	0	0	0	0	25
	Bewegung & Tanz	0	0	0	0	0	0	0	0	0	85	85
	Schauspiel	0	0	0	0	0	0	0	0	0	0	0
	elektr. Tasteninstr.	0	0	0	0	0	0	0	0	0	0	0
	Bläserklasse	0	0	0	0	0	0	0	0	0	0	0
	Ensembleleitung	0	0	0	0	0	0	0	0	0	0	0
	Ensembles als HF	0	0	0	0	0	0	0	0	0	0	0
	Workshop	0	0	0	0	0	0	0	0	0	0	0
	Sonstige Hauptfächer	0	0	0	0	0	0	0	0	0	0	0
	Ergänzungsfach als HF	0	0	0	0	0	0	0	0	0	1	1
					25				0		86	111
Gesamt-Hauptfächer	113	59	12	0	184	178	15	4	197	1	136	518

* Kombiniertes Unterrichts mit einem anderen Hauptfach

Leistungsstufen

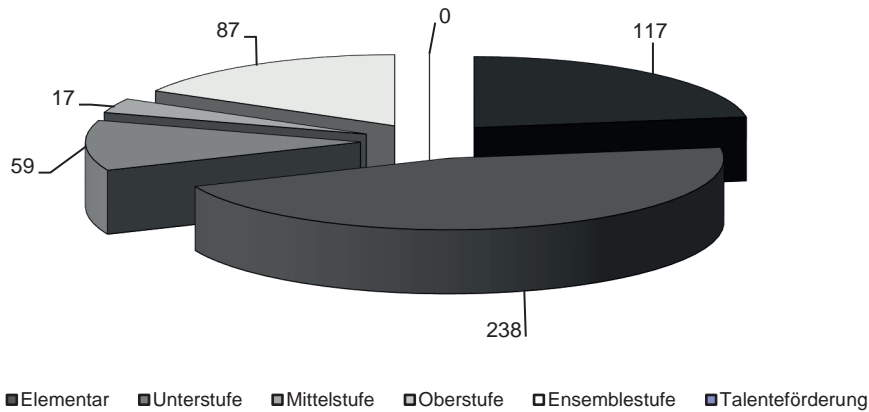

Leistungsstufen (Fächerzahl)	
Leistungsstufe	Anzahl
Elementar	117
Unterstufe	238
Mittelstufe	59
Oberstufe	17
Ensemblestufe	87
Talentförderung	0
Gesamt	518

Ergänzungsfächer (Fächerzahl)	
Musikkunde	69
Ensembles	55
Blasorchester	16
Streicherorchester	0
(Schüler-)Chor	0
Sonstige Ergänzungsfächer	30
Gesamt Ergänzungsfächer	170

Wettbewerbe (Schülerzahl)	
Bezeichnung	Teilnehmer
prima la musica Landeswettbewerb	8
prima la musica Bundeswettbewerb	0
Musik in kleinen Gruppen	0
Jugendblasorchesterwettbewerb	0
sonstige Wettbewerbe	0

Alter (Schülerzahl)			
	männlich	weiblich	Summe
bis 5	13	16	29
6 bis 10	77	160	237
11 bis 15	55	98	153
16 bis 24	10	26	36
über 24	12	12	24

Prüfungen (Fächerzahl)									
Hauptfach	Bronze	Silber	Gold	Gesamt	Hauptfach	Bronze	Silber	Gold	Gesamt
Akkordeon	1	0	0	1	Klavier	11	1	0	12
E-Bass	1	0	0	1	Posaune	2	0	0	2
Erwachsenenstimme	1	0	0	1	Querflöte	2	1	1	4
Fagott	1	0	0	1	Saxophon	2	1	1	4
Flügelhorn	1	0	0	1	Schlagwerk	4	0	0	4
Gitarre	11	0	0	11	steir. Harmonika	4	0	0	4
Hackbrett	1	0	0	1	Tenorhorn	0	0	2	2
Harfe	1	1	0	2	Tuba	0	1	0	1
Kinder und Jugendst.	1	0	0	1	Violine	3	2	0	5
Klarinette	3	1	0	4					
					Summe	50	8	4	62

Veranstaltungen

Interne Vorspiele	26	Schulkonzerte (Semester-, Schluss-, Preisträger-Konzerte)	13
Prüfungskonzerte	3	Konzerte in Zusammen- arbeit mit Vereinen/ Schulen	2
Auftritte in Kirchen	4	sonst. Konzerte/Auftritte	8

Kommentar

Zu Beginn des Schuljahres 2024/2025 übersiedelte die Landesmusikschule Untere Schranne in das neue Schulgebäude. Die Musikschule verfügt nun über 16 Unterrichtsräume, einen Tanz-/Vortragssaal, ein Lehrerzimmer, zwei Verwaltungsräume und über einen großen Konzertsaal. Dieser Neubau ist der Grundstein einer zukunftsweisenden und ganzheitlichen Musikausbildung der nächsten Generationen für die gesamte Region der Unteren Schranne.

In Zusammenarbeit mit der Volksschule Erl und der Bundesmusikkapelle Erl konnte erstmals eine Bläserklasse an der Musikschule etabliert werden. Hier musizieren aktuell 19 Kinder der zweiten, dritten und vierten Klasse der Volksschule gemeinsam in einem Orchester. Eine weitere Bläserklasse soll im kommenden Schuljahr in Ebbs starten.

Auch in diesem Jahr dürfen wir einigen Schüler:innen zu deren herausragenden musikalischen Erfolgen gratulieren. So konnte das Ensemble „Tutti insieme“ beim diesjährigen Landeswettbewerb prima la musica einen ersten Preis erspielen. Weiters möchten wir unseren vier Goldprüfungskandidat:innen zu deren erfolgreichen Prüfungen beglückwünschen.

Direktor Hannes Tipelius

Landesmusikschule Westliches Mittelgebirge

Anschrift: Kirchgasse 7
6095 Grinzens

Leitung: Markus Fritz

Telefon: 05234 / 67930

Sekretariat: Lydia Wörndle

E-Mail: mittelg.west@lms.tsn.at

Internet: www.musikausbildung.tirol



Hauptfächer	EU25	EU40	EU50	EU60	Einzel Gesamt	GU2 MU2	GU3 MU3	MU4	Gruppe Gesamt	S S1	Sonstige	Gesamt Schüler	
Elementare Musikpäd.	0	0	0	0	0	0	0	0	0	0	44	44	
					0				0		44	44	
Holz	Blockflöte	8	1	1	0	10	8	6	0	14	5	0	29
	Querflöte	7	6	2	0	15	12	0	0	12	5	0	32
	Oboe	0	0	0	0	0	0	0	0	0	0	0	0
	Fagott	0	0	0	0	0	0	0	0	0	0	0	0
	Klarinette	10	3	0	0	13	14	9	0	23	0	0	36
	Saxophon	12	1	0	0	13	6	0	0	6	3	0	22
					51				55		0	119	
Blech	Trompete	2	5	0	0	7	2	11*	0	13	5	0	25
	Flügelhorn	1	0	0	0	1	0	1*	0	1	0	0	2
	Waldhorn	0	1	0	0	1	8	0	0	8	0	0	9
	Posaune	11	0	0	0	11	0	0	0	0	0	0	11
	Tenorhorn	9	0	0	0	9	0	0	0	0	0	0	9
	Tuba	3	0	0	0	3	4	0	0	4	0	0	7
					32				26		0	63	
Tasten	Klavier	25	15	4	0	44	45*	3	0	48	0	0	92
	Cembalo	0	0	0	0	0	0	0	0	0	0	0	0
	Akkordeon	2	0	2	0	4	4	0	0	4	0	0	8
	Orgel	0	0	0	0	0	0	0	0	0	0	0	0
	steir. Harmonika	7	0	0	0	7	8	0	0	8	0	0	15
					55				60		0	115	
Streicher	Violine	12	6	0	0	18	7*	0	0	7	0	0	25
	Viola	1	0	0	0	1	1*	0	0	1	0	0	2
	Violoncello	7	5	1	0	13	2	3	0	5	0	0	18
	Kontrabass	0	0	1	0	1	4	0	0	4	0	0	5
					33				17		0	50	
Saiten	E-Bass	1	0	0	0	1	3*	0	0	3	0	0	4
	E-Gitarre	2	0	0	0	2	7*	0	0	7	0	0	9
	Gitarre	11	5	2	0	18	27*	0	0	27	0	0	45
	Hackbrett	4	1	0	0	5	14	0	0	14	0	0	19
	Harfe	8	0	3	0	11	6	0	0	6	0	0	17
	Zither	0	0	0	0	0	0	0	0	0	0	0	0
					37				57		0	94	
Gesang	Vokalensemble - Chor	0	0	0	0	0	0	0	0	0	0	0	0
	Erwachsenenstimme	4	0	4	0	8	11*	0	0	11	0	0	19
	Jazz Pop Rock	0	0	0	0	0	0	0	0	0	0	0	0
	Kinder und Jugendst.	0	0	0	0	0	1*	0	0	1	0	0	1
					8				12		0	20	
Sonstige	Schlagwerk	21	5	1	0	27	4	0	0	4	0	0	31
	Bewegung & Tanz	0	0	0	0	0	0	0	0	0	0	14	14
	Schauspiel	0	0	0	0	0	0	0	0	0	0	52	52
	elektr. Tasteninstr.	0	0	0	0	0	0	0	0	0	0	0	0
	Bläserklasse	0	0	0	0	0	0	0	0	0	0	0	0
	Ensembleleitung	0	0	0	0	0	0	0	0	0	0	0	0
	Ensembles als HF	0	0	0	0	0	0	0	0	0	0	0	0
	Workshop	0	0	0	0	0	0	0	0	0	0	0	0
	Sonstige Hauptfächer	0	0	0	0	0	0	0	0	0	4	0	4
	Ergänzungsfach als HF	0	0	0	0	0	0	0	0	0	0	1	1
					27				4		67	102	
Gesamt-Hauptfächer	168	54	21	0	243	198	33	0	231	22	111	607	

* Kombiniertes Unterrichts mit einem anderen Hauptfach

Leistungsstufen

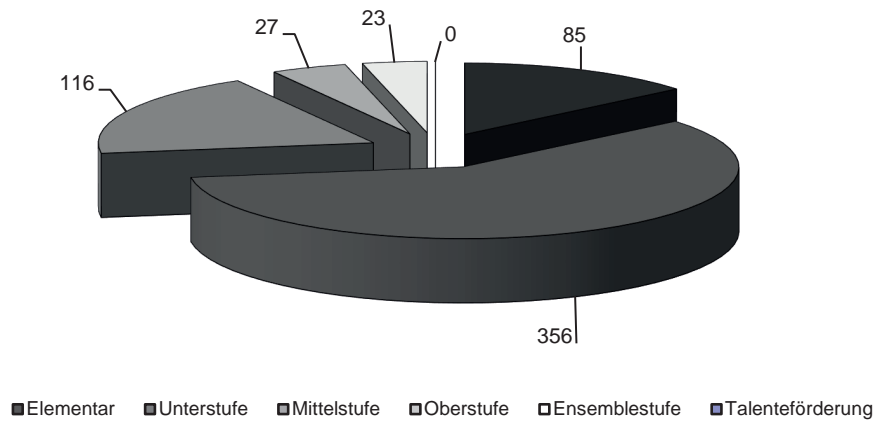

Leistungsstufen (Fächerzahl)	
Leistungsstufe	Anzahl
Elementar	85
Unterstufe	356
Mittelstufe	116
Oberstufe	27
Ensemblestufe	23
Talentförderung	0
Gesamt	607

Ergänzungsfächer (Fächerzahl)	
Musikkunde	30
Ensembles	18
Blasorchester	0
Streicherorchester	12
(Schüler-)Chor	0
Sonstige Ergänzungsfächer	25
Gesamt Ergänzungsfächer	85

Wettbewerbe (Schülerzahl)	
Bezeichnung	Teilnehmer
prima la musica Landeswettbewerb	6
prima la musica Bundeswettbewerb	0
Musik in kleinen Gruppen	0
Jugendblasorchesterwettbewerb	0
sonstige Wettbewerbe	0

Alter (Schülerzahl)			
	männlich	weiblich	Summe
bis 5	2	4	6
6 bis 10	92	144	236
11 bis 15	86	136	222
16 bis 24	32	44	76
über 24	12	17	29

Prüfungen (Fächerzahl)									
Hauptfach	Bronze	Silber	Gold	Gesamt	Hauptfach	Bronze	Silber	Gold	Gesamt
Akkordeon	2	1	0	3	Saxophon	2	3	2	7
Blockflöte	1	0	0	1	Schlagwerk	2	0	0	2
E-Gitarre	2	0	1	3	steir. Harmonika	2	0	0	2
Erwachsenenstimme	2	5	1	8	Tenorhorn	2	1	0	3
Gitarre	7	1	0	8	Trompete	1	1	0	2
Hackbrett	3	2	0	5	Viola	1	0	0	1
Klarinette	3	3	0	6	Violine	2	2	0	4
Klavier	6	3	0	9	Violoncello	2	2	0	4
Querflöte	3	0	2	5					
					Summe	43	24	6	73

Veranstaltungen

Interne Vorspiele	45	Schulkonzerte (Semester-, Schluss-, Preisträger-Konzerte)	3
Prüfungskonzerte	1	Konzerte in Zusammen- arbeit mit Vereinen/ Schulen	0
Auftritte in Kirchen	8	sonst. Konzerte/Auftritte	12

Kommentar

Unser großer Schwerpunkt lag in diesem Jahr auf dem Chorsingen, das sich zu einem äußerst erfolgreichen Projekt entwickelt hat. Gemeinsam mit dem Musikschulchor, allen Kirchenchören der Region und dem Orchester „Bella Musica“ der Musikschule haben wir ein beeindruckendes Konzert in der Pfarrkirche Götzens im März auf die Beine gestellt. Dabei kamen Werke wie die Maierhofer Messe, Rutterlieder und Orchesterbeiträge zur Aufführung, was sowohl die musikalische Vielfalt als auch die Gemeinschaftsarbeit unserer Schüler:innen unter Beweis gestellt hat.

Neben den musikalischen Highlights haben wir auch unsere Öffentlichkeitsarbeit intensiv gestaltet. Veranstaltungen wie das Faschingskonzert, das Bandkonzert, Klassenabende und Vortragsabende sowie die musikalische Umrahmung diverser schulischer Events haben die Schule lebendig und für die Gemeinschaft erlebbar gemacht. Besonders erfreulich ist die Motivation, die durch die Integration der Fächer Tanz und Schauspiel in unsere Veranstaltungen entstanden ist - auch diese Bereiche waren sehr erfolgreich.

Unsere Bläserklasse ist ebenfalls ein großer Erfolg. Sie wurde sehr engagiert geführt und hat bereits mehrere Auftritte absolviert, was die hohe Qualität und das Engagement unserer Musikschüler:innen unterstreicht.

Die Kapazitäten unserer Musikschule sind voll ausgeschöpft, der Zustrom ist ungebrochen stark. In fast allen Fächern gibt es Wartelisten, was zeigt, wie groß das Interesse an musikalischer Bildung bei uns ist.

Ich danke allen, die dieses erfolgreiche Jahr möglich gemacht haben, und freue mich auf viele weitere musikalische Highlights!

Direktor Markus Fritz

Landesmusikschule **Wipptal**

Anschrift: Nößbacherstraße 7
6150 Steinach am Brenner

Leitung: Franz Eller

Telefon: 05272 / 6251 - 550

Sekretariat: Claudia Nocker

E-Mail: wipptal@lms.tsn.at

Internet: www.musikausbildung.tirol



Hauptfächer	EU25	EU40	EU50	EU60	Einzel Gesamt	GU2 MU2	GU3 MU3	MU4	Gruppe Gesamt	S S1	Sonstige	Gesamt Schüler	
Elementare Musikpäd.	0	0	0	0	0	0	0	0	0	0	93	93	
					0				0		93	93	
Holz	Blockflöte	3	0	0	0	3	6	13*	0	19	11	0	33
	Querflöte	17	9	1	0	27	32	8*	0	40	0	1	68
	Oboe	2	1	0	0	3	6	0	0	6	0	0	9
	Fagott	2	0	2	0	4	0	0	0	0	0	0	4
	Klarinette	11	0	4	0	15	20	3	0	23	0	0	38
	Saxophon	13	0	1	0	14	8	0	0	8	0	0	22
					66				96		1	174	
Blech	Trompete	17	0	0	0	17	18	0	0	18	0	0	35
	Flügelhorn	1	0	0	0	1	3*	0	0	3	0	0	4
	Waldhorn	6	0	0	0	6	5*	3	0	8	0	0	14
	Posaune	11	0	1	0	12	5*	0	0	5	0	0	17
	Tenorhorn	6	0	1	0	7	5*	0	0	5	0	0	12
	Tuba	2	0	0	0	2	5*	0	0	5	0	0	7
					45				44		0	89	
Tasten	Klavier	30	0	3	0	33	13*	3	0	16	0	0	49
	Cembalo	0	0	0	0	0	0	0	0	0	0	0	0
	Akkordeon	4	0	1	0	5	6	2*	0	8	2	0	15
	Orgel	0	0	0	0	0	0	0	0	0	0	0	0
	steir. Harmonika	22	0	0	0	22	4	3	4	11	0	0	33
					60				35		0	97	
Streicher	Violine	18	3	0	0	21	16	3	0	19	0	1	41
	Viola	0	0	0	0	0	0	0	0	0	0	0	0
	Violoncello	3	0	0	0	3	6	0	0	6	0	0	9
	Kontrabass	2	0	1	0	3	2	0	0	2	0	0	5
					27				27		1	55	
Saiten	E-Bass	1	0	0	0	1	2	0	0	2	0	0	3
	E-Gitarre	1	0	1	0	2	4	3	0	7	0	0	9
	Gitarre	9	0	2	0	11	18	15	0	33	10	0	54
	Hackbrett	9	0	0	0	9	4	0	0	4	0	0	13
	Harfe	1	1	0	0	2	10	3	0	13	0	1	16
	Zither	1	3	0	0	4	2	0	0	2	0	0	6
					29				61		1	101	
Gesang	Vokalensemble - Chor	0	0	0	0	0	0	0	0	0	13	0	13
	Erwachsenenstimme	3	3	0	0	6	4	0	0	4	2	0	12
	Jazz Pop Rock	0	0	0	0	0	0	0	0	0	0	0	0
	Kinder und Jugendst.	2	1	0	0	3	8	0	0	8	0	0	11
					9				12		0	36	
Sonstige	Schlagwerk	9	0	0	0	9	16	0	0	16	1	0	26
	Bewegung & Tanz	0	0	0	0	0	0	0	0	0	0	37	37
	Schauspiel	0	0	0	0	0	0	0	0	0	0	0	0
	elektr. Tasteninstr.	0	0	0	0	0	0	1*	0	1	0	0	1
	Bläserklasse	0	0	0	0	0	0	0	0	0	0	0	0
	Ensembleleitung	0	0	0	0	0	0	0	0	0	0	22	22
	Ensembles als HF	0	0	0	0	0	0	0	0	0	11	58	69
	Workshop	0	0	0	0	0	0	0	0	0	0	0	0
	Sonstige Hauptfächer	0	0	0	0	0	0	0	0	0	2	0	2
	Ergänzungsfach als HF	0	0	0	0	0	2	0	0	2	29	5	36
					9				19		122	193	
Gesamt-Hauptfächer	206	21	18	0	245	230	60	4	294	81	218	838	

* Kombiniertes Unterrichts mit einem anderen Hauptfach

Leistungsstufen

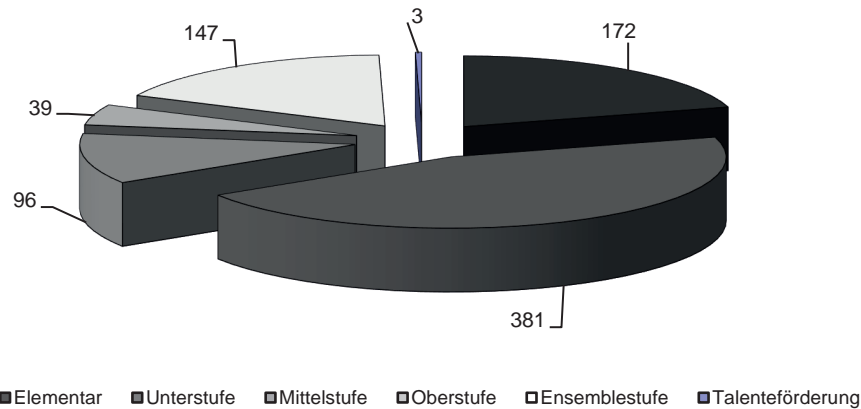

Leistungsstufen (Fächerzahl)	
Leistungsstufe	Anzahl
Elementar	172
Unterstufe	381
Mittelstufe	96
Oberstufe	39
Ensemblestufe	147
Talentförderung	3
Gesamt	838

Ergänzungsfächer (Fächerzahl)	
Musikkunde	69
Ensembles	64
Blasorchester	53
Streicherorchester	25
(Schüler-)Chor	2
Sonstige Ergänzungsfächer	96
Gesamt Ergänzungsfächer	309

Wettbewerbe (Schülerzahl)	
Bezeichnung	Teilnehmer
prima la musica Landeswettbewerb	16
prima la musica Bundeswettbewerb	1
Musik in kleinen Gruppen	0
Jugendblasorchesterwettbewerb	0
sonstige Wettbewerbe	0

Alter (Schülerzahl)			
	männlich	weiblich	Summe
bis 5	23	37	60
6 bis 10	99	180	279
11 bis 15	67	132	199
16 bis 24	23	59	82
über 24	50	101	151

Prüfungen (Fächerzahl)									
Hauptfach	Bronze	Silber	Gold	Gesamt	Hauptfach	Bronze	Silber	Gold	Gesamt
Akkordeon	0	1	0	1	Querflöte	13	5	0	18
E-Bass	1	0	0	1	Saxophon	2	0	1	3
E-Gitarre	1	0	0	1	Schlagwerk	2	0	0	2
Fagott	2	0	0	2	steir. Harmonika	4	0	0	4
Gitarre	3	1	2	6	Tenorhorn	0	1	1	2
Hackbrett	0	2	0	2	Trompete	5	3	1	9
Klarinette	2	0	2	4	Violine	1	0	0	1
Klavier	5	4	0	9	Violoncello	2	0	0	2
Oboe	0	1	0	1	Waldhorn	1	0	0	1
Posaune	1	1	1	3	Zither	2	0	0	2
Summe					Summe	47	19	8	74

Veranstaltungen

Interne Vorspiele	50	Schulkonzerte (Semester-, Schluss-, Preisträger-Konzerte)	2
Prüfungskonzerte	10	Konzerte in Zusammen- arbeit mit Vereinen/ Schulen	4
Auftritte in Kirchen	10	sonst. Konzerte/Auftritte	7

Kommentar

Die Landesmusikschule Wipptal feiert in diesem Jahr das 30jährige Jubiläum. Unser Jubiläumsprojekt die Operette „Im Weißen Rössl am Wolfgangsee“ wurde zu Schulende 7 Mal aufgeführt. Mit schuleigenem Symphonieorchester, mit Schauspieler, Sänger und Tänzerinnen wurde die Operette in einer verkürzten Fassung dargeboten. Neben 3 Abendvorstellungen gab es auch 4 Vormittagsaufführungen, bei denen alle Wipptaler Schulen eingeladen waren eine Vorstellung zu besuchen. Aufgrund des großen Anklanges wird versucht, im Herbst noch 2 - 3 Spieltermine zu organisieren.

Die Schülerzahl ist in diesem Jubiläumsjahr auf 770 Hauptfächer gestiegen. Einen Rekord gab es auch im Bereich der Übertrittsprüfungen von insgesamt 118. Dabei ist besonders zu erwähnen, dass 9 Schüler:innen im Fach Dirigieren eine Prüfung abgelegt haben. Neben 100 Prüfungen im Junior-, Bronze- und Silberbereich, gab es auch 8 Schüler:innen mit Goldprüfung und einen Schüler mit Diplomprüfung.

Direktor Franz Eller

Landesmusikschule Wörgl

Anschrift: Brixentaler Straße 14
6300 Wörgl

Leitung: Harald Ploner

Telefon: 050 / 6300-5600

Sekretariat: Alexandra Guggenbichler

E-Mail: woergl@lms.tsn.at

Internet: www.musikausbildung.tirol



Hauptfächer	EU25	EU40	EU50	EU60	Einzel Gesamt	GU2 MU2	GU3 MU3	MU4	Gruppe Gesamt	S S1	Sonstige	Gesamt Schüler	
Elementare Musikpäd.	0	0	0	0	0	0	0	0	0	0	131	131	
					0				0		131	131	
Holz	Blockflöte	0	0	2	0	2	40	57	0	97	5	0	104
	Querflöte	10	15	0	0	25	26	3	0	29	0	0	54
	Oboe	2	0	1	0	3	8	0	0	8	0	0	11
	Fagott	0	0	2	0	2	2	0	0	2	0	0	4
	Klarinette	7	3	3	0	13	37*	9	0	46	2	1	62
	Saxophon	2	6	4	0	12	19*	6	0	25	0	0	37
					57				207		1	272	
Blech	Trompete	5	3	1	0	9	23*	2*	0	25	0	0	34
	Flügelhorn	0	1	0	0	1	9*	1*	0	10	0	0	11
	Waldhorn	0	0	0	0	0	14	3	0	17	0	0	17
	Posaune	2	3	0	0	5	1*	3	0	4	0	0	9
	Tenorhorn	1	3	0	0	4	10	6	0	16	0	0	20
	Tuba	4	0	1	0	5	3*	0	0	3	0	0	8
					24				75		0	99	
Tasten	Klavier	36	25	2	0	63	68	6	0	74	0	0	137
	Cembalo	0	0	0	0	0	0	0	0	0	0	0	0
	Akkordeon	4	0	1	0	5	10	0	0	10	0	0	15
	Orgel	0	0	0	0	0	0	0	0	0	0	0	0
	steir. Harmonika	4	0	1	0	5	21*	3	0	24	0	0	29
					73				108		0	181	
Streicher	Violine	12	5	1	0	18	26	3	0	29	0	0	47
	Viola	1	0	0	0	1	0	0	0	0	0	0	1
	Violoncello	6	5	0	0	11	2	0	0	2	0	0	13
	Kontrabass	3	0	0	0	3	0	0	0	0	0	0	3
					33				31		0	64	
Saiten	E-Bass	0	2	0	0	2	0	0	0	0	0	0	2
	E-Gitarre	2	0	1	0	3	14	0	0	14	0	0	17
	Gitarre	14	24	2	0	40	78	6	0	84	9	0	133
	Hackbrett	11	4	1	0	16	4	0	0	4	0	0	20
	Harfe	7	5	2	0	14	25*	0	0	25	0	0	39
	Zither	3	0	0	0	3	2	0	0	2	0	0	5
					78				129		0	216	
Gesang	Vokalensemble - Chor	0	0	0	0	0	0	0	0	0	13	0	13
	Erwachsenenstimme	5	4	1	0	10	4	0	0	4	0	0	14
	Jazz Pop Rock	1	0	1	0	2	4	0	0	4	0	0	6
	Kinder und Jugendst.	6	1	0	0	7	2	0	0	2	0	0	9
					19				10		0	42	
Sonstige	Schlagwerk	12	6	0	1	19	24	6	0	30	0	0	49
	Bewegung & Tanz	0	0	0	0	0	0	0	0	0	0	0	0
	Schauspiel	0	0	0	0	0	0	0	0	0	0	0	0
	elektr. Tasteninstr.	0	0	0	0	0	0	0	0	0	0	0	0
	Bläserklasse	0	0	0	0	0	0	0	0	0	0	0	0
	Ensembleleitung	0	0	0	0	0	0	0	0	0	0	0	0
	Ensembles als HF	0	0	0	0	0	0	0	0	0	5	17	22
	Workshop	0	0	0	0	0	0	0	0	0	0	6	6
	Sonstige Hauptfächer	0	0	0	0	0	0	0	0	0	0	0	0
	Ergänzungsfach als HF	0	0	0	0	0	0	0	0	0	0	2	2
					19				30		25	79	
Gesamt-Hauptfächer	160	115	27	1	303	476	114	0	590	34	157	1084	

* Kombiniertes Unterrichts mit einem anderen Hauptfach

Leistungsstufen

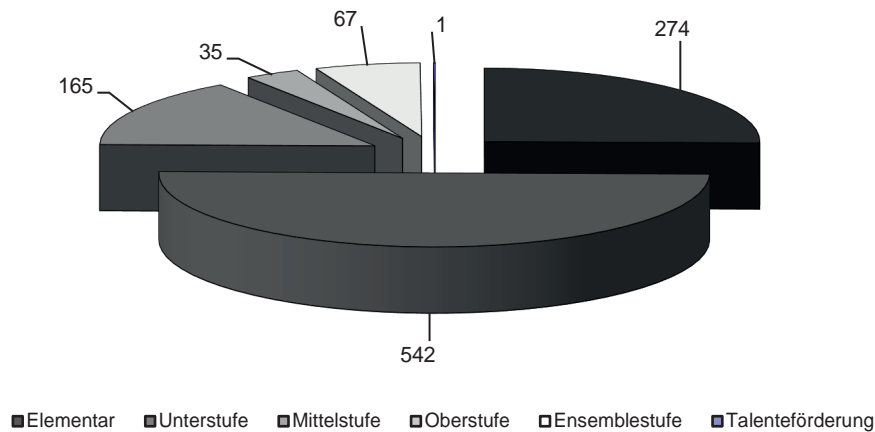

Leistungsstufen (Fächerzahl)	
Leistungsstufe	Anzahl
Elementar	274
Unterstufe	542
Mittelstufe	165
Oberstufe	35
Ensemblestufe	67
Talentförderung	1
Gesamt	1084

Ergänzungsfächer (Fächerzahl)	
Musikkunde	98
Ensembles	90
Blasorchester	0
Streicherorchester	45
(Schüler-)Chor	16
Sonstige Ergänzungsfächer	53
Gesamt Ergänzungsfächer	302

Wettbewerbe (Schülerzahl)	
Bezeichnung	Teilnehmer
prima la musica Landeswettbewerb	16
prima la musica Bundeswettbewerb	0
Musik in kleinen Gruppen	0
Jugendblasorchesterwettbewerb	6
sonstige Wettbewerbe	1

Alter (Schülerzahl)			
	männlich	weiblich	Summe
bis 5	26	41	67
6 bis 10	161	290	451
11 bis 15	111	185	296
16 bis 24	36	65	101
über 24	49	77	126

Prüfungen (Fächerzahl)									
Hauptfach	Bronze	Silber	Gold	Gesamt	Hauptfach	Bronze	Silber	Gold	Gesamt
Blockflöte	3	0	0	3	Querflöte	4	1	0	5
E-Gitarre	2	0	0	2	Saxophon	2	2	0	4
Erwachsenenstimme	3	0	0	3	Schlagwerk	3	1	0	4
Flügelhorn	1	2	0	3	steir. Harmonika	8	2	0	10
Gitarre	7	1	0	8	Tenorhorn	2	0	0	2
Hackbrett	2	0	1	3	Trompete	6	3	1	10
Harfe	1	1	0	2	Tuba	1	1	1	3
Jazz Pop Rock	1	0	0	1	Violine	4	1	0	5
Klarinette	8	1	1	10	Waldhorn	1	2	0	3
Klavier	15	3	1	19	Zither	1	0	0	1
Summe	75	21	5	101					

Veranstaltungen

Interne Vorspiele	58	Schulkonzerte (Semester-, Schluss-, Preisträger-Konzerte)	5
Prüfungskonzerte	10	Konzerte in Zusammen- arbeit mit Vereinen/ Schulen	8
Auftritte in Kirchen	2	sonst. Konzerte/Auftritte	5

Kommentar

Im Schuljahr 2024/2025 wurden an der Landesmusikschule Wörgl insgesamt 1.041 Schüler:innen von 47 Lehrpersonen unterrichtet. Der Unterricht fand am Hauptstandort in Wörgl, in der Expositur Kundl/Breitenbach sowie an den Außenstellen in Bad Häring, Kirchbichl, Angerberg, Angath und Mariastein statt.

Landesmusikschule Wörgl als Ausbildungsinstitution:

Insgesamt wurden 102 Prüfungen in Junior, Bronze, Silber, Gold und Diplom erfolgreich abgelegt. Besonders hervorzuheben sind folgende Absolvent:innen: Goldprüfung: Simon Unterlercher, Trompete - ausgezeichneter Erfolg (Klasse: Reinhard Mussmann), Mario Einkemmer, Tuba - ausgezeichneter Erfolg (Klasse: Emanuel Sporer), Elias Unterlercher, Klarinette - sehr guter Erfolg (Klasse: Michael Klieber), Doris Eisner, Hackbrett - ausgezeichneter Erfolg (Klasse: Claudia Bucher), Christina Haas, Klavier - ausgezeichneter Erfolg (Klasse: Katharina Kontriner)

Diplomprüfung: Markus Breitenlechner, Tuba - ausgezeichneter Erfolg (Klasse: Emanuel Sporer)

Beim Landeswettbewerb prima la musica war die Landesmusikschule Wörgl mit 16 Teilnehmer:innen erfolgreich vertreten. Besonders erfreulich war die Qualifikation zweier Schüler für den Bundeswettbewerb in Wien: Johann August Moser (Posaune, Klasse Georg Hotter) erreichte einen 1. Preis in Gold beim Bundeswettbewerb und Marco Bliem (Klarinette, Klasse Christine Foidl) wurde mit einem 2. Preis in Silber ausgezeichnet.

Kooperationen & Projekte:

Die Landesmusikschule Wörgl pflegt aktuell drei aktive Schulk Kooperationen im Rahmen von Bläserklassen mit den Volksschulen Angerberg, Bad Häring und Bruckhäusl.

Darüber hinaus kam es im vergangenen Schuljahr zu mehreren Kooperationsprojekten mit umliegenden Musikschulen. Besonders hervorzuheben sind:

- die Teilnahme des Bezirksjugendblasorchesters beim Jugendblasorchesterwettbewerb,
- die Mitwirkung im Akkordeonorchester beim Wettbewerb im Rahmen des World Music Festivals in Innsbruck
- sowie die Beteiligung am Landesjugendchor.

Solche Kooperationen sind für unsere Musikschüler:innen stets ein besonderes Erlebnis. Trotz organisatorischer Herausforderungen bieten sie einen hohen pädagogischen und sozialen Mehrwert - sowohl für die Schüler:innen als auch für die Lehrpersonen.

Ausblick:

Abschließend sei erwähnt, dass die Nachfrage nach einem Ausbildungsplatz an der Landesmusikschule Wörgl derzeit sehr hoch ist. Die Anmeldezahlen steigen stetig, und auch die Wartelisten werden länger.

Die große Herausforderung für die kommenden Jahre wird es sein, dieser Entwicklung mit entsprechenden Ressourcen und räumlichen Kapazitäten gerecht zu werden, um weiterhin möglichst vielen musikbegeisterten Kindern und Jugendlichen eine fundierte musikalische Ausbildung bieten zu können.

Direktor Harald Ploner

Landesmusikschule Zillertal

Anschrift: Schwimmbadweg 2
6280 Zell am Ziller

Leitung: Mag^a.art. Simone Aschenwald

Telefon: 05282 / 3581

Sekretariat: Angelika Wechselberger

E-Mail: zillertal@lms.tsn.at

Internet: www.musikausbildung.tirol



	Hauptfächer	EU25	EU40	EU50	EU60	Einzel Gesamt	GU2 MU2	GU3 MU3	MU4	Gruppe Gesamt	S S1	Sonstige	Gesamt Schüler
	Elementare Musikpäd.	0	0	0	0	0	0	0	0	0	0	66	66
						0				0		66	66
Holz	Blockflöte	6	1	0	0	7	18	12	0	30	0	0	37
	Querflöte	9	16	5	0	30	24	0	0	24	0	0	54
	Oboe	5	4	0	0	9	2	0	0	2	0	0	11
	Fagott	0	0	0	0	0	0	0	0	0	0	0	0
	Klarinette	21	6	4	0	31	33*	0	0	33	0	0	64
	Saxophon	4	1	0	0	5	15*	0	0	15	0	0	20
					82				104		0	186	
Blech	Trompete	5	12	2	0	19	24	11*	0	35	0	0	54
	Flügelhorn	0	2	2	0	4	11*	4*	0	15	0	0	19
	Waldhorn	1	4	0	0	5	8	3	0	11	0	0	16
	Posaune	3	1	0	0	4	18	0	0	18	0	0	22
	Tenorhorn	4	5	2	0	11	16	3	0	19	0	0	30
	Tuba	0	0	0	0	0	9*	0	0	9	0	0	9
					43				107		0	150	
Tasten	Klavier	15	10	0	0	25	36	0	0	36	0	0	61
	Cembalo	0	0	0	0	0	0	0	0	0	0	0	0
	Akkordeon	0	0	0	0	0	0	0	0	0	0	0	0
	Orgel	0	2	0	0	2	0	0	0	0	0	0	2
	steir. Harmonika	0	5	12	0	17	36	9	0	45	0	0	62
					44				81		0	125	
Streicher	Violine	4	5	0	0	9	6	18	0	24	0	0	33
	Viola	1	0	0	0	1	0	0	0	0	0	0	1
	Violoncello	4	0	0	0	4	4	0	0	4	0	0	8
	Kontrabass	0	0	0	0	0	0	0	0	0	0	0	0
					14				28		0	42	
Saiten	E-Bass	0	0	0	0	0	0	0	0	0	0	0	0
	E-Gitarre	0	6	0	0	6	2	0	0	2	0	0	8
	Gitarre	37	9	0	0	46	68	24	0	92	0	0	138
	Hackbrett	4	0	0	0	4	0	0	0	0	0	0	4
	Harfe	14	1	3	0	18	14	0	0	14	0	0	32
	Zither	5	2	2	0	9	0	0	0	0	0	0	9
					83				108		0	191	
Gesang	Vokalensemble - Chor	0	0	0	0	0	0	0	0	0	0	0	0
	Erwachsenenstimme	1	4	1	0	6	2	0	0	2	0	0	8
	Jazz Pop Rock	0	0	0	0	0	0	0	0	0	0	0	0
	Kinder und Jugendst.	4	1	0	0	5	4	0	0	4	3	0	12
					11				6		0	20	
Sonstige	Schlagwerk	3	11	0	1	15	20	9	0	29	4	0	48
	Bewegung & Tanz	0	0	0	0	0	0	0	0	0	0	0	0
	Schauspiel	0	0	0	0	0	0	0	0	0	0	0	0
	elektr. Tasteninstr.	0	0	0	0	0	0	0	0	0	0	0	0
	Bläserklasse	0	0	0	0	0	0	0	0	0	0	0	0
	Ensembleleitung	0	0	0	0	0	0	0	0	0	0	0	0
	Ensembles als HF	0	0	0	0	0	0	0	0	0	5	0	5
	Workshop	0	0	0	0	0	0	0	0	0	0	6	6
	Sonstige Hauptfächer	0	0	0	0	0	0	0	0	0	0	0	0
	Ergänzungsfach als HF	0	0	0	0	0	0	0	0	0	1	17	18
					15				29		23	77	
Gesamt-Hauptfächer	150	108	33	1	292	370	93	0	463	13	89	857	

* Kombiniertes Unterrichts mit einem anderen Hauptfach

Leistungsstufen

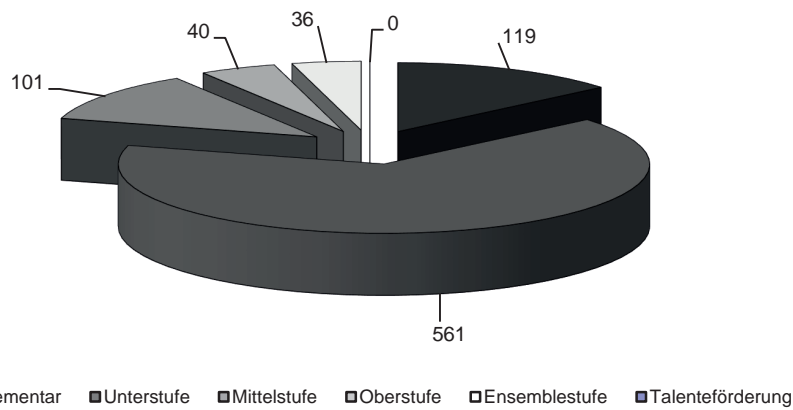

Leistungsstufen (Fächerzahl)	
Leistungsstufe	Anzahl
Elementar	119
Unterstufe	561
Mittelstufe	101
Oberstufe	40
Ensemblestufe	36
Talentförderung	0
Gesamt	857

Ergänzungsfächer (Fächerzahl)	
Musikkunde	106
Ensembles	30
Blasorchester	3
Streicherorchester	0
(Schüler-)Chor	0
Sonstige Ergänzungsfächer	4
Gesamt Ergänzungsfächer	143

Wettbewerbe (Schülerzahl)	
Bezeichnung	Teilnehmer
prima la musica Landeswettbewerb	9
prima la musica Bundeswettbewerb	0
Musik in kleinen Gruppen	0
Jugendblasorchesterwettbewerb	0
sonstige Wettbewerbe	0

Alter (Schülerzahl)			
	männlich	weiblich	Summe
bis 5	16	27	43
6 bis 10	120	190	310
11 bis 15	130	183	313
16 bis 24	35	46	81
über 24	33	33	66

Prüfungen (Fächerzahl)									
Hauptfach	Bronze	Silber	Gold	Gesamt	Hauptfach	Bronze	Silber	Gold	Gesamt
Blockflöte	1	0	0	1	Querflöte	3	0	0	3
E-Gitarre	0	1	0	1	Saxophon	3	1	1	5
Erwachsenenstimme	3	0	0	3	Schlagwerk	3	3	0	6
Flügelhorn	1	0	1	2	Tenorhorn	8	1	3	12
Gitarre	5	0	0	5	Trompete	3	2	1	6
Harfe	1	0	0	1	Tuba	3	0	0	3
Klarinette	4	5	2	11	Violine	2	0	0	2
Oboe	1	0	0	1	Violoncello	2	0	0	2
Posaune	3	0	0	3	Waldhorn	2	2	0	4
					Summe	48	15	8	71

Veranstaltungen

Interne Vorspiele	50	Schulkonzerte (Semester-, Schluss-, Preisträger-Konzerte)	14
Prüfungskonzerte	15	Konzerte in Zusammenarbeit mit Vereinen/Schulen	3
Auftritte in Kirchen	30	sonst. Konzerte/Auftritte	40

Kommentar

Ein ereignisreiches Schuljahr geht zu Ende und es ist somit Zeit, auf bewegte Monate an der Landesmusikschule Zillertal zurückzublicken. 2024/2025 war geprägt von großer musikalischer Vielfalt, zahlreichen Aktivitäten und dem engagierten Mitwirken aller Beteiligten.

Neben dem regulären Unterricht fanden zahlreiche Auftritte zu verschiedensten Anlässen in unterschiedlichsten Formationen statt. Auch bei Wettbewerben (neun Teilnehmer:innen bei prima la musica) und Prüfungen (zwei Musikschuldiplome und zehn Goldprüfungen) zeigten viele Schüler:innen ihr Können und Engagement. Der musikalische Alltag wurde durch ein breites Spektrum an Konzerten, Vorspielen und Projekten bereichert - ein wertvoller Beitrag zur Vernetzung der Musikschule innerhalb des Zillertals und zur kulturellen Belebung der Region.

Das gesamte Schulteam zeigte großen Einsatz dafür, musikalische Bildung auf hohem Niveau zu vermitteln und jungen Talenten eine Bühne zu bieten.

Rückblickend war das Schuljahr 2024/2025 von Aktivität, Kreativität und Gemeinschaftsgeist geprägt - ein starkes Zeichen für die lebendige Rolle der Musik.

Ein herzliches Dankeschön gilt allen, die dieses Schuljahr so aktiv mitgestaltet haben, allen Zillertaler Gemeinden und den verschiedensten Kooperationspartnern!

Direktorin Mag^a. art. Simone Aschenwald

Landesmusikschule Zirl

Anschrift: Marktplatz 5
6170 Zirl

Leitung: Mag. Stephan Moosmann

Telefon: 05238 / 54001 - 381

Sekretariat: Alexandra Grünfelder

E-Mail: zirl@lms.tsn.at

Internet: www.musikausbildung.tirol



	Hauptfächer	EU25	EU40	EU50	EU60	Einzel Gesamt	GU2 MU2	GU3 MU3	MU4	Gruppe Gesamt	S S1	Sonstige	Gesamt Schüler
	Elementare Musikpäd.	1	0	0	0	1	0	0	0	0	0	130	131
						1				0		130	131
Holz	Blockflöte	18	2	3	0	23	32	6	0	38	1	0	62
	Querflöte	16	10	0	0	26	12	9	0	21	3	0	50
	Oboe	0	0	2	0	2	2	0	0	2	0	0	4
	Fagott	5	0	0	0	5	0	0	0	0	0	0	5
	Klarinette	14	0	1	0	15	20	12	0	32	0	0	47
	Saxophon	28	0	1	0	29	2	0	0	2	4	0	35
						100				95		0	203
Blech	Trompete	15	5	2	0	22	30	6	0	36	0	0	58
	Flügelhorn	0	0	0	0	0	0	0	0	0	0	0	0
	Waldhorn	10	0	1	0	11	0	0	0	0	0	0	11
	Posaune	3	0	0	0	3	6	0	0	6	0	0	9
	Tenorhorn	5	0	0	0	5	8	0	0	8	0	0	13
	Tuba	1	0	0	0	1	6	3	0	9	0	0	10
						42				59		0	101
Tasten	Klavier	56	10	4	0	70	26	0	0	26	0	0	96
	Cembalo	0	0	0	0	0	0	0	0	0	0	0	0
	Akkordeon	2	5	3	0	10	0	0	0	0	0	0	10
	Orgel	0	0	0	0	0	0	0	0	0	0	0	0
	steir. Harmonika	15	5	1	0	21	14	0	0	14	0	0	35
						101				40		0	141
Streicher	Violine	8	5	7	0	20	4	0	0	4	0	0	24
	Viola	0	0	0	0	0	0	0	0	0	0	0	0
	Violoncello	10	5	0	0	15	0	0	0	0	0	0	15
	Kontrabass	2	4	0	0	6	0	0	0	0	0	0	6
						41				4		0	45
Saiten	E-Bass	4	0	0	0	4	0	0	0	0	0	0	4
	E-Gitarre	1	0	0	0	1	5*	0	0	5	0	0	6
	Gitarre	34	0	6	0	40	53*	6	0	59	5	0	104
	Hackbrett	12	0	1	0	13	0	0	0	0	1	0	14
	Harfe	5	5	0	0	10	12	0	0	12	0	0	22
	Zither	2	2	0	0	4	6	0	0	6	0	0	10
						72				82		0	160
Gesang	Vokalensemble - Chor	0	0	0	0	0	0	0	0	0	40	0	40
	Erwachsenenstimme	8	3	2	0	13	13*	0	0	13	0	0	26
	Jazz Pop Rock	2	0	0	0	2	0	0	0	0	0	0	2
	Kinder und Jugendst.	9	2	0	0	11	1*	0	0	1	0	0	12
						26				14		0	80
Sonstige	Schlagwerk	18	10	1	0	29	8	6	0	14	0	0	43
	Bewegung & Tanz	0	0	0	0	0	0	0	0	0	0	0	0
	Schauspiel	0	0	0	0	0	0	0	0	0	0	0	0
	elektr. Tasteninstr.	0	0	0	0	0	0	0	0	0	0	0	0
	Bläserklasse	0	0	0	0	0	0	0	0	0	0	0	0
	Ensembleleitung	0	0	0	0	0	0	0	0	0	0	10	10
	Ensembles als HF	0	0	0	0	0	0	0	0	0	7	0	7
	Workshop	0	0	0	0	0	0	0	0	0	0	2	2
	Sonstige Hauptfächer	0	0	1	0	1	0	0	0	0	0	0	1
	Ergänzungsfach als HF	0	0	0	0	0	0	0	0	0	0	0	0
						30				14		12	63
Gesamt-Hauptfächer		304	73	36	0	413	260	48	0	308	61	142	924

* Kombiniertes Unterrichts mit einem anderen Hauptfach

Leistungsstufen

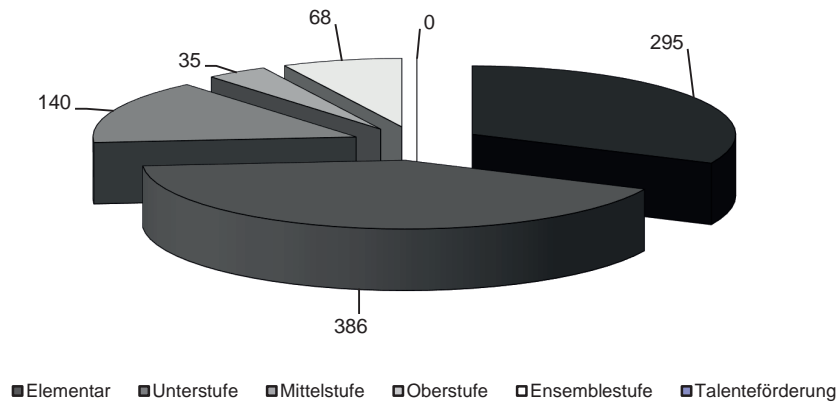

Leistungsstufen (Fächerzahl)	
Leistungsstufe	Anzahl
Elementar	295
Unterstufe	386
Mittelstufe	140
Oberstufe	35
Ensemblestufe	68
Talentförderung	0
Gesamt	924

Ergänzungsfächer (Fächerzahl)	
Musikkunde	77
Ensembles	81
Blasorchester	0
Streichorchester	12
(Schüler-)Chor	21
Sonstige Ergänzungsfächer	50
Gesamt Ergänzungsfächer	241

Wettbewerbe (Schülerzahl)	
Bezeichnung	Teilnehmer
prima la musica Landeswettbewerb	17
prima la musica Bundeswettbewerb	4
Musik in kleinen Gruppen	0
Jugendblasorchesterwettbewerb	0
sonstige Wettbewerbe	0

Alter (Schülerzahl)			
	männlich	weiblich	Summe
bis 5	26	38	64
6 bis 10	155	211	366
11 bis 15	115	132	247
16 bis 24	34	50	84
über 24	52	89	141

Prüfungen (Fächerzahl)									
Hauptfach	Bronze	Silber	Gold	Gesamt	Hauptfach	Bronze	Silber	Gold	Gesamt
Akkordeon	3	1	0	4	Klavier	10	2	0	12
Blockflöte	2	1	0	3	Kontrabass	1	0	0	1
E-Bass	0	1	0	1	Querflöte	4	2	0	6
E-Gitarre	1	0	0	1	Saxophon	2	1	0	3
Ensembleleitung	1	3	1	5	Schlagwerk	2	4	0	6
Erwachsenenstimme	1	0	0	1	steir. Harmonika	5	3	1	9
Fagott	1	0	0	1	Tenorhorn	1	1	0	2
Gitarre	10	0	0	10	Trompete	4	6	0	10
Hackbrett	0	1	0	1	Violine	1	0	0	1
Harfe	2	0	0	2	Violoncello	1	0	0	1
Jazz Pop Rock	1	0	0	1	Waldhorn	2	0	0	2
Klarinette	4	2	1	7	Zither	2	0	0	2
Summe	61	28	3	92					

Veranstaltungen

Interne Vorspiele	71	Schulkonzerte (Semester-, Schluss-, Preisträger-Konzerte)	16
Prüfungskonzerte	121	Konzerte in Zusammen- arbeit mit Vereinen/ Schulen	7
Auftritte in Kirchen	3	sonst. Konzerte/Auftritte	3

Kommentar

Kooperationen:

Die im Schuljahr 2023/2024 gestarteten Kooperationen mit Volksschulen und Musikkapellen wurden erfolgreich fortgeführt und um eine Veranstaltung in Zusammenarbeit mit dem Elternverein Seefeld erweitert.

Ein besonderes Anliegen der Landesmusikschule Zirl war es, die auslaufenden Bläserklassen nachhaltig in die örtlichen Musikvereine einzubinden. Dafür wurden gemeinsame Konzerte mit den Jugendkapellen organisiert, um einen fließenden Übergang von der Bläserklasse zur Jugendkapelle zu ermöglichen. Im kommenden Schuljahr wird erstmals eine Streicherklasse in Kooperation mit der Volksschule Zirl ins Leben gerufen - ein wichtiger Schritt zur Stärkung des Streichersektors.

Schulkonzerte:

Das musikvermittelnde Schulprojekt „Max & Moritz“, das an unserer Schule entwickelt wurde, konnte erneut erfolgreich durchgeführt und erstmals auch an den Volksschulen des Seefelder Plateaus aufgeführt werden.

Wettbewerbe:

Die Landesmusikschule Zirl war beim diesjährigen prima la musica - Landeswettbewerb mit 17 Teilnehmer vertreten. Vier Beiträge wurden mit einer Auszeichnung versehen und zum Bundeswettbewerb nach Wien weitergeleitet. Besonders hervorzuheben ist, dass ein Schüler dort nicht nur Landessieger, sondern sogar Bundessieger wurde.

Direktor Mag. Stephan Moosmann

Gesamtstatistik (Fächerbelegungen)

	Hauptfächer	EU25	EU40	EU50	EU60	Einzel Gesamt	GU2 MU2	GU3 MU3	MU4	Gruppe Gesamt	S S1	Sonstige	Gesamt Schüler
	Elementare Musikpäd.	1	0	0	0	1	0	0	0	0	0	2240	2241
						1				0		2240	2241
Holz	Blockflöte	233	24	19	0	276	412	305*	8	725	43	0	1044
	Querflöte	351	202	76	0	629	516	95*	0	611	13	4	1257
	Oboe	36	23	17	0	76	50	3	0	53	0	1	130
	Fagott	17	9	20	0	46	14	0	0	14	0	1	61
	Klarinette	325	172	87	0	584	451*	84	4	539	14	4	1141
	Saxophon	332	83	22	0	437	201*	15	0	216	20	0	673
					2048				2158		10	4306	
Blech	Trompete	216	179	32	1	428	338	91*	0	429	13	1	871
	Flügelhorn	55	37	8	0	100	99*	20*	0	119	0	0	219
	Waldhorn	105	63	27	0	195	176	20*	0	196	7	3	401
	Posaune	124	62	23	0	209	129*	17*	2*	148	1	2	360
	Tenorhorn	119	57	20	0	196	136	19*	2*	157	1	0	354
	Tuba	76	40	16	0	132	80	6	0	86	0	0	218
					1260				1135		6	2423	
Tasten	Klavier	922	373	88	5	1388	864	88*	0	952	3	6	2349
	Cembalo	1	0	0	0	1	0	0	0	0	0	0	1
	Akkordeon	72	26	22	0	120	83*	14*	0	97	5	0	222
	Orgel	19	30	2	0	51	6	2*	0	8	0	0	59
	steir. Harmonika	327	90	22	0	439	396	63	8	467	12	1	919
					1999				1524		7	3550	
Streicher	Violine	263	134	49	1	447	302	45	0	347	0	2	796
	Viola	12	4	4	0	20	4	0	0	4	0	0	24
	Violoncello	116	74	10	1	201	70	15	0	85	6	1	293
	Kontrabass	27	18	9	0	54	46	1*	0	47	1	1	103
					722				483		4	1216	
Saiten	E-Bass	32	13	9	0	54	27*	5*	0	32	0	0	86
	E-Gitarre	79	58	6	0	143	111*	7*	0	118	0	4	265
	Gitarre	729	140	76	0	945	1103*	191*	16	1310	63	5	2323
	Hackbrett	144	28	5	0	177	119*	30	0	149	11	5	342
	Harfe	215	103	27	0	345	190	6	0	196	0	2	543
	Zither	47	14	10	0	71	56	3	0	59	2	0	132
					1735				1864		16	3691	
Gesang	Vokalensemble - Chor	0	0	0	0	0	0	0	0	0	307	0	307
	Erwachsenenstimme	147	106	28	0	281	152	4*	0	156	12	0	449
	Jazz Pop Rock	45	17	2	0	64	24	5*	0	29	0	0	93
	Kinder und Jugendst.	118	43	0	0	161	67*	15	0	82	3	20	266
					506				267		20	1115	
Sonstige	Schlagwerk	418	188	60	3	669	442	75	12	529	30	1	1229
	Bewegung & Tanz	0	0	0	0	0	0	0	0	0	11	594	605
	Schauspiel	0	0	0	0	0	0	0	0	0	0	196	196
	elektr. Tasteninstr.	10	13	1	0	24	8	1*	0	9	0	0	33
	Bläserklasse	0	0	0	0	0	0	0	0	0	0	0	0
	Ensembleleitung	0	0	0	0	0	0	0	0	0	0	106	106
	Ensembles als HF	0	0	0	0	0	0	0	0	0	211	75	286
	Workshop	0	0	0	0	0	0	0	0	0	0	272	272
	Sonstige Hauptfächer	0	0	1	0	1	0	0	0	0	6	0	7
	Ergänzungsfach als HF	0	0	0	0	0	2	0	0	2	42	54	98
					694				540		1298	2832	
Gesamt-Hauptfächer	5733	2423	798	11	8965	6674	1245	52	7971	837	3601	21374	

* Kombiniertes Unterrichts mit einem anderen Hauptfach

Leistungsstufen

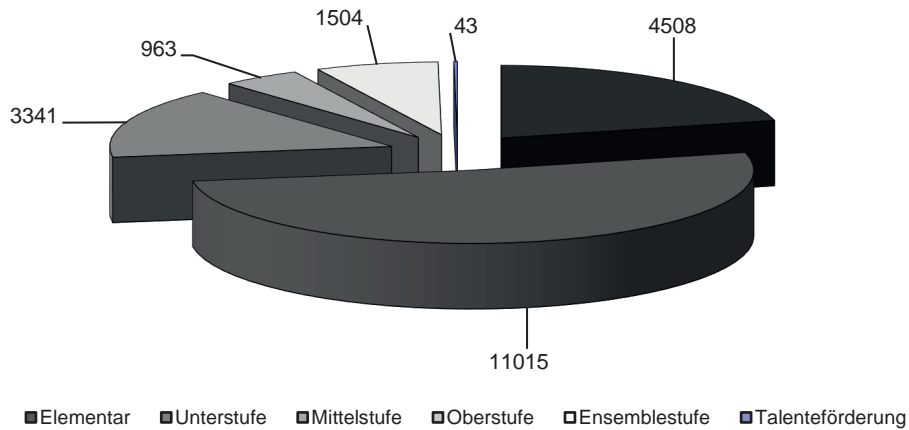

Leistungsstufen (Fächerzahl)

Leistungsstufe	Anzahl
Elementar	4508
Unterstufe	11015
Mittelstufe	3341
Oberstufe	963
Ensemblestufe	1504
Talentförderung	43
Gesamt	21374

Ergänzungsfächer (Fächerzahl)

Musikkunde	1991
Ensembles	1723
Blasorchester	405
Streicherchester	276
(Schüler-)Chor	345
Sonstige Ergänzungsfächer	860
Gesamt Ergänzungsfächer	5600

Gesamtstatistik nach Geschlecht (Fächerbelegungen)

Hauptfächer		männlich	weiblich	Gesamt
Elementare Musikpäd.		988	1253	2241
				2241
Holz	Blockflöte	200	844	1044
	Querflöte	46	1211	1257
	Oboe	12	118	130
	Fagott	21	40	61
	Klarinette	252	889	1141
	Saxophon	261	412	673
				4306
Blech	Trompete	641	230	871
	Flügelhorn	141	78	219
	Waldhorn	240	161	401
	Posaune	275	85	360
	Tenorhorn	274	80	354
	Tuba	184	34	218
				2423
Tasten	Klavier	721	1628	2349
	Cembalo	0	1	1
	Akkordeon	169	53	222
	Orgel	30	29	59
	steir. Harmonika	693	226	919
				3550
Streicher	Violine	133	663	796
	Viola	4	20	24
	Violoncello	73	220	293
	Kontrabass	48	55	103
				1216
Saiten	E-Bass	71	15	86
	E-Gitarre	195	70	265
	Gitarre	633	1690	2323
	Hackbrett	36	306	342
	Harfe	24	519	543
	Zither	29	103	132
				3691
Gesang	Vokalensemble - Chor	52	255	307
	Erwachsenenstimme	93	356	449
	Jazz Pop Rock	15	78	93
	Kinder und Jugendst.	47	219	266
				1115
Sonstige	Schlagwerk	1049	180	1229
	Bewegung & Tanz	16	589	605
	Schauspiel	38	158	196
	elektr. Tasteninstr.	11	22	33
	Bläserklasse	0	0	0
	Ensembleleitung	72	34	106
	Ensembles als HF	121	165	286
	Workshop	117	155	272
	Sonstige Hauptfächer	3	4	7
Ergänzungsfach als HF	53	45	98	
				2832
Gesamt-Hauptfächer		8081	13293	21374

Fächerbelegung im Überblick

Hauptfächer		2024/2025	2023/2024	Veränderung in %	2000/2001	Veränderung in %
Elementare Musikpäd.		2241	2210	1,40 %	983	127,98 %
Holz	Blockflöte	1044	1054	-0,95 %	1543	-32,34 %
	Querflöte	1257	1252	0,40 %	1075	16,93 %
	Oboe	130	123	5,69 %	35	271,43 %
	Fagott	61	67	-8,96 %	21	190,48 %
	Klarinette	1141	1111	2,70 %	1113	2,52 %
	Saxophon	673	628	7,17 %	301	123,59 %
Blech	Trompete	871	900	-3,22 %	693	25,69 %
	Flügelhorn	219	204	7,35 %	256	-14,45 %
	Waldhorn	401	400	0,25 %	265	51,32 %
	Posaune	360	320	12,50 %	177	103,39 %
	Tenorhorn	354	333	6,31 %	178	98,88 %
	Tuba	218	213	2,35 %	66	230,30 %
Tasten	Klavier	2349	2335	0,60 %	1568	49,81 %
	Cembalo	1	0	0%	1	0,00 %
	Akkordeon	222	214	3,74 %	430	-48,37 %
	Orgel	59	59	0,00 %	56	5,36 %
	steir. Harmonika	919	914	0,55 %	485	89,48 %
Streicher	Violine	796	783	1,66 %	443	79,68 %
	Viola	24	23	4,35 %	4	500,00 %
	Violoncello	293	271	8,12 %	90	225,56 %
	Kontrabass	103	97	6,19 %	35	194,29 %
Saiten	E-Bass	86	83	3,61 %	43	100,00 %
	E-Gitarre	265	259	2,32 %	124	113,71 %
	Gitarre	2323	2322	0,04 %	2115	9,83 %
	Hackbrett	342	331	3,32 %	373	-8,31 %
	Harfe	543	523	3,82 %	155	250,32 %
	Zither	132	127	3,94 %	150	-12,00 %
Gesang	Vokalensemble - Chor	1115	1144	-2,53 %	386	188,86 %
	Erwachsenenstimme					
	Jazz Pop Rock					
	Kinder und Jugendst.					
Sonstige	Schlagwerk	1229	1222	0,57 %	636	93,24 %
	Bewegung & Tanz	605	561	7,84 %	81	646,91 %
	Schauspiel	196	194	NB	0	NB
	elektr. Tasteninstr.	33	39	-15,38 %	403	-91,81 %
	Ensembleleitung	106	120	-11,67 %	0	NB
	Ensembles als HF	286	321	-10,90 %	0	NB
	Workshop	272	67	305,97 %	0	NB
	Sonstige Hauptfächer	7	5	40,00 %	0	NB
	Ergänzungsfach als HF	98	76	28,95 %	514	-80,93 %
Gesamt-Hauptfächer		21374	20905	2,24 %	14798	44,44 %

Fachgruppen im Überblick

Fachgruppe	Gesamt 2024/2025	Gesamt 2023/2024	Veränd. in % zum Vorjahr
Elementar	2241	2210	1,40 %
Holz	4306	4235	1,68 %
Blech	2423	2370	2,24 %
Tasten	3550	3522	0,80 %
Streicher	1216	1174	3,58 %
Saiten	3691	3645	1,26 %
Gesang	1115	1144	-2,53 %
Sonstiges	2832	2605	8,71 %
Gesamt	21374	20905	2,24 %

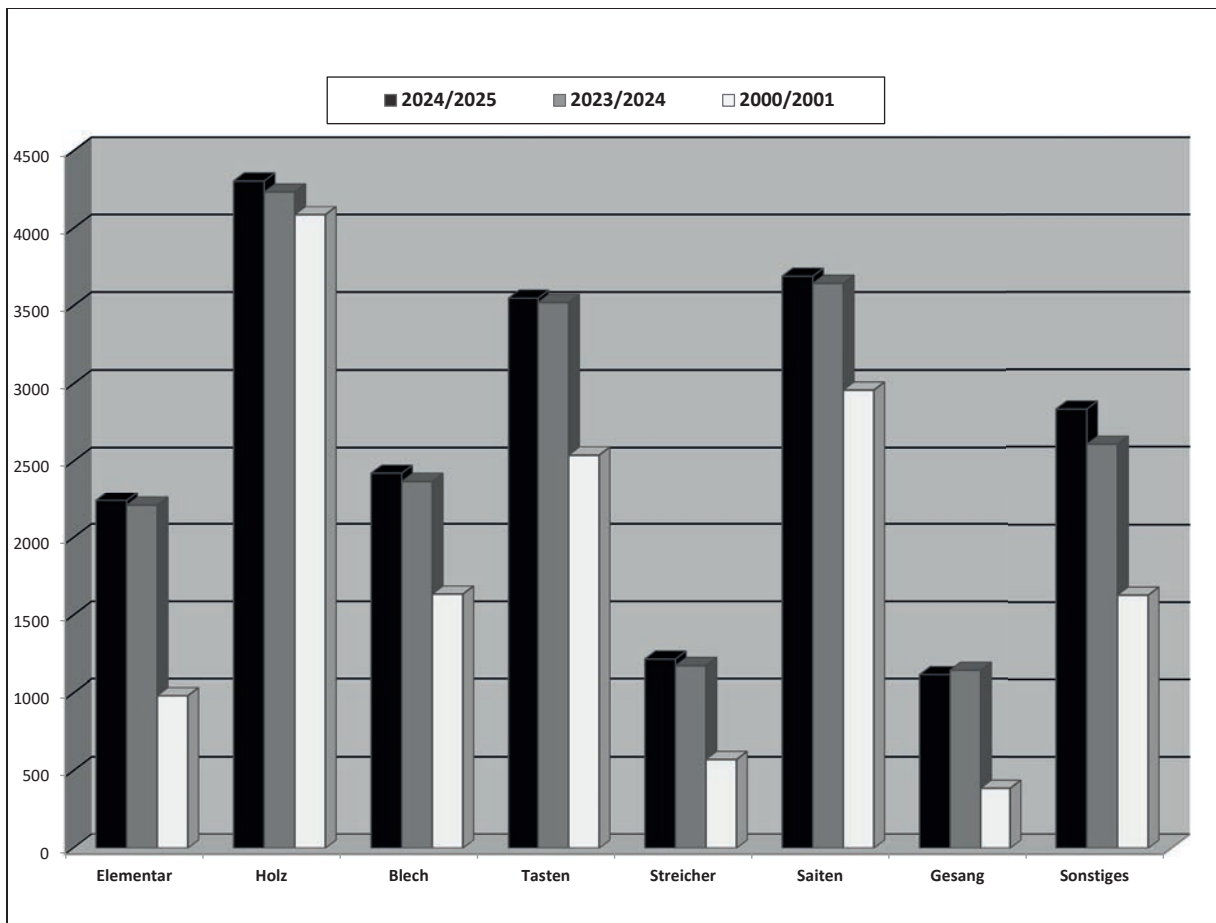

Übertrittsprüfungen im Überblick

	Hauptfach	Bronze	Silber	Gold	Gesamt	Fächerbel. Gesamt	Anteil in %
Holz	Blockflöte	16	2	0	18	1044	1,7%
	Querflöte	114	48	14	176	1257	14,0%
	Oboe	5	7	1	13	130	10,0%
	Fagott	8	6	1	15	61	24,6%
	Klarinette	107	38	29	174	1141	15,2%
	Saxophon	63	29	13	105	673	15,6%
Blech	Trompete	86	58	9	153	871	17,6%
	Flügelhorn	23	16	4	43	219	19,6%
	Waldhorn	23	24	6	53	401	13,2%
	Posaune	30	22	5	57	360	15,8%
	Tenorhorn	35	19	11	65	354	18,4%
	Tuba	30	13	6	49	218	22,5%
Tasten	Klavier	216	45	5	266	2349	11,3%
	Cembalo	0	0	0	0	1	0,0%
	Akkordeon	20	5	0	25	222	11,3%
	Orgel	5	3	0	8	59	13,6%
	steir. Harmonika	95	21	3	119	919	12,9%
Streicher	Violine	59	17	4	80	796	10,1%
	Viola	1	0	1	2	24	8,3%
	Violoncello	30	9	1	40	293	13,7%
	Kontrabass	7	5	1	13	103	12,6%
Saiten	E-Bass	7	1	0	8	86	9,3%
	E-Gitarre	19	1	1	21	265	7,9%
	Gitarre	188	20	8	216	2323	9,3%
	Hackbrett	29	10	1	40	342	11,7%
	Harfe	36	17	5	58	543	10,7%
	Zither	10	2	0	12	132	9,1%
Ges.	Vokalensemble - Chor	0	0	0	0	307	0,0%
	Erwachsenenstimme	38	16	2	56	449	12,5%
	Jazz Pop Rock	15	5	0	20	93	21,5%
	Kinder und Jugendst.	3	0	0	3	266	0,0%
Sonstige	Schlagwerk	120	51	15	186	1229	15,1%
	Bewegung & Tanz	6	4	0	10	605	1,7%
	Schauspiel	0	0	0	0	196	0,0%
	elektr. Tasteninstr.	1	0	0	1	33	3,0%
	Bläserklasse	0	0	0	0	0	0,0%
	Ensembleleitung	1	3	1	5	106	4,7%
	Ensembles als HF	0	0	0	0	286	0,0%
	Workshop	0	0	0	0	272	0,0%
	Sonstige Hauptfächer	0	0	0	0	0	0,0%
	Ergänzungsfach als HF	0	0	0	0	54	0,0%
Gesamt		1446	517	147	2110		

Veranstaltungen im Überblick

	Interne Vorspiele	Schulkonzerte	Prüfungskonzerte	Konzerte in Zusammen- arbeit mit Vereinen und Schulen	Auftritte in Kirchen	sonstige Konzerte / Auftritte	Gesamt
Brixental	41	5	2	3	4	15	70
Imst	46	6	11	6	7	22	98
Jenbach	41	5	5	2	4	8	65
Kematen	65	12	1	16	5	2	101
Kitzbühel	42	4	3	2	6	7	64
Kramsach	52	15	4	3	1	6	81
Kufstein	39	7	5	4	11	18	84
Landeck	85	9	17	10	8	7	136
Lienz	65	17	4	26	31	25	168
Matrei	28	14	4	4	28	36	114
Mittleres Oberinntal	46	5	14	3	5	32	105
Ötztal	51	3	9	6	8	25	102
Pitztal	31	4	5	1	15	6	62
Reutte	84	18	16	3	12	5	138
Schwaz	58	8	5	8	11	27	117
Sillian	30	4	2	3	5	5	49
Sölllandl	27	9	7	6	5	4	58
St. Johann	46	7	157	17	6	41	274
Stubaital	50	12	1	2	1	6	72
Südöstl. Mittelgebirge	47	9	0	12	3	13	84
Telfs	63	20	7	1	13	23	127
Untere Schranne	26	13	3	2	4	8	56
Westl. Mittelgebirge	45	3	1	0	8	12	69
Wipptal	50	2	10	4	10	7	83
Wörgl	58	5	10	8	2	5	88
Zillertal	50	14	15	3	30	40	152
Zirl	71	16	121	7	3	3	221
Gesamt	1337	246	439	162	246	408	2838



Lehrer:innenstatistik - Landesmusikschulen

Folgende Statistiken wurden erhoben:

- Geschlecht der Lehrpersonen
- Einstufung der Lehrpersonen
- Anstellungsbasis
- Personalkosten im Jahr 2024

Geschlecht der Lehrpersonen

männlich	weiblich	Gesamt
371	329	700 *

* nur aktive Lehrkräfte (ohne Karenzierungen)

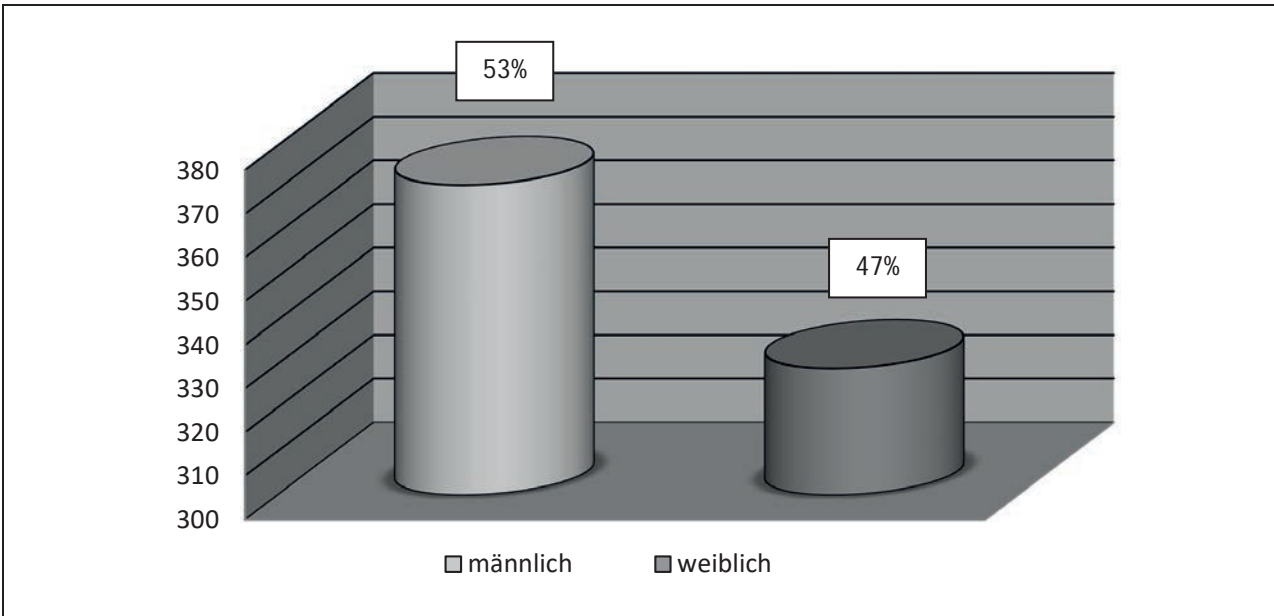

Einstufung der Lehrpersonen nach Verwendungsgruppen

Gruppe	mlp1	mlp1a	I2a2	mI2*	I2a1	mI3*	I2b2	mI4*	I2b1	I3	mI5*
2024/2025	28	9	378	139	28	31	34	3	10	6	34
2000/2001			289		38		86		20	170	
Veränderung	+28	+9	89	+139	-10	31	-52	3	-10	-164	34

* neue Einstufung für Lehrpersonen, die nach dem 01.09.2016 eingetreten sind.

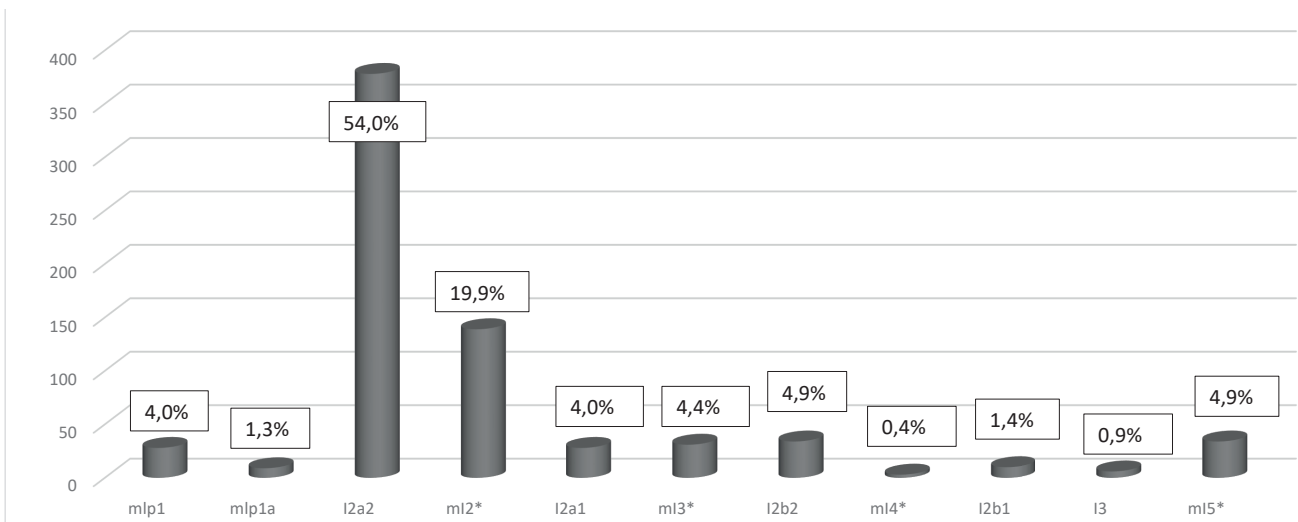

Anstellungsbasis in Stunden (Lehrverpflichtung)

Personenkreis	23	24	25	26	Gesamt
2024/2025	133	1	2	564	700
2000/2001	339	4	6	254	603
Veränderung	-206	-3	-4	310	97

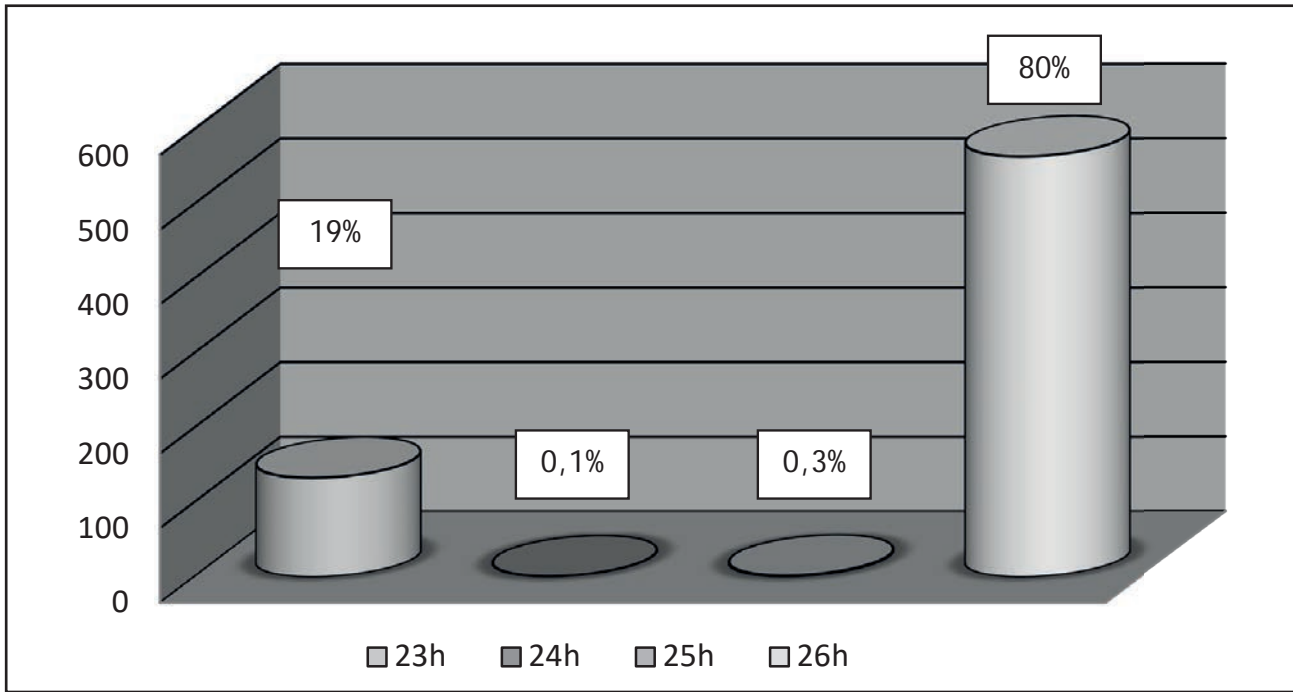

Personalkosten

Im Jahr 2024 wurden an Personalkosten für die Tiroler Landesmusikschulen Euro 44.932.400,- budgetiert. Davon werden Euro 20.219.580,- von den Gemeinden refundiert. Auf das Land Tirol entfallen Euro 24.712.820,-

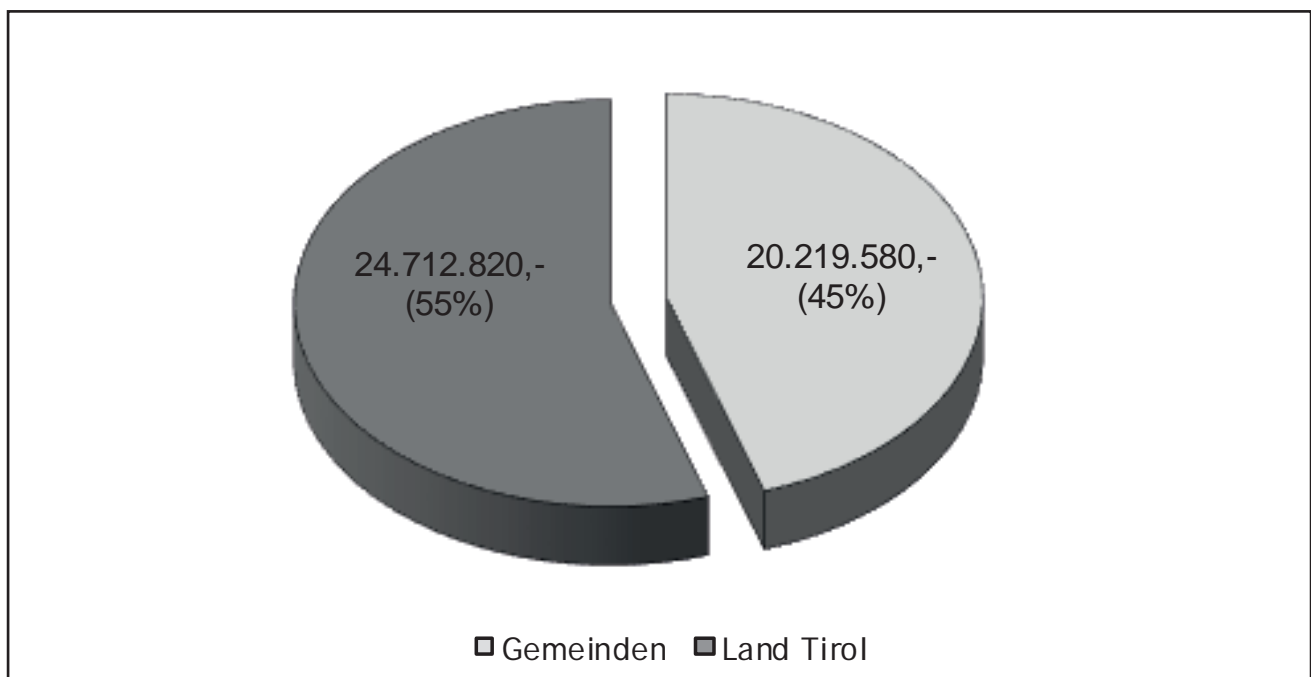



Fachliche Angelegenheiten und schulübergreifende Tätigkeiten an den Tiroler Landesmusikschulen 2024/2025

Vier neue Führungskräfte und zwei neue Fachgruppen („Talentförderung“ und „Musizieren in Diversitätskontexten“)

Hannes Tipelius BA M.Mus., hat bereits zu Beginn des Sommersemesters 2024, am 12.02., die Leitung der Landesmusikschule Untere Schranne von Johann Maier, der Ende Februar 2024 in den wohlverdienten Ruhestand ging, übernommen und somit erfolgreich sein erstes Schuljahr als Direktor absolviert.

Mit 01.11.24 kam es zum Wechsel an der Spitze der Landesmusikschule Zirl: Lukas Drexel BEd BA M.Mus. verließ die Schule Ende Dezember 2024. Sein Nachfolger wurde *Mag. Stephan Moosmann*, der Anfang November 2024 zum neuen Leiter bestellt wurde.

Im Wintersemester 2024/25 wurden die Stellen für die Leitung der beiden neu geschaffenen Fachgruppen „Talentförderung“ und „Musizieren in Diversitätskontexten“ ausgeschrieben. *Andreas Fuetsch MA MEd* konnte das Auswahlverfahren für sich entscheiden und leitet seit 01. Februar 2025 koordinierend beide Fachgruppen.

Ende Juni 2025 verabschiedete sich Josef Gandler als Direktor der Landesmusikschule Brixental, die er seit Gründung der Landesmusikschule 1994 erfolgreich leitete, in den Ruhestand. *Mag. Christian Egger* vervollständigt seit seinem Amtsantritt als Musikschuldirektor der Landesmusikschule Brixental am 16.06.25 die neue Führungskräfte-Riege innerhalb der Tiroler Landesmusikschulen.



Die Tiroler FachgruppenleiterInnen beim Bundesfachgruppentreffen (Foto privat)

Regelmäßige Treffen der Führungskräfte und umfangreiches Fortbildungsangebot

Im Schuljahr 2024/25 fanden zwei zweitägige Fortbildungsmodule für die 27 Direktor:innen der Tiroler Landesmusikschulen statt. Die Verwendungsbeurteilung für Musikschullehrpersonen, das Kinderschutzkonzept der Tiroler Landesmusikschulen, die Dienstrechtsnovelle, die Schulkooperationen, die Konzipierung einer neuen Homepage, Talentförderung regional und landesweit, On- und Offboarding im Landesdienst sowie die Vorstellung neuer interaktiver inklusiver Unterrichtsliteratur waren die zentralen Fortbildungsthemen.

Auch die Fachgruppenleiter:innen der Tiroler Landesmusikschulen trafen sich im Rahmen einer Klausur und an regelmäßig stattfindenden monatlichen „Jour-fixe“-Terminen, um sich fachlich untereinander auszutauschen und die landesweiten Fortbildungen und pädagogischen Entwicklungen gemeinsam zu koordinieren und voranzutreiben.

Für die Lehrpersonen wurden im Schuljahr 2024/25 insgesamt 50 Fortbildungen angeboten, aufgegliedert in fachspezifische, fächerübergreifende, allgemeine und externe Fortbildungen mit den Schwerpunktthemen „Musikergesundheit“, „inklusive Musikpädagogik“, „kompetenzorientierter Unterricht“, „Aus der Praxis für die Praxis“ und „Mentales Training“. Beim Bundesfachgruppentreffen der Konferenz der Österreichischen Musikschulwerke (KOMU) im November 2024 in Brixen/Südtirol ging es um die zukünftigen Musikschullehrenden, beschäftigten sie sich doch mit den Kolleg:innen aus den anderen Bundesländern mit dem Thema „Lehrer:innen gewinnen - Musikschule: Attraktives Berufsfeld - neue Arbeitswelten“. Nachdem in den kommenden Jahren in allen Bundesländern Pensionierungen anstehen, führte die KOMU bereits mit allen Musikuniversitäten Gespräche, um auf den künftigen Bedarf an den Musikschulen aufmerksam zu machen. Die Zwischenergebnisse der aktuellen Studie „Musikschule 2035“, die an der mdw - Universität für Musik und darstellende Kunst Wien durchgeführt wird, wurden den Teilnehmenden präsentiert. Nach dem Austausch von persönlichen Erfahrungen wurden die aktuell vorliegenden Zahlen gemeinsam erörtert und die möglichen Ursachen analysiert. Um den Lehrenden-Nachwuchs zu fördern und um die Attraktivität und Relevanz des Berufs nachhaltig zu stärken, wurden konkrete Schritte, Maßnahmen und Ansätze erarbeitet und formuliert. Der österreichweite fachliche Austausch endete mit internen Gesprächsrunden zu relevanten Fachgruppenthemen, die alle Bundesländer betreffen.



KOMU-Bundesfachgruppentreffen in Brixen-Südtirol (Foto KOMU)

Einführung von Pflichtstücken für die Bronze-, Silber- und Goldprüfungen

Die Bronze-, Silber- und Goldprüfungen an den Tiroler Landesmusikschulen dienen dazu, alle Prüfungskandidat:innen auf derselben Basis (= Lehrplan) zu bewerten. Das Erreichen eines vergleichbaren Niveaus innerhalb einer Leistungsstufe bildet dafür die Voraussetzung. Ab dem Sommersemester 2025 wurde bei den Bronze-, Silber und Goldprüfungen an allen Tiroler Landesmusikschulen ein verpflichtend zu spielendes Pflichtstück im jeweiligen Prüfungsprogramm eingeführt. Die Auswahl der Pflichtstückliteratur erfolgte im Austausch mit dem Fachkollegium in den unterschiedlichen Fachgruppen. Durch die Auswahl eines Prüfungsprogrammes werden den Schüler:innen und Lehrpersonen konkrete Ziele für die Vorbereitung auf die Prüfung vorgegeben. Der interessante und kreative Aspekt aus der Vielzahl an Musikstücken, die für den/die jeweilige/n Schüler:in ansprechenden und auch spielbaren Stücke auszuwählen, blieb jedenfalls erhalten. Die unterschiedlichen individuellen Stärken und Bedürfnisse der Schüler:innen konnten weiterhin im Prüfungsprogramm berücksichtigt werden. Zukünftig ist im vielfältigen Prüfungsprogramm lediglich ein Stück verpflichtend zu spielen, damit das Leistungsniveau besser miteinander verglichen werden kann.

Erfolgreiche Umsetzung landesweiter Projekte:

Im November 2024 wurde das „20 Jahr Jubiläum“ des Tiroler Landesjugendorchesters mit zwei Konzerten, im Saal Tirol des Congress Innsbruck und im Festspielhaus Erl, mit dem Solisten Michael Schöch und unter der Leitung von Johannes Wildner, gebührend gefeiert.

Der Tiroler Landeskinderchor und die VoiceChangers der Tiroler Landesmusikschulen präsentierten unter der Leitung von Wilfried Rogl in zwei Konzerten, im Lindensaal Amlach und im SZentrum Schwaz, zusammen mit dem Jugendchor Tristach und mit dem Schulchor des BORG Lienz unter der Leitung von Maria Wendlinger, begleitet von einem Streicherensemble der Landesmusikschule Wipptal unter der Leitung von Sibille Huber, ein abwechslungsreiches Chor-Programm - vom Volkslied bis zum Popsong.

Mit der Orchesterakademie Tirol wurde eine neue Plattform zur Talentförderung des Landes Tirol in Kooperation mit den Tiroler Festspielen Erl eingerichtet: Von 31.08. bis 05.09.25 arbeitete ein Team aus renommierten Dozent:innen mit jungen Musiker:innen im Alter von 14 bis 24 Jahren eine Woche lang und gab unter der Leitung von Vinzenz Praxmarer im Festspielhaus Erl ein abschließendes Orchesterkonzert.

Talentförderung 1 an den Tiroler Landesmusikschulen

Bei besonderem Interesse bekamen Musikschüler:innen der Landesmusikschulen im Schuljahr 2024/25 die Möglichkeit, zusätzlich zum Hauptfachunterricht die Talentförderung 1 als vernetzten Unterricht zu besuchen. Die Teilnehmer:innen an der Talentförderung 1 erhielten innerhalb der Tiroler Landesmusikschulen eine zweite, für die Eltern kostenlose Unterrichtseinheit im Ausmaß von 11,1 Wochenstunden pro Schuljahr. Üblicherweise war dies ein Zusatzunterricht von 60 Minuten - einmal im Monat - im Hauptfach. Der zusätzliche Unterricht konnte aber auch in Form von zusätzlichen Ensemblestunden belegt werden. Als Leistungsnachweis wurde die Teilnahme an einem besonderen Projekt, z.B.: Teilnahme an Wettbewerben (prima la musica, podium jazz.pop.rock..., JBO-Wettbewerb...), neuen Konzertformaten, Landesjugendorchester, Landesjugendchor etc., herangezogen. Die Talentförderung 1 besuchten im Schuljahr 2024/25 insgesamt 52 Musikschüler:innen.

„Das Schluss-Spiel“ - die Konzertreihe der Tiroler Landesmusikschulen im Rahmen der Musikschuldiplomprüfungskonzerte

Zum Abschluss ihrer Musikschulkarriere und zur Erlangung des Musikschuldiploms präsentierten sich 27 Schüler:innen aus den Tiroler Landesmusikschulen von Montag, 12. Mai 2025, bis Mittwoch, 14. Mai 2025, im Rahmen von „Das Schluss-Spiel - die Konzertreihe der Tiroler Landesmusikschulen“ im Konzertsaal des Tiroler Landeskonservatoriums in insgesamt 9 Konzerten der Öffentlichkeit. Die dargebotenen Leistungen waren sehr überzeugend: 18 konnten das Musikschuldiplom mit ausgezeichnetem Erfolg und 9 erfolgreich ablegen.

Fachgruppe Blechblasinstrumente

Das Schuljahr 2024-25 war für die Fachgruppe Blech ein intensives Jahr - reich an fachspezifischen Fortbildungen, tollen Prüfungen und ausgezeichneten Wettbewerben.

Fortbildungen:

- Mentales Training „Mental Stark in das neue Schuljahr - 11.10.2024 LMS Kufstein mit Prof. Jürgen Ellensohn eine fächerübergreifende Fortbildung
- Tubaweihnachten - 23. 12. 2024 Domplatz
Weihnachtslieder mit Tiroler Tubisten:innen beim Domplatz
- „Atem - und Spieltechniken anhand verschiedener Methoden für Posaunisten:innen“ - 11. 01. 2025 LMS Imst
mit Guntram Halder für Posaunenlehrer:innen und Musikschullehrer:innen
- Horntage - 17. 1. bis 18.1.2025 LMS Telfs
mit Prof. Raimund Zell für Hornlehrer:innen und Hornschüler:innen
- Trompetentag - 25. 1. 2025 LMS Kematen
mit Mag.art. Patrik Hofer für Trompetenlehrer:innen und Trompetenschüler:innen
- Talentetag - 8. 2. 2025 Werner Pirchner Haus
mit Michael Hörtnagl für Musikschullehrer:innen und Musikschüler:innen aus der Talentförderung 1

Gold- und Musikschuldiplompfungen

In der Fachgruppe Blechblasinstrumente wurden an den Regionalschulen der Tiroler Landesmusikschulen 33 Goldprüfungen abgehalten.

Am 13. und 14. Mai 2025 fanden im Saal des Tiroler Landeskonservatoriums die Musikschuldiplompfungen, mit 8 Blechbläser:innen (3 Waldhorn, 1 Posaune, 2 Tuben, 1 Flügelhorn und 1 Trompete) statt.

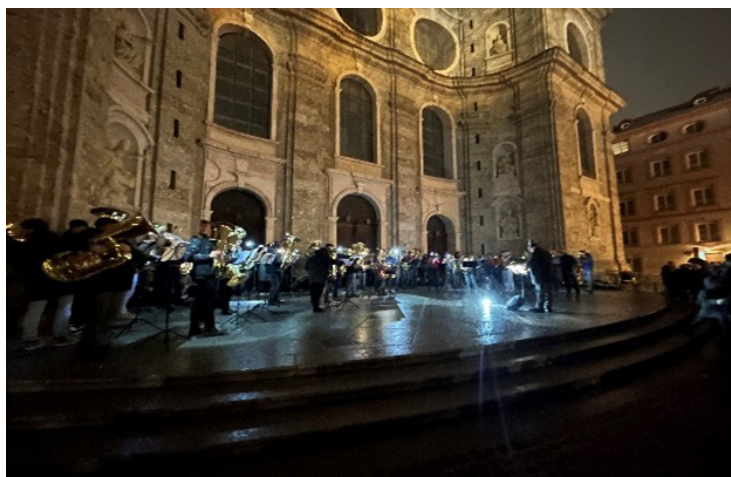

Tubaweihnachten am Domplatz in Innsbruck (Foto Sylvia Klingler)

Wettbewerbe

prima la musica

Beim Landeswettbewerb prima la musica vom 10. 3. bis 19. 3. 2025 an der Landesmusikschule Landeck war die Fachgruppe Blechblasinstrumente in der Solowertung sehr stark vertreten und äußert erfolgreich.

Beim Bundeswettbewerb vom 22. 5. bis 6. 6. 2025 in Wien waren die Tiroler Talente eine der erfolgreichsten Fachgruppen mit vielen 1. Preisen/Gold österreichweit.

Musik in kleinen Gruppen

Nach drei Bezirkswettbewerben ging am 16. März 2025 der Landeswettbewerb „Musik in kleinen Gruppen“ im Haus der Musik Innsbruck über die Bühne. Aus der Fachgruppe Blechblasinstrumente waren ausgezeichnete Ensembles vertreten.

Prüfungen

Im Schuljahr 2024-25 starteten wir mit der Einführung einer Pflichtetüde bei den Übertrittsprüfungen (Bronze, Silber und Gold), um das Niveau der Prüfungen landesweit anzugleichen. In der Fachgruppe Blechblasinstrumente wurden die Pflichtetüden in einer fachspezifischen Arbeitsgruppe ausgewählt.

Fachgruppe Elementares Musizieren & Tanz

Fortbildungen:

- **01.02.2025 - Fortbildung mit Frau Bärbel Weber - Landesmusikschule Kematen**
„Alles muss klein beginnen - Kinder singen im Kindergartenalter“



Die TeilnehmerInnen (Foto: Agnes Juen)



Bärbel Weber (Foto: Agnes Juen)

Frau Bärbel Weber tauchte mit uns mit viel pädagogischem Geschick und jede Menge praxisnahen Unterrichtsmaterialien in das kindliche Singen ein und erarbeitete an diesem Samstag jede Menge Lieder und Singspiele mit verschiedenen instrumentalen Begleitungen.

- **Fortbildung mit Alexandra Pallhuber - Musikschule Hall**
„Ganz in der Musikelementarpädagogische Arbeit mit Kindern ab 3 Jahren bis zum Ende der Volksschulzeit“



Frau Alexandra Pallhuber ist eine erfahrene Tiroler EM-Kollegin, die sich als Brückenbauerin mit der Solami Tati Kiste und dem Elementaren Musizieren bestens auskennt. Auch ihre Erfahrungen mit Volksschulkooperationen waren für unsere TeilnehmerInnen besonders interessant.

Sie schenkte uns Einblicke und Inspiration für den elementaren Musikunterricht nach der Methode von GANZ in der Musik®.

Gleichzeitig durften die TeilnehmerInnen selbst ins Musikerleben eintauchen.

- **Fortbildung mit Mag.^{a.} art. Ursula Steindl-Bergmann - Landesmusikschule Kramsach**
„Rhythmik- Schwingen zwischen Polaritäten“



Beschwingt durch den Raum (Foto: Agnes Juen)



Vorführung (Foto: Agnes Juen)

An diesem Vormittag konnten die TeilnehmerInnen in die kunstpädagogische Arbeitsweise der Rhythmik eintauchen und das Tun erleben und genießen. Die Verbindung von Musik, Bewegung, Stimme mit Sprache und verschiedener Materialien erlaubte uns voll einzutauchen.

Vernetzung unserer Fachgruppe

- Bundesfachgruppentreffen 2024 in Brixen von 07.- 09.11.2024
Sitzung der Fachgruppe Tanz und Bewegung, Sitzung der Fachgruppe Elementares Musizieren, Arbeitstagung aller Fachgruppen
- Kooperation und Synergien mit dem Tiroler Landeskonservatorium (Lehrgangleiterin Prof. Christine Knoll- Kaserer und ihrem Team)
- Teilnahme an den Sitzungen der Interessensgemeinschaft Musik Inklusion Tirol (IGMI)
- Bundesfachgruppentreffen im Fach Elementares Musizieren per Zoom 14.06.2025

Interne Veranstaltungen der Fachgruppenleiter der Tiroler Landesmusikschulen

- Monatliche Fachgruppenleitertreffen der Tiroler Landesmusikschulen
Aufgaben: Umsetzung der Jahresagenda - Organisation, Planung, Information, Vernetzung
- Teilnahme an den LeiterInnentagungen

Sonstiges

- Erstellung der Newsletter für Lehrkräfte der Fachgruppe EM und Tanz
- Informationsweitergabe an Lehrkräfte zu pädagogischen, didaktischen und musikalischen Themen, sowie Hilfestellung und Unterstützung der KollegInnen
- Erstellung des Jahresberichts
- Vernetzung mit Kolleginnen und Kollegen im Bereich EM und im Bereich Tanz
- Aktualisierung der Fachgruppenhomepage erfolgt nach Umstellung
- Planung und Organisation der kommenden Fortbildungen
- Austausch und Optimierung mit der Landesmusikdirektion sowie der Personalvertretung

Fachgruppe Gesang & Stimme

„anStimmen“:

Im Herbst fand in Kooperation mit dem Tiroler Landeskonservatorium „anStimmen“ wieder statt. An zwei Tagen konnten junge interessierte Sängerinnen aus den Landesmusikschulen in den Alltag eines Gesangsstudiums hineinschnuppern. Sie nahmen aktiv am Gesangs-, Schauspiel-, Tanz-, Lied- und Oratoriumunterricht teil und erhielten Korrepetition. Das Kooperationsangebot soll junge Musikschulschüler:innen bei der Entscheidung für ein Gesangsstudium unterstützen und einen ersten Kontakt zu Lehrenden des Tiroler Landeskonservatoriums herstellen.

Bundesfachgruppentreffen der KOMU in Brixen:

Von 08.-09. November 2024 fand das 12. Bundesfachgruppentreffen der KOMU (Konferenz der österreichischen Musikschulen) zum Thema „Lehrer:innen gewinnen. Musikschule: Attraktives Berufsfeld-neue Arbeitswelten“ mit 112 Teilnehmenden statt. Ein weiteres Impulsthema war „Musikschule 2035“, welches von Michaela Hahn, Marcus Wurzer und Michael Huber vorgestellt wurde. Anhand einer Studie wurde erörtert, welche Instrumente in Zukunft einen Aufwärtstrend haben werden und wo Handlungsbedarf liegt. Die Studie wird Mitte 2025 veröffentlicht. In den Fachgruppengesprächen wurde bei den Sänger:innen über die Themen Lehrpläne, Chorleiterausbildung, Wettbewerbe, Talentförderung und Musikkunde diskutiert.

Landeskinderchorprojekt - erstmals mit „VoiceChangers“:

Der Landeskinderchor bestehend aus 24 Sängerinnen im Alter von 8 - 11 Jahren aus den Landesmusikschulen Landeck, Imst, Telfs, Zirl, Stubaital, Wipptal, Schwaz und Wörgl gaben zum ersten Mal mit den „VoiceChangers“ (12 - 16 Jahre) gemeinsam ein Konzert. Bestehend aus 23 Sänger:innen studierten die VoiceChangers und der Landeskinderchor unter der Leitung von Wilfried Rogl in sechs Probennachmittagen und zwei Probentagen im JUFA in Steinach am Brenner ein tolles Programm vom Volkslied bis zum Popsong ein. Als Partnerchor war der Jugendchor Tristach und der Schulchor des BORG Lienz unter der Leitung von Maria Wendlinger eingeladen. Am 26. April 2025 fand die Chorreise nach Amlach statt, um dort ein Gemeinschaftskonzert im schönen Lindensaal zu geben. Wir wurden herzlichst empfangen und gepflegt und konnten die Konzertbesucher:innen mit unseren Chorklängen verzaubern.

Am nächsten Tag standen ca. 80 junge Sängerinnen im Alter von 8 - 18 Jahren auf der Bühne des SZentrums Schwaz und begeisterten einen vollen Saal. Organisatorisch unterstützt wurden wir vom Förderverein der Landesmusikschule Schwaz mit Direktorin Dr. Sonja Melzer. Musikalisch unterstützt wurden die Chöre vom Streicherensemble der Landesmusikschule Wipptal, Leitung Sibille Huber. Am Klavier spielte Katharina Fröch und die Osttiroler Chöre hatten eine groovige Band aus ehemaligen Schüler:innen im Gepäck. Das Landeskinderchor & VoiceChangersprojekt findet großen Anklang bei den jungen Sänger:innen und den Eltern!



Tiroler Landeskinderchor und die VoiceChangers (Foto: Tabea Müller)

Fortbildungen:

Fächerspezifische Angebote waren: Sängerstammtische Oberland/Unterland, „Atem-Stimm-und Sprechübungen“ mit Christiane Bruckmann, Populargesang vom Phrasing zur Interpretation mit Barbara Schutting, „Aus der Praxis für die Praxis“ für Junglehrer:innen, „Achtsamkeitstag für Sänger:innen“, „Alles über die Jugendstimme“ mit Amira El Hamalawi, und Sinnorientierte Arbeit mit Annemarie Moser.

Wettbewerbe:

Prima la musica: In der Kategorie „Vokalensemble“ nahmen 6 Ensembles teil. Es wurde ein 1. Preis mit Auszeichnung, ein 1. Preis mit Berechtigung zur Teilnahme am Bundeswettbewerb, drei 1. Preise, und ein 3. Preis verliehen. Beim Bundeswettbewerb in Wien wurde das Vokalensemble „Die Wachteln“ von der Landesmusikschule Telfs Bundessieger.

Podium Jazz/Pop/Rock Bundeswettbewerb fand von 08.-10.05.2025 in Rietz statt. Insgesamt nahmen 26 Bands in drei verschiedenen Stilrichtungen (jazz&more, popular&more, singer songwriter&more) in den Altersgruppen I bis V teil. Fünf Bands erreichten eine Weiterleitung zum Bundeswettbewerb (15. bis 17. Oktober 2025 im Kultur.Park.Traun in Oberösterreich).



Die Wachteln (Foto: Land Tirol, veniart)

Fachgruppe Holzbläser

Das vergangene Schuljahr 2024/25 war für die Fachgruppe der Holzblasinstrumente wieder ein aktives Jahr mit vielen Höhepunkten musikalischer Art. Verschiedene Fortbildungen sowie auch eine rege und erfolgreiche Teilnahme bei Wettbewerben und Prüfungen zeugen von der Aktivität unserer Fachgruppe.

Fortbildungen:

Neben der großen Anzahl der fächerübergreifenden Fortbildungen gab es in der Fachgruppe folgendes Angebot an Fortbildungen:

- 27.09.2025 Fortbildung - Holzbläserstammtisch für Junglehrer:innen und jung Gebliebene - LMS Kramsach**

Der Junglehrer:innen-Tag richtete sich an unseren neuen jungen Lehrkörper wie auch Lehrer:innen, welche schon länger in den Tiroler Landesmusikschulen tätig sind. Hierbei war der gegenseitige Austausch besonders im Fokus. Themen wie Check-Liste, fachliche Inhalte, Vorbereitung für Wettbewerbe, Prüfungen usw. sowie Fragen aller Art wurden an diesem gemeinsamen Vormittag behandelt.
- 06.12.2024 Fortbildung Piccolo - in höchsten Tönen - LMS Kufstein**

Ursula Pichler, Solo-Piccolistin des RSO Wien, führte uns auf einfache und zugängliche Art in die komplexe Welt des kleinsten Instruments im Orchester ein. Fragen aller Art wurden von unserer Referentin mit großer Geduld beantwortet. Im Lauf des Tages gab es auch eine kleine Masterclass für Schüler:innen aus den Tiroler Landesmusikschulen und dem Tiroler Landeskonservatorium.



In höchsten Tönen - Piccolo-Fortbildung mit Ursula Pichler, re.
(Foto: Mariana Auer)



Ursula Pichler (re) beim Unterrichten einer Schülerin
(Foto: Mariana Auer)

- 07.02.2025 - Mit Yoga zur besseren Körperwahrnehmung - LMS Lienz**

Im Rahmen der Lienz Blockflötentage vom 07./08.02.2025 gab es für die Fachlehrer:innen aus Osttirol die Möglichkeit, mit der Referentin Helga Jantscher aus Kärnten einen Einblick in die Welt der Körperwahrnehmung durch Yoga zu bekommen.

- **08.02.2025 - Talentetag für Bläser:innen - Werner Pirchner Haus**
Der Talentetag für Bläser:innen wurde für Schüler:innen aus der Talentförderung 1 aus den Musikschulen initiiert. Am Vormittag gab es ein Input-Referat zum Thema „Mentaltraining“ mit Michael Hörtnagl, in dem es um mentale Vorbereitung für Auftrittssituationen und Tools für den Unterrichtsalltag ging. Schüler:innen und Lehrpersonen, die Talentförderung betreuen, waren zu dieser Fortbildung eingeladen. Am Nachmittag gab es für die Schüler:innen aus der Talentförderung 1 die Möglichkeit, einem Lehrer des Tiroler Landeskonservatoriums vorzuspielen und ein Feedback zu bekommen. Ein Dank gilt hier an Michael Cede und Max Bauer für die Betreuung der Schüler:innen.
- **08.02.2025 Come together für Fagott - Werner Pirchner Haus**
Daniele Muleri betreute an diesem Tag Fagottschüler:innen aus den Tiroler Landesmusikschulen in Form einer kleinen Masterclass. Auch der Austausch zwischen den Fagottlehrpersonen der Tiroler Landesmusikschulen kam hierbei nicht zu kurz.

prima la musica

Der Gesamttiroler Jugendmusizierwettbewerb „prima la musica“ fand im heurigen Schuljahr von 10. bis 19. März 2025 in Landeck statt. Die Fachgruppe Holz war vor allem in der solistischen Kategorie stark vertreten und zahlreiche Teilnehmer:innen zeigten ihr Können. Beim Bundeswettbewerb in Wien, von 28.05 bis 09.06.2025, konnten Schüler:innen aus unserer Fachgruppe aus den Tiroler Landesmusikschulen und dem Tiroler Landeskonservatorium erfolgreich teilnehmen, sodass unser Bundesland insgesamt die meisten ersten Preisträger bei dieser Veranstaltung erreichte.

Gold- und Diplomprüfungen

Die über 50 durchgeführten Goldprüfungen aus dem Fach Holzbläser an unseren Landesmusikschulen spiegeln ein Bild von der guten, konsequenten und niveauvollen Zusammenarbeit, welche unsere Lehrer:innen zusammen mit ihren Schüler:innen in den Tiroler Landesmusikschulen leben, wider. Hierbei gilt natürlich der große Dank an alle Instrumentallehrpersonen, wie auch den Korrepetitor:innen für die geleistete Vorbereitung und Motivation.

Die Diplomprüfungskonzerte fanden für alle Instrumente von 12. bis 14. Mai im Tiroler Landeskonservatorium statt. Von insgesamt 27 Prüfungen waren 10 aus der Fachgruppe Holz vertreten (7 Klarinetten, 2 Flöten, 1 Saxophon). Ein Dank ergeht auch an dieser Stelle an die Lehrer:innen und Korrepetitor:innen für die Vorbereitung.

Fachgruppe Saiten- und Zupfinstrumente sowie Jazz und Populärmusik

Zusammen mit dem Tiroler Landeskonservatorium wurde am 25. Jänner 2025 zum ersten Mal der „Informationstag Gitarrenstudium“ mit den Professoren Daniel Müller und Felipe Celis Catalán abgehalten, um sich über die Studienmöglichkeiten (Talentförderung 2, Musikgymnasium, Vorbereitungsstudium sowie Gitarrenstudium) am Tiroler Landeskonservatorium zu informieren. Dabei gab es die Möglichkeit, den Professoren vorzuspielen sowie von ihnen Feedback zu erhalten. Anschließend waren alle TeilnehmerInnen zum Ensemblespiel eingeladen. Auf Grund des Erfolges wird dieser Informationstag auch im kommenden Schuljahr veranstaltet werden.

Für das nächste Schuljahr wurden zwei Projekte ausgearbeitet: Mit „Bands on Stage“ findet in Kooperation mit der Landesmusikschule Wörgl am 21. April 2026 ein Bandtreffen in der Stage Bar des Veranstaltungszentrums Komma in Wörgl statt bei dem 7 Bands ein Pop/Rock-Konzert bestreiten. Im Stromboli Hall wird in Kooperation mit der Landesmusikschule Südöstliches Mittelgebirge und der Musikschule der Stadt Hall eine Jazz-Session veranstaltet, wobei die Jazzabteilung des Tiroler Landeskonservatoriums ebenfalls mit an Bord ist. Der Termin wird in Abstimmung mit dem Stromboli im Herbst bekannt gegeben.

Fortbildungen

Fächerübergreifend:

- **Inklusive Musikpädagogik** mit Ruth Jana Braunsteffer, Landesmusikschule Telfs, 18.01.2025

Saiten-Zupf:

- **Gitarrentreffen - Literaturaustausch**, Landesmusikschule Kramsach, 14.11.24
- **Südamerikanische Musik für Zupfinstrumente**, mit Felipe Celis Catalán, Tiroler Landeskonservatorium, 16.11.2024
- **Crossover Guitar** mit David Lindorfer, Landesmusikschule Wörgl, 01.02.25
- **E-Hackbrett und E-Zither in der Praxis**, mit Thomas Wallisch-Schauer, Heide Lore Wallisch-Schauer, Martin Mallaun und Harald Oberlechner, Haus der Musik, 29.03.25
- **Harfe und Popmusik** mit Michal Matejcik, Tiroler Landeskonservatorium, 15.05.25

Jazz und Populärmusik:

- **Jazz und Populärmusik Fachgruppentreffen**, Landesmusikschule Telfs, 15.01.2025
- **Einführung in die Sprache des Jazz und die Jazz-Improvisation** mit John Arman, Haus der Musik Innsbruck, 25.04.25

Lehrer:innenbetreuung

- Unterstützung der Lehrkräfte mittels Mailkontakten und Telefonaten
- Informationsweitergabe an Lehrkräfte zu pädagogischen, didaktischen und musikalischen Themen
- Information per Mail und Newsletter

Prüfungen/Wettbewerbe

- Jurymitglied bei Übertrittsprüfungen
- Jurytätigkeit bei Gold- und Musikschuldiplomprüfungen (Imst, Ötz, Wörgl, Mutters, Matri am Brenner, St. Johann, Innsbruck)

Prüfungen/Wettbewerbe

- Kommissionsmitglied im Auswahlverfahren für neue Lehrpersonen der Fachgruppe
- Weiterentwicklung der Talentförderung an den Tiroler Landesmusikschulen
- Teilnahme an Sitzung und Besprechungen der Fachgruppenleiter:innen
- Juryvorschläge für prima la musica



Goldprüfung Hackbrett - Doris Eisner (Foto: Robert Morandell)



Musikschuldiplomprüfung E-Gitarre - Rene Gröbner (Foto: Robert Morandell)

Fachgruppe Schlaginstrumente

Dieses Schuljahr startete in unserer Fachgruppe Schlagwerk, sowie in allen übrigen, mit dem pädagogischen Eröffnungstag 2024/25, bei dem wir uns, im Anschluss an das Impulsreferat, mit interessanten Gesprächen austauschen konnten.

Am 23.11.2025 fanden die Tiroler Trommler Tage 2024/25 statt, unser jährliches Fortbildungshighlight des Jahres. Auch dieses Jahr standen hochkarätige Referenten am Programm, wie etwa Manu Sticks mit dem großen Mic und Tontechnik Check. Manu Sticks, bekannt als Inhaber seines erfolgreichen Ambient Studio, ließ uns eintauchen in die Welt der Mikrofonierung, des Mixings und Masterings. Nach einem Meet and Greet mit Manu Stix, bei einem gemütlichen gemeinsamen Mittagessen, ging es weiter mit den Stick Tricks oft he 21st Century und dem Referenten Rainer Furthner, bekannt vom Grubinger Percussive Planet Ensemble. Den krönenden Abschluss der Tiroler Trommler Tage 2024/25 lieferte Walter Sitz mit seiner brandneuen Rhythm Aid App, die uns den Puls der Musik förmlich mit jeder Faser unseres Körpers spüren ließ.



Tiroler Trommler Tage 2024-25 Manu Stix (Foto: Stefan Juen)

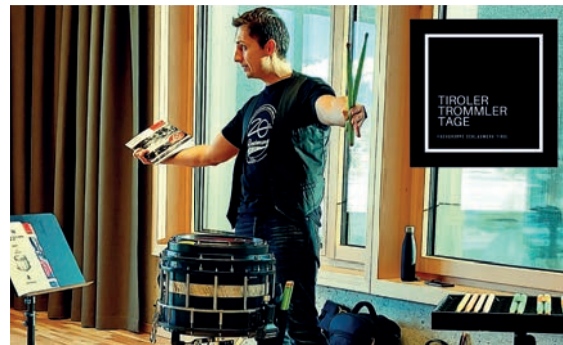

Tiroler Trommler Tage 2024-25 Rainer Furthner (Foto: Stefan Juen)



Tiroler Trommler Tage 2024-25 Walter Sitz (Foto: Stefan Juen)

Die Jour-fixe-Termine boten auch dieses Schuljahr wunderbare Möglichkeiten für einen sehr inspirierenden und produktiven Austausch unter unseren Fachgruppenleiter/Innen der Tiroler Landesmusikschulen. Diese monatlichen Treffen bieten zudem immer eine sehr gute Gelegenheit die Interessen, Wünsche und Bedürfnisse unserer Fachgruppe Schlagwerk zum Ausdruck zu bringen. Die diesjährigen Jour-fixe-Termine fanden statt am:

- 25.09.24,
- 23.10.24,
- 11.12.24,
- 08.01.25,
- 19.02.25,
- 26.03.25,
- 23.04.25,
- 21.05.25
- und am 18.06.25.

Vom 17.03.25 bis 19.03.25 fand der prima la musica-Landeswettbewerb in der Kategorie Schlagwerk Solo in Landeck statt. Sehr erfreulich zu sehen war ein deutlicher Anstieg in den Anmeldezahlen. Zudem suchten dieses Jahr auch Junglehrer im Bereich Schlagwerk die Möglichkeit, sich bei prima la musica mit ihren Schüler:innen erstmals zu präsentieren.

Am 19.05. startete dieses Jahr die Saison der Goldprüfungen Schlagwerk in Osttirol. Mit ganzen sechs Goldprüfungen für Schlagwerk aus den Klassen Mair Rene, Kapfinger Michael und Pircher Matthäus präsentierten sich die Landesmusikschule Lienzer Talboden und die Landesmusikschule Sillian von ihrer besten Seite. Noch in derselben Woche am 23.05. ließ die Landesmusikschule Telfs mit zwei weiteren tollen und leistungsstarken Goldprüfungen Schlagwerk aus der Klasse Franz Köhle aufhorchen.

Am 11. 06. präsentierten zwei Schlagwerker aus den Klassen Christian Zangerl und Laszlo Demeter ihr virtuoseres Können bei ihren äußerst hörenswerten Goldprüfungen. Im direkten Anschluss ging es am 12.06. weiter an die Landesmusikschule Kufstein mit gleich drei weiteren Goldprüfungen Schlagwerk aus den Klassen Markus Thaler und Charly Mair. In der Woche darauf, am 16.06., lud die Landesmusikschule Schwaz zu einem Besuch mit drei Goldprüfungen Schlagwerk aus der Klasse Gerhard Gruber ein.

Im Mai präsentierten sich Tirols Schlagwerk-Talente äußerst erfolgreich beim Bundeswettbewerb prima la musica 2025 in Wien mit spitzen Leistungen und respektablen Ergebnissen.

Fachgruppe Streichinstrumente

Fachgruppen-Treffen

Drei Fachgruppen-Treffen fanden am 1.10. 2024 an der Landesmusikschule Telfs, am 16.10.2024 an der Landesmusikschule Lienzer Talboden und am 21.10.2024 an der Landesmusikschule Kramsach statt.

Nach konstruktiven Gesprächen wurden in gemeinsamer Arbeit die Pflichtetüden für alle Instrumente bestimmt. Bei den Fachgruppen-Treffen im Herbst 2025 wird es dazu Evaluierungen geben.

Goldprüfungen

7 Goldprüfungen an den Landesmusikschulen Reutte, Telfs, Landeck, Matrei-Iseltal, Lienzer Talboden und Schwaz wurden mit je zwei sehr guten Erfolgen und 5 ausgezeichneten Erfolgen absolviert. Herzliche Gratulation an die betreuenden LehrerInnen!

- Anna Libiseller, Violine, Klasse Katja Vergeiner, LMS Lienzer Talboden
- Marlen Weichsler, Violine, Klasse Alexandra Kratsch, LMS Matrei-Iseltal
- Silvan Steiner, Violine, Klasse Alexandra Kratsch, LMS Matrei-Iseltal
- Julian Köll, Violine, Klasse Ernst Theuerkauf, LMS Telfs
- Henrietta Pahl, Kontrabass, Klasse Peter Schranz, LMS Landeck
- Julia Somogyi, Viola, Klasse Iason Tzanakos, LMS Reutte
- Julia Walter, Violoncello, Klasse Anita Knoll, LMS Schwaz



Julian Köll, Henrietta Pahl und Julia Somogyi nach erfolgreich absolvierter Goldprüfung
(Foto: Sonja Melzer)

Musikschuldiplomprüfungen

Ihre Musikschulediplomprüfungen am 13.05.2025 im Saal des Tiroler Landeskonservatoriums in Innsbruck legten

- Agnes Huber, Violine (Klasse Monika Alber) und
- Eliana Kinzl, Violoncello (Klasse Iris Dirrhammer) mit ausgezeichnetem Erfolg ab.

Auch dazu herzliche Gratulation!

ESTA-Tagung als Podium für junge Talente

Am 17. und 18.05.2025 fand an der Landesmusikschule Kufstein die Jahrestagung der ESTA Österreich (Vereinigung der Lehrenden für Saiteninstrumente in Österreich) statt. Das Konzert am Abend des 17.05. bot jungen Musikerinnen und Musikern der Talentförderung 1 und 2 sowie Preisträgerinnen von prima la musica aus den Landesmusikschulen Kufstein, Lienzer Talboden, Wipptal und der Kunstuniversität Graz ein Podium.

Tiroler Streich

Am 14.06.2025 fand das Kammermusiktreffen der Streicher der Landesmusikschulen in Kufstein statt. Trotz einiger kurzfristiger Ausfälle konnten in einem einstündigen Konzert Ensembles, vom Duo bis Quartett aus den Landesmusikschulen Kramsach, Telfs, Schwaz, Landeck und Kufstein, Werke von W. A. Mozart, G. Tartini, A. Igesundmann, Sh. Nelson, B. Bartok, G. Telemann, D. Schostakowitsch und anderen aufgeführt werden.



Das Violin-Duo Nolo Note mit ihren Lehrerinnen Sonja Melzer und Sarah Kurz beim Kammermusik-Treffen Tiroler Streich
(Foto: Sonja Melzer)



Telfer Streicherei mit dem Konzert für 4 Violinen in G-Dur von G. Ph. Telemann
(Foto: Sonja Melzer)

Fachgruppe Tasteninstrumente

Die Aufgaben der Fachgruppenleiterinnen und Fachgruppenleiter der Tiroler Landesmusikschulen sind vielfältig und betreffen Kolleginnen und Kollegen der eigenen Fachgruppe in den Tiroler Landesmusikschulen, Fachgruppenleiterinnen und Fachgruppenleiter aller Fachgruppen in Tirol sowie in allen österreichischen Bundesländern und in Südtirol, Professorinnen und Professoren des Tiroler Landeskonservatoriums, die Talentförderung, prima la musica, Lehrauftritte, Vorbereitung und Betreuung von fachspezifischen und fächerübergreifenden Fortbildungen und vieles mehr.

Fachgruppenleiter-Team Tirol

Jour fixe und Leiter:innen-Fortbildung:

Das Tiroler Fachgruppenleiter-Team traf sich im Schuljahr 2024/25 einmal monatlich zum Jour fixe.

Die Leiter:innen-Fortbildungen fanden Montag und Dienstag, 07./08.10.2024 und 24./25.02.2025 am Tiroler Bildungsinstitut Grillhof Innsbruck statt.

Die Fachgruppenleiter:innen und Fachgruppenleiter waren dazu eingeladen und nahmen jeweils am Dienstag (08.10.2024 und 25.02.2025) daran teil.

Fortbildungen

Im Schuljahr 2024/2025 wurden für die Tiroler Landesmusikschulen folgende Fortbildungen für die Tastenlehrkräfte durchgeführt:

- Samstag, 05.10.2024, 09.30 - 17.00 Uhr: Stefan Knüpfer: „Über das Unmögliche: Wie die Kraft unserer Gedanken den Klang der Musik verändert“, Landesmusikschule Kematen (Tasteninstrumente und fächerübergreifend)
- Samstag, 05.10.2024, 09.30 - 17.00 Uhr: Stefan Krimbacher: „Akkordeon Intensiv - Akkordeonpädagogik im Großgruppenformat“, Landesmusikschule Kufstein
- Samstag, 07.12.2024, 09.30 - 17.00 Uhr: Bettina Mehnert: „Klavier mal 6“, Musikschule Hall in Tirol
- Samstag, 11.01.2025, 09.30 - 17.00 Uhr: Joanna Kaniewska-Eröd: „BühnenFit-Fertig-Los!“ (fächerübergreifend), Landesmusikschule Kufstein
- Samstag, 01.02.2025, Tastentag: 10.00 - 17.00 Uhr, Klavier - Innsbruck; 10.00 - 15.00 Uhr, Akkordeon - St. Johann
- Samstag, 22.02.2025, 09.30 - 17.00 Uhr: Ulrike Wohlwender: „Musizierendes Lernen - der Kreativität eine Chance geben“, Landesmusikschule Zirl
- Samstag, 05.04.2025, 13.00 - 17.00 Uhr: Akkordeontag, Landesmusikschule Kufstein

prima la musica

Der Gesamttiroler Landeswettbewerb von prima la musica 2025 fand vom 10. - 19. März 2025 in Landeck statt und war für Klavier und Akkordeon in der Kammermusikategorie ausgeschrieben.

Im Klavier-Wettbewerb stellten sich 20 Klavier-Duos sowie ein Ensemble mit Klavier, Violine und Flöte der Jury, im Akkordeon-Wettbewerb nahmen zwei Akkordeon-Duos sowie ein Ensemble mit Akkordeon und Blockflöte und ein Ensemble mit Akkordeon und Schlagwerk teil und erspielten folgende Ergebnisse:

Klavier:

Altersgruppe A: einmal 1. Preis

Altersgruppe B: fünfmal 1. Preis mit Auszeichnung, dreimal 1. Preis, dreimal 2. Preis

Altersgruppe I: einmal 1. Preis mit Weiterleitung zum Bundeswettbewerb, dreimal 1. Preis, zweimal 2. Preis

Altersgruppe II: einmal 1. Preis mit Weiterleitung zum Bundeswettbewerb

Altersgruppe III: einmal 1. Preis mit Weiterleitung zum Bundeswettbewerb

Altersgruppe IV: einmal 1. Preis mit Weiterleitung zum Bundeswettbewerb

Akkordeon:

Altersgruppe A: einmal 1. Preis

Altersgruppe B: einmal 1. Preis mit Auszeichnung

Altersgruppe I: einmal 1. Preis mit Weiterleitung zum Bundeswettbewerb

Altersgruppe II: einmal 1. Preis mit Weiterleitung zum Bundeswettbewerb

Auch im Bundeswettbewerb, der vom 28. Mai bis 9. Juni 2025 in Wien stattfand, waren die Tiroler und Südtiroler Pianistinnen und Pianisten sowie Akkordeonistinnen und Akkordeonisten erfolgreich und konnten sich über folgende Preise freuen:

Klavier:

Altersgruppe I: einmal 2. Preis

Altersgruppe II: einmal 1. Preis

Altersgruppe III: einmal 2. Preis

Akkordeon:

Altersgruppe I: einmal 2. Preis

Altersgruppe I: einmal 2. Preis

Herzlichen Glückwunsch allen Musikerinnen und Musikern sowie ihren Lehrkräften zu diesen hervorragenden Leistungen!

Prüfungen

Erstmals seit Einführung der Musikschuldiplompfungen spielten am 13.5.2025 zwei junge Pianistinnen im Rahmen des „Schluss-Spiels“ ein Musikschuldiplomp-Konzert.

Sowohl Livia Thurner aus der Klavierklasse Mara Niedertscheider an der LMS Jenbach - Achenal als auch Viktoria Haas aus der Klavierklasse Iris Dirrhammer an der LMS Reutte - Außerfern erhielten einen ausgezeichneten Erfolg.

Im Tastenbereich unterzogen sich auch im Schuljahr 2024/2025 wieder einige Schüler:innen der Goldprüfung:

6.2.2025: an der LMS St. Johann: ein Schüler der LMS Lienzer Talboden - ausgezeichnete Erfolg

16.5.2025: an der LMS Sillian-Pustertal: ein Schüler der LMS Matrei-Iseltal - ausgezeichnete Erfolg

13.6.2025: an der LMS Imst: eine Schülerin der LMS Imst - ausgezeichnete Erfolg

13.6.2025: an der LMS Wörgl: eine Schülerin der LMS Wörgl - ausgezeichnete Erfolg
und eine Schülerin der LMS Söllandl - guter Erfolg

Viele ausgezeichnete Erfolge und ein sehr guter Erfolg zeigen das hohe Niveau der Klavierausbildung in Tirol.

Herzlichen Glückwunsch allen jungen Pianistinnen und Pianisten sowie ihren Lehrkräften!

Akkordeonorchester

Im neu formierten Akkordeon-Orchester der Tiroler Landesmusikschulen vereinen sich 51 Mitwirkende im Altersspektrum von 10 bis 80 Jahren unter der Leitung von Stefan Krimbacher zu einem generationenübergreifenden Klangkörper. Das Orchester trat erstmals beim 14. World Music Festival und Tag der Harmonika, welches von 29. Mai bis 01. Juni 2025 im Congress Innsbruck stattfand, in der Kategorie Free Style - erwachsene Amateure an und erreichte unter acht internationalen Gruppen einen hervorragenden 4. Platz, wurde hierbei mit 39 Punkten ausgezeichnet. Aufgrund des großen Erfolges ist die Weiterführung des Projekts im Schuljahr 2025/2026 bereits fixiert.

Weitere Projekte

Am 30.11.2024 fand an der LMS Telfs das Projekt „Tasten-Los!“ statt. 14 junge Pianistinnen und Pianisten stellten sich in einem schulinternen Wettbewerb, der nach Lernstufen, nicht wie bei prima la musica nach Altersgruppen, eingeteilt wurde, der Jury, bestehend aus Frau Prof. Gabriele Enser vom Tiroler Landeskonservatorium Innsbruck und Mag. Brigitte Zimmermann, Fachgruppenleiterin Tasteninstrumente der Tiroler Landesmusikschulen. Das Projekt diente der Motivation junger Pianistinnen und Pianisten.

Lehrauftritte

Auch im Schuljahr 2024/2025 wurden an den Tiroler Landesmusikschulen einige Klavierlehrer:innen-Stellen ausgeschrieben. Die für die Einstellung erforderlichen Lehrauftritte wurden mit Beteiligung der Fachgruppenleiterin durchgeführt.

Zusammenarbeit mit dem Tiroler Landeskonservatorium

Der wichtige fachliche Austausch mit den Kolleg:innen des Tiroler Landeskonservatoriums Innsbruck erfolgte durch regelmäßige Telefonate. Mit Frau Prof. Annette Seiler, Fachbereichsleiterin im Konservatorium, gab es zusätzlich regelmäßige persönliche Treffen. Die Zusammenarbeit ist geprägt durch gegenseitige Wertschätzung und Harmonie, hierfür ein herzlicher Dank an Annette Seiler und alle Klavier-Professor:innen am Konservatorium.

Fachgruppen-Team Österreich/ Südtirol

Am 08. und 09. November 2024 trafen sich die Fachgruppenleiter:innen und aller Fachgruppen aus den österreichischen Bundesländern und aus Südtirol zum fachlichen Austausch beim Bundesfachgruppentreffen in Brixen in Südtirol. Zum Thema „Musikschule 2035“ wurden in wechselnden Kleingruppen Ideen intensiv diskutiert.

Vom 15. bis 17. November 2024 konnten alle interessierten Klavierlehrkräfte aus ganz Österreich und Südtirol beim 38. Jahreskongress der EPTA-Kongress (European Piano Teachers Association) an der Anton-Bruckner-Privatuniversität Linz Vorträge zum Thema „Was, wenn ...?“ hören und miteinander über Klavier-spezifische Themen diskutieren.



Fortbildung mit Stefan Knüpfer (Foto: Brigitte Zimmermann)



Akkordeon-Orchester der Tiroler Landesmusikschulen unter der Leitung von Stefan Krimbacher (Foto: Maria Schreder)

Fachgruppe Talentförderung

Die in den vergangenen Jahren etablierte Struktur Talentförderung 1 an den Tiroler Landesmusikschulen, Talentförderung 2 in Kooperation mit dem Tiroler Landeskonservatorium sowie das Precollege in Kooperation mit dem Musikgymnasium wurde im Schuljahr 2024/2025 weiterhin nahtlos umgesetzt und mit zusätzlichen Unterrichtseinheiten, Projekten und Workshops an Landesmusikschulen und am Tiroler Landeskonservatorium ergänzt.

Waren es im vergangenen Jahr noch 54 teilnehmende Schüler:innen aus allen Musikschulregionen, konnte die Zahl der Teilnehmer mittlerweile auf 72 gesteigert werden.

Neu im Zusammenhang mit der Talentförderung 1 ist, dass seit Februar 2025 eine koordinierende Stelle zu diesem Zweck geschaffen wurde, um die landesweiten Maßnahmen und überregionalen Projekte noch zielgerichteter in die Umsetzung zu bringen. Diese Stelle verantwortet Andreas Fuetsch. Die Grundstruktur des Talentförderung 1-Programms wird zukünftig beibehalten, jedoch inhaltlich noch stärker mit überregionalen Projekten, Ensembles, Chor und Orchesterinitiativen vernetzt sein, um gemäß der Zielsetzung der Talentförderung musikalische Perspektiven zu eröffnen und musikalische Talente in Form von konkreten musikalischen Projekten zusammenzubringen.

Als weitere Kooperationspartner konnten das Tiroler Landestheater, Tiroler Symphonieorchester Innsbruck und das Festival Dolomites in Toblach gewonnen werden, die in Form eines eigens für die Talentförderung aufgelegten Abos dazu beitragen, dass unsere Schüler:innen aus der Talentförderung zusätzlich zu ihren eigenen Konzerten und Projekten die Möglichkeit bekommen, die Breite und Fülle musikalisch-ästhetischer Aufführungspraxis auf den professionellen Bühnen Tirols zu erleben. Jede(r) Teilnehmer(in) der Talentförderung 1 wird von Seiten des Landes Tirol mit 15 Minuten zusätzlichem Unterricht gefördert und es besteht außerdem die Möglichkeit, diesen Unterricht bei einer anderen Fachkraft in Anspruch zu nehmen.

Durch den überregionalen Charakter der Talentförderung und die Möglichkeit der gestalterischen Einflussnahme auf eigene Konzerte und Programme, entstehen weitreichende Netzwerke, steigen Motivation und Identifikation und es eröffnen sich zukunftsweisende Perspektiven für die Nachwuchsmusiker:innen.

Fachgruppe Musizieren in Diversitätskontexten

Die Tiroler Landesmusikschulen haben in den vergangenen Jahren stark dazu beigetragen, erste Schritte in Richtung „Musizieren in Diversitätskontexten“ zu gehen und durch breit angelegte Diskussionsprozesse unter Einbindung aller Beteiligten - und unterstützt durch gesamtgesellschaftliche Entwicklungen und bildungspolitische Vorgaben - ein Bewusstsein für eine „Musikschule für alle“ zu schaffen. Pilotprojekte an Landesmusikschulen, Privatinitiativen von Kolleg:innen und Interventionen von Vereinen haben aufgezeigt, dass Inklusion an den Tiroler Landesmusikschulen und im gesamten Tiroler Einzugsgebiet gelebt wird.

Der eingeschlagene Weg zeigt, dass Musik ein kraftvolles Medium der Teilhabe ist - unabhängig von körperlichen, geistigen oder sozialen Voraussetzungen. Die kommenden Jahre bieten die Chance, diese Entwicklung in der Lehre zu vertiefen und in der Lehrerbildung systematisch auszubauen. Außerdem soll der eingeschlagene Weg als Beispiel für gelebte Inklusion dienen und als Modell für andere Bundesländer und Bildungseinrichtungen Vorbildwirkung haben.

Die Tiroler Landesmusikschulen werden ab dem nächsten Schuljahr die Kooperation mit der Universität Mozarteum Innsbruck und dem Tiroler Landeskonservatorium noch stärker vertiefen, um einerseits das große und herausfordernde Thema Inklusion und Musizieren in Diversitätskontexten noch greifbarer zu machen und um weitere musikpädagogische Projekte und Initiativen zu starten, zu gestalten und zu vertiefen.

Gemäß der Grundannahme, dass es „normal“ ist, verschieden zu sein, sehen auch die Tiroler Landesmusikschulen einen Kernauftrag ihrer Bildungsarbeit neben der Hochbegabtenförderung und der Wahrung musikalischer Traditionen in der Förderung musischer Betätigung breiter Bevölkerungskreise mit dem Anspruch an eine allgemeine Zugänglichkeit (vgl. Leitbild der Tiroler Landesmusikschulen). Dies soll durch die gesetzten Maßnahmen Schritt für Schritt gelingen.

Fachgruppenleiter:innen

Blechblasinstrumente

Dipl.Mus. Sylvia Klingler

Mail: blech-lms@tsn.at

Web: <https://musikausbildung.tirol>

Schlaginstrumente

Stefan Juen, MA

Mail: schlag-lms@tsn.at

Web: <https://musikausbildung.tirol>

Elementares Musizieren

Agnes Juen, BA

Mail: emp-lms@tsn.at

Web: <https://musikausbildung.tirol>

Streichinstrumente

Mag.^a Sunhild Anker

Mail: streicher-lms@tsn.at

Web: <https://musikausbildung.tirol>

Gesang und Stimme

Simone Zöhrer-Varrone, MA

Mail: gesang-lms@tsn.at

Web: <https://musikausbildung.tirol>

Tasteninstrumente

Mag.^a Brigitte Zimmermann

Mail: tasten-lms@tsn.at

Web: <https://musikausbildung.tirol>

Holzblasinstrumente

Mag.^a Mariana Auer

Mail: holz-lms@tsn.at

Web: <https://musikausbildung.tirol>

Saiten- und Zupfinstrumente

Mag. Robert Morandell

Mail: saiten-zupf-lms@tsn.at

Web: <https://musikausbildung.tirol>

Jazz- und Populärmusik

Mag. Robert Morandell

Mail: jazz-pop-lms@tsn.at

Web: <https://musikausbildung.tirol>

Talentförderung

Andreas Fuetsch, MA MEd

Mail: talentfoerderung-lms@tsn.at

Web: <https://musikausbildung.tirol>

Musizieren in

Diversitätskontexten

Andreas Fuetsch, MA MEd

Mail: musik-diversitaet-lms@tsn.at

Web: <https://musikausbildung.tirol>

Koordinatorin für Chor- und Ensembleleiterausbildung

Simone Zöhrer-Varrone, MA

Mail: gesang-lms@tsn.at

Web: <https://musikausbildung.tirol>

Koordinator für Dirigierausbildung für Blasorchesterleitung (Modell Tirol)

Stefan Köhle

Mail: blasorchesterleitung-lms@tsn.at

Web: <https://musikausbildung.tirol>



Tiroler Landeskonservatorium

Folgende Statistiken wurden erhoben:

- Personen
- Geschlecht der Lehrpersonen
- Einstufung der Lehrpersonen
- Anstellungsbasis
- Personalkosten im Jahr 2024
- Instrumente 2024

Personen im Tiroler Landeskonservatorium

Für alle Angelegenheiten der musikalischen Ausbildungsstätten des Landes Tirol ist die Abteilung Landesmusikdirektion im Amt der Tiroler Landesregierung zuständig.
Das Tiroler Landeskonservatorium ist seit 01.01.2019 Teil der Abteilung Landesmusikdirektion

Politische Referentin

Landesrätin MMag.^a Dr.ⁱⁿ Cornelia Hagele

Vorstand der Gruppe Präsidium

HR Dr. Johannes Schweiger

Abteilungsvorstand der Abt. Landesmusikdirektion

HR Helmut Schmid, MA

Kontakt:

Tiroler Landeskonservatorium
Paul-Hofheimer-Gasse 6
6020 Innsbruck
Tel: 0512/508-6852
Mail: konservatorium@tirol.gv.at

Weiterer Standort:

Ing.-Etzel-Straße 71a
6020 Innsbruck

Die einzelnen Zuständigkeiten:

Mag. Maximilian Bauer
Direktor

Patricia Pohl-Santa
Sekretariats- und Kanzleiwesen, Chefsekretariat

Mag. Bernhard Eberharter
Leitung des Studienbüros

Manfred Gruber
Veranstaltungswesen, EDV

Karlheinz Siessl
Verwaltung, Studienbüro

Andreas Huber
Haustechnik

Fachbereichsleitungen

Fachbereich Blasinstrumente und Schlagwerk:

MMag. Daniele Muleri

Fachbereich Gesang:

Gabriele Erhard

Fachbereich Streichinstrumente und andere Saiteninstrumente:

Mag. Ivana Pristasova Zaugg

Fachbereich Tasteninstrumente und Korrepetition:

Mag. Annette Seiler

Fachbereich Musiktheorie:

N.N

Fachbereich Elementare Musikpädagogik:

Christine Knoll-Kaserer, MA

Fachbereich Jazz und Improvisierte Musik:

Martin Ohrwalder

Fachbereich Volksmusik:

Peter Margreiter

Fachbereich Wiltener Sängerknaben:

Mag. Johannes Stecher

Das Tiroler Landeskonservatorium

Unter dem gemeinsamen Dach der Landesmusikdirektion, die im Jahre 2016 eingerichtet wurde, ist neben der qualitätsvollen Ausbildung der vielen Musikschüler:innen an den Tiroler Landesmusikschulen für das vielfältige Musizier- und Singwesen in Tirol, dass u.a. durch die zahlreichen Blasmusikkapellen und Chöre sowie durch eindrucksvolle Leistungen beim Wettbewerb *prima la musica* dokumentiert ist, auch das strategische Musikausbildungskonzept „Der Weg zum Musikstudium“ beheimatet. Jungen Musiker:innen, die sich für eine berufliche Ausübung des Musizierens und/oder des Musikunterrichtens entscheiden, soll mit diesem Konstrukt die Ausbildung in Tirol ermöglicht werden. In diesem Kontext spielt das Tiroler Landeskonservatorium (TLK) mit seinem vielfältigen Aus- und Weiterbildungsangebot die entscheidende Rolle. Über das Precollege und das Vorbereitungsstudium wird eine Durchlässigkeit in das Berufsstudium gewährleistet. Das am TLK eingerichtete Diplomstudium sowie die Entscheidung für ein Diplomstudium in Kooperation mit der mdw-Universität für Musik und darstellende Kunst Wien gewährleisten daran anschließend die künstlerisch höchste Stufe der Ausbildung. Die Kooperation mit der Universität Mozarteum steht für die qualitativ gesicherte Ausbildung der angehenden Musiklehr:innen in der gesamten Breite der in den Musikschulen angebotenen Fächer. Die am TLK eingerichteten Lehrgänge sind schließlich unverzichtbarer Bestandteil des Aus-, Weiter- und Fortbildungsangebotes in der künstlerischen und musikpädagogischen Landschaft Tirols in seiner gesamten gesellschaftlich relevanten Breite. Im folgenden Abschnitt wird die inhaltliche Struktur des TLK dargestellt.

Precollege

Schüler:innen, die in die Talentförderung 2 aufgenommen werden, wird über diese Ausbildungsschiene eine gute Kontaktabahnung zum TLK ermöglicht. Der Unterricht an den Landesmusikschulen (LMS) wird flankierend von Unterricht durch Lehrende am TLK begleitet. Vernetzung des TLK mit den LMS, Begleitung und Beratung stehen als pädagogische Schlüsselbegriffe für dieses Konzept.

Das Vorbereitungsstudium dient der Vorbereitung auf ein Berufsstudium. Die Ausbildung im zentralen künstlerischen Fach sowie ein Kanon an theoretischen Fächern sowie beratende Vorspiele im Bereich des Klaviers sollen die Studierenden bestmöglich auf eine Zulassung für ein Berufsstudium vorbereiten. Die stattfindenden Impulstage bereichern die Ausbildung in einem erweiterten und vertieften Verständnis der Musikausübung. Sie beziehen u.a. Inhalte der Körperarbeit, der Übetchniken und des Mentalen Arbeitens mit ein.

Ausbildung zum/zur Musiklehrer:in: das IGP-Studium

Das seit 2006 eingerichtete Bachelor-Studium aus Instrumental- und Gesangspädagogik wird in Kooperation mit der Universität Mozarteum geführt. Mit der Einrichtung des Bachelorstudiums Jazz IGP im Jahre 2021 fand eine bedeutsame Erweiterung des Studienangebotes statt, das sich in der kontinuierlich steigenden Zahl an Anmeldungen zum IGP Studium niederschlägt. Mit der zeitgleichen (2021) Einrichtung eines „Masterstudiums IGP im Diversitätskontext“ trägt das TLK und die Universität Mozarteum wichtigen gesellschaftlichen Entwicklungen Rechnung. Diese Entwicklungen sind im Curriculum durch die Einrichtung von Lehrveranstaltungen wie z. Bsp. „Intergeneratives Musizieren“, „Musizieren mit Menschen mit und ohne Handicap“, „Lehrpraxis Musikpädagogik“ abgebildet.

Diplomstudium am TLK und in Kooperation mit der mdw-Universität für Musik und darstellende Kunst Wien

Die Ausbildung auf hohem und höchstem künstlerischem Niveau ist das erklärte Ziel dieser Ausbildungsschiene. Zertifizierung der Lehrkräfte durch die mdw sowie die Anpassung an die Curricula der mdw sind qualitätssichernde Maßnahmen des Tiroler Landeskonservatoriums, das als anerkannte postsekundäre Bildungseinrichtung mit Öffentlichkeitsrecht auch eine Durchlässigkeit zu Musikuniversitäten und Hochschulen gewährleisten kann.

Aus-, Fort- und Weiterbildungsangebote am TLK: die Lehrgänge

In enger inhaltlicher Abstimmung der Lehrgänge des TLK mit dem Kooperationsstudium IGP und im Kontext des lebenslangen Lernens sind die eingerichteten Lehrgänge ein weiterer identitätsstiftender Bereich des Tiroler Landeskonservatoriums. Zu den bereits erfolgreich geführten Lehrgängen im Bereich der Alpenländischen Volksmusik („Alpenländische Volksmusikakademie“), der „elementaren Musik- und Bewegungspädagogik“, des Lehrganges „Jazz und improvisierte Musik“ werden mit Beginn des Studienjahres 2025/26 zusätzlich zwei neue Lehrgänge eingerichtet: Der Lehrgang „Alte Musik Akademie“ und der „C-Lehrgang katholische Kirchenmusik“ bereichern das Aus-, Weiter- und Fortbildungsangebot des Tiroler Landeskonservatoriums.

Die Wiltener Sängerknaben und der Mädchenchor Wilten

Der traditionsreiche Knabenchor der Wiltener Sängerknaben, wurde im Jahre 2021 durch die Einrichtung des Mädchenchores Wilten erweitert. Beide Ausbildungssäulen sind ein wesentlicher Bestandteil im Bereich der klassischen Stimm- und Gesangsausbildung am TLK. Die stimmliche Ausbildung erstreckt sich von der Frühförderung, über das Vorbereitungsstudium bis hin zum IGP- und Diplomstudium am TLK.

Das Tiroler Landeskonservatorium als Veranstalter von Wettbewerben

Mit der 4. Auflage des internationalen Wettbewerbs „Werner-Pirchner-Preis für Blasinstrumente“ rückt das Tiroler Landeskonservatorium in Zusammenarbeit mit der Landesmusikdirektion und dem Haus der Musik in Innsbruck zudem in den Fokus des internationalen musikalischen Wettbewerbsgeschehens. Die Teilnehmer dieses Wettbewerbs stammen inzwischen aus weit über 50 Nationen.



Ensemble Alte Musik am TLK - der neue Alte Musik Akademie-Lehrgang startet 2025-26 (Foto Land Tirol)

Geschlecht der Lehrpersonen

männlich	weiblich	Gesamt
59	28	87 *

* nur aktive Lehrkräfte (ohne Karenzierungen)

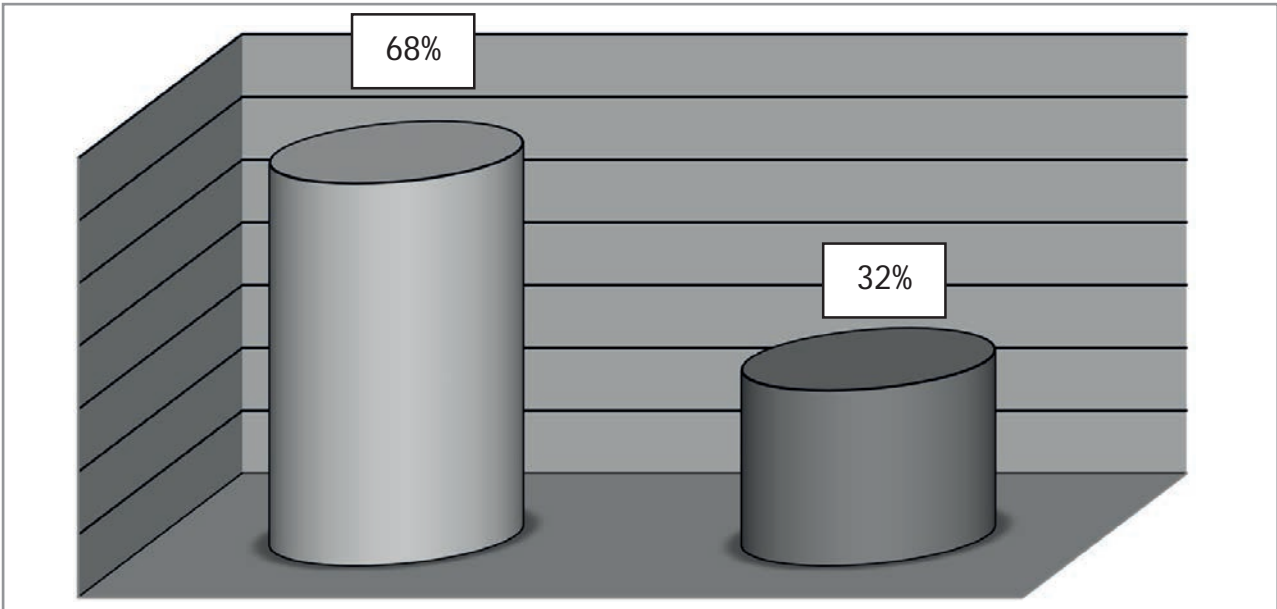

Einstufung der Lehrpersonen nach Verwendungsgruppen

Gruppe	l1	m11	m1a
2024/2025	59	26	2

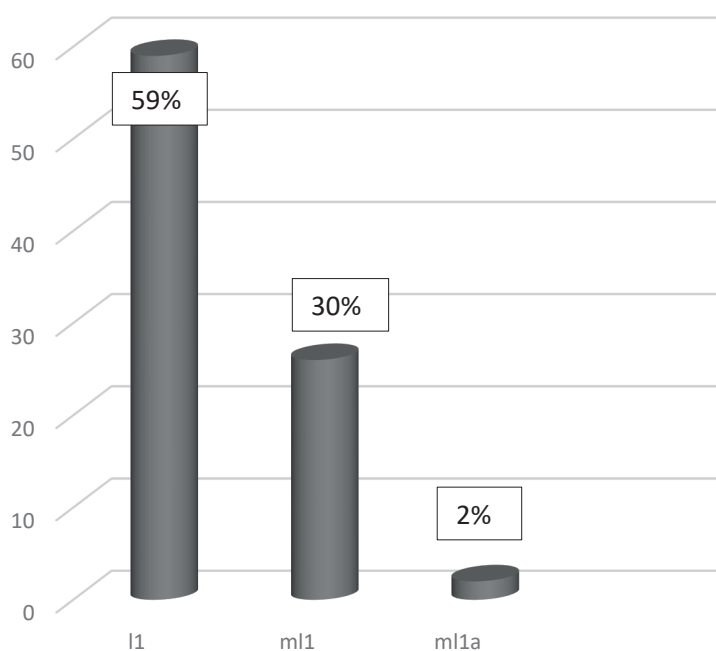

Anstellungsbasis in Stunden (Lehrverpflichtung)

Personenkreis	21	23	Gesamt
2024/2025	52	35	87

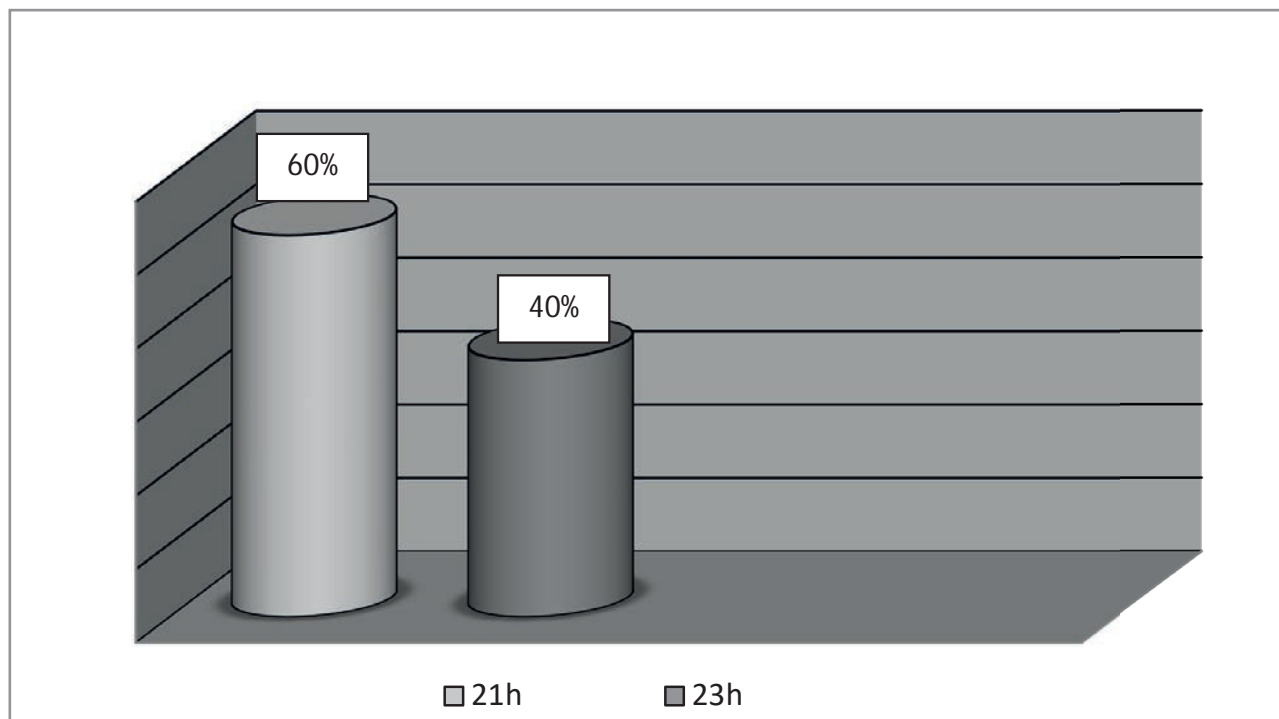

Personalkosten

Im Jahr 2024 wurden an Personalkosten für das Tiroler Landeskonservatorium Euro 6.332.900,- budgetiert.

Instrumente 2024

Fächerspezifisch

Fächer	IGP						Konzertfach				Vorbereitung				Talentförderung			
	St	ZK	St	SP	m	w	I	A	St	m	w	I	A	St	m	w	I	A
Akkordeon	1	-	1	-	-	1	-	-	-	-	-	-	-	-	-	-	-	-
Basstuba	2	-	2	-	2	-	2	2	-	1	1	2	2	-	2	-	-	-
Blockflöte	4	-	1	3	3	1	3	-	3	2	1	3	-	3	3	-	4	-
Cembalo	-	-	-	-	-	-	1	1	-	-	1	-	-	-	-	-	-	-
Dirigieren	-	-	-	-	-	-	10	9	1	7	3	-	-	-	-	-	-	-
Diatonische Harmonika	7	-	6	1	5	2	-	-	-	-	-	2	1	1	2	-	-	-
Fagott	1	-	-	1	-	1	4	2	2	2	2	6	5	1	5	1	-	-
Flöte	10	-	1	9	4	6	7	-	7	4	3	11	-	11	10	1	1	-
Gesang	14	2	5	11	7	9	20	8	12	13	7	15	5	10	13	2	1	-
Gesang Jazz/Pop	4	1	-	5	4	1	-	-	-	-	-	3	1	2	2	1	-	-
Gitarre	9	2	5	6	7	4	4	3	1	2	2	10	5	5	10	-	5	1
E-Gitarre	5	-	5	-	5	-	-	-	-	-	-	-	-	-	-	-	2	2
Hackbrett	4	-	-	4	4	-	-	-	-	-	-	5	-	5	4	1	-	-
Harfe	1	-	-	1	1	-	1	-	1	-	1	2	-	2	1	1	-	-
Horn	2	1	-	3	2	1	2	1	1	2	-	6	3	3	6	-	-	-
Klarinette	4	-	-	4	2	2	1	-	1	-	1	16	5	11	13	3	2	1
Klavier	12	3	8	7	11	4	4	1	3	2	2	19	9	10	12	7	4	3
Klavier Duo	-	-	-	-	-	-	-	-	-	-	-	-	-	-	-	-	-	-
Klavier-Vokalbegleitung	-	-	-	-	-	-	2	-	2	1	1	-	-	-	-	-	-	-
Klavier Jazz/Pop	3	1	4	-	2	2	-	-	-	-	-	1	1	-	1	-	-	-
Komposition	-	-	-	-	-	-	7	4	-	4	3	1	-	1	-	1	-	-
Kontrabass	-	1	-	1	1	-	3	2	1	3	-	2	-	2	2	-	-	-
Kontrabass Jazz/Pop	-	1	1	-	1	-	-	-	-	-	-	-	-	-	-	-	-	-
Oboe	2	-	1	1	1	1	-	-	-	-	-	8	-	8	5	3	-	-
Orgel	1	1	-	2	2	-	1	1	-	1	-	4	3	1	3	1	-	-
Posaune	5	-	5	-	4	1	8	-	8	4	4	4	4	-	3	1	1	1
Saxophon	4	1	3	2	3	2	3	1	2	2	1	5	1	4	4	1	-	-
Saxophon Jazz/Pop	3	-	3	-	2	1	-	-	-	-	-	2	1	1	2	-	-	-
Schlaginstrumente	7	1	8	-	5	3	20	20	-	15	5	8	8	-	5	3	-	-
Schlaginstrumente Jazz/Pop	3	-	3	-	1	2	-	-	-	-	-	3	3	-	3	-	-	-
Trompete	10	1	10	1	10	1	8	8	-	6	2	11	10	1	11	-	-	-
Trompete Jazz/Pop	5	-	4	1	4	1	-	-	-	-	-	1	1	-	1	-	3	3
Viola	1	-	-	1	-	1	6	3	3	3	3	2	1	1	2	-	-	-
Violine	8	-	1	7	5	3	9	1	8	5	3	11	-	11	9	2	8	-
Violoncello	2	1	-	3	1	2	5	2	3	4	1	8	1	7	7	1	3	3
Tiroler Volksharfe	4	1	-	5	5	-	-	-	-	-	-	6	-	6	6	-	-	-
Zither	1	-	-	1	1	-	1	-	1	1	-	1	1	-	1	-	1	1
E-Bass	2	-	2	-	1	1	-	-	-	-	-	-	-	-	-	-	-	-
LG EMP	-	-	-	-	-	-	12	4	8	7	5	-	-	-	-	-	-	-
LG AVMA	-	-	-	-	-	-	12	4	8	9	3	-	-	-	-	-	-	-
LG Jazz und improv. Musik	-	-	-	-	-	-	25	13	12	17	8	-	-	-	-	-	-	-

Zahlen erzählen

Studien/Lehrgänge	Studierende
IGP BA	140
IGP MA	5
Konzertfach	133
- Konzertfach TLK -	99
- Konzertfach Kooperation mdw -	34
Vorbereitungsstudium	176
Talentförderung	34
Wiltener Sängerknaben	143
Elementares Musizieren	74
LG JiM	25
LG AVMA	12
LG EMP	12
KursteilnehmerInnen	2
Anzahl Studien:	889
Anzahl Studierende:	682



Sonstige Musikschulen

Neben den 27 vom Land Tirol geführten Landesmusikschulen betreiben die Stadtgemeinde Innsbruck, die Stadtgemeinde Hall und die Marktgemeinde Wattens eigene Gemeindemusikschulen.

Im Statistischen Jahrbuch der Tiroler Landesmusikschulen 2024/2025 werden nun bereits zum einundzwanzigsten Mal die Eckdaten der drei Gemeindemusikschulen (sonstige Musikschulen laut Tiroler Musikschulgesetz) berücksichtigt. Somit ist es möglich, eine Gesamtsumme aller Tiroler Musikschüler:innen zu erheben.

Musikschule der Stadt Hall in Tirol

Hauptfächer		EU25	EU40	EU50	EU60	Einzel Gesamt	GU2 MU2	GU3 MU3	MU4	Gruppe Gesamt	S S1	Sonstige	Gesamt Schüler
Elementare Musikpäd.		0	0	0	0	0	0	0	0	0	0	198	198
						0				0		198	198
Holz	Blockflöte	20	6	2	0	28	18	15	0	33	0	0	61
	Querflöte	37	9	2	0	48	0	0	0	0	0	0	48
	Oboe	3	2	0	0	5	0	0	0	0	0	0	5
	Fagott	3	0	1	0	4	0	0	0	0	0	0	4
	Klarinette	13	10	1	0	24	10	0	0	10	2	0	36
	Saxophon	10	5	2	0	17	16	0	0	16	0	0	33
						126				59		0	187
Blech	Trompete	20	5	0	0	25	6	0	0	6	0	0	31
	Flügelhorn	4	1	0	0	5	0	0	0	0	0	0	5
	Waldhorn	18	1	1	0	20	2	0	0	2	0	0	22
	Posaune	11	0	5	0	16	0	0	0	0	0	0	16
	Tenorhorn	8	0	6	0	14	0	0	0	0	0	0	14
	Tuba	3	0	1	0	4	4	0	0	4	0	0	8
						84				12		0	96
Tasten	Klavier	103	17	4	0	124	13*	18	0	31	4	0	159
	Cembalo	0	0	0	0	0	0	0	0	0	0	0	0
	Akkordeon	12	0	0	0	12	16	0	0	16	0	0	28
	Orgel	2	0	1	0	3	0	0	0	0	0	0	3
	steir. Harmonika	36	0	0	0	36	0	0	0	0	0	0	36
						175				47		0	226
Streicher	Violine	49	13	5	0	67	8	0	0	8	0	0	75
	Viola	3	0	0	0	3	0	0	0	0	0	0	3
	Violoncello	6	14	0	0	20	0	0	0	0	0	0	20
	Kontrabass	4	3	0	0	7	0	0	0	0	0	0	7
						97				8		0	105
Saiten	E-Bass	5	2	0	0	7	0	0	0	0	0	0	7
	E-Gitarre	7	2	1	0	10	0	0	0	0	0	0	10
	Gitarre	82	16	6	0	104	32	6	0	38	0	0	142
	Hackbrett	10	0	1	0	11	8	0	0	8	0	0	19
	Harfe	14	6	3	0	23	4	0	0	4	5	0	32
	Zither	9	5	1	0	15	2	0	0	2	0	0	17
						170				52		0	227
Gesang	Vokalensemble - Chor	0	0	0	0	0	0	0	0	0	6	0	6
	Erwachsenenstimme	18	5	1	0	24	2	0	0	2	0	0	26
	Jazz Pop Rock	1	0	0	0	1	3*	0	0	3	0	0	4
	Kinder und Jugendst.	0	0	0	0	0	0	0	0	0	0	0	0
						25				5		0	36
Sonstige	Schlagwerk	52	4	3	0	59	2	6	0	8	0	0	67
	Bewegung & Tanz	0	0	0	0	0	0	0	0	0	0	0	0
	Schauspiel	0	0	0	0	0	0	0	0	0	0	0	0
	elektr. Tasteninstr.	0	0	0	0	0	0	0	0	0	0	0	0
	Bläserklasse	0	0	0	0	0	0	0	0	0	0	0	0
	Ensembleleitung	0	0	0	0	0	0	0	0	0	0	0	0
	Ensembles als HF	0	0	0	0	0	0	0	0	0	53	0	53
	Workshop	0	0	0	0	0	0	0	0	0	0	0	0
	Sonstige Hauptfächer	0	0	0	0	0	0	0	0	0	0	0	0
	Ergänzungsfach als HF	0	0	0	0	0	0	0	0	0	6	3	9
						59				8		3	129
Gesamt-Hauptfächer		563	126	47	0	736	146	45	0	191	76	201	1204

* Kombiniertes Unterrichts mit einem anderen Hauptfach

Leistungsstufen

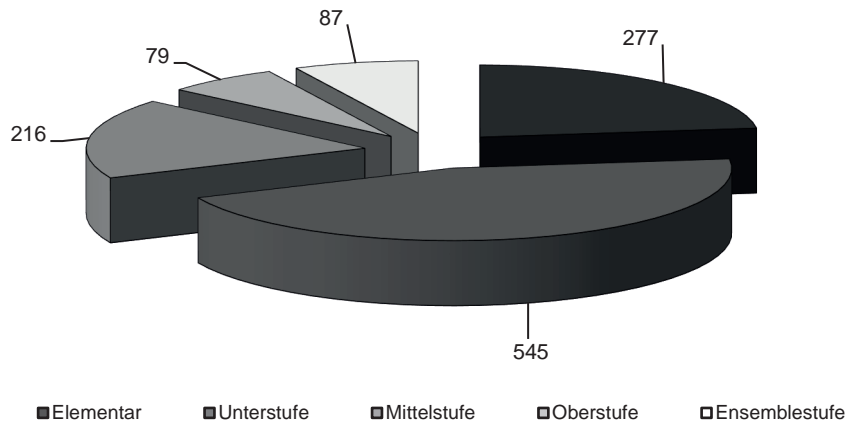

Leistungsstufen (Fächerzahl)	
Leistungsstufe	Anzahl
Elementar	277
Unterstufe	545
Mittelstufe	216
Oberstufe	79
Ensemblestufe	87
Gesamt	1204

Ergänzungsfächer (Fächerzahl)	
Musikkunde	120
Ensembles	91
Blasorchester	0
Streichorchester	40
(Schüler-)Chor	11
Sonstige Ergänzungsfächer	12
Gesamt Ergänzungsfächer	274

Wettbewerbe (Schülerzahl)	
Bezeichnung	Teilnehmer
prima la musica Landeswettbewerb	41
prima la musica Bundeswettbewerb	9
Musik in kleinen Gruppen	4
Jugendblasorchesterwettbewerb	0
sonstige Wettbewerbe	4

Alter (Schülerzahl)			
	männlich	weiblich	Summe
bis 5	21	28	49
6 bis 10	181	251	432
11 bis 15	149	185	334
16 bis 24	74	93	167
über 24	48	89	137

Prüfungen (Fächerzahl)									
Hauptfach	U in M	M in O	Ab	Gesamt	Hauptfach	U in M	M in O	Ab	Gesamt
Akkordeon	2	0	0	2	Oboe	1	0	0	1
Blockflöte	7	0	0	7	Posaune	2	0	1	3
E-Gitarre	1	0	0	1	Querflöte	7	0	0	7
Ergänzungsfach als H	0	1	0	1	Saxophon	1	3	2	6
Erwachsenenstimme	1	3	0	4	Schlagwerk	10	2	0	12
Flügelhorn	1	0	0	1	steir. Harmonika	5	0	0	5
Gitarre	14	5	0	19	Tenorhorn	2	0	1	3
Hackbrett	1	1	0	2	Trompete	4	1	1	6
Harfe	3	1	0	4	Violine	5	4	0	9
Klarinette	1	0	0	1	Violoncello	0	1	0	1
Klavier	7	3	0	10	Waldhorn	3	0	0	3
Kontrabass	0	1	0	1	Zither	1	0	0	1
Summe	79	26	5	110					

Musikschule der Stadt Innsbruck

Hauptfächer		EU25	EU40	EU50	EU60	Einzel Gesamt	GU2 MU2	GU3 MU3	MU4	Gruppe Gesamt	S S1	Sonst	Gesamt Schüler
Elementare Musikpäd.		0	0	0	0	0	0	0	0	0	863	0	863
						0				0		0	863
Holz	Blockflöte	89	0	106	0	195	136	0	0	136	0	0	331
	Querflöte	58	0	47	0	105	0	0	0	0	0	0	105
	Oboe	6	0	9	0	15	0	0	0	0	0	0	15
	Fagott	5	0	5	0	10	0	0	0	0	0	0	10
	Klarinette	20	0	16	0	36	24	0	0	24	0	0	60
	Saxophon	36	0	38	0	74	12	0	0	12	0	0	86
						435				172		0	607
Blech	Trompete	22	0	39	0	61	32	0	0	32	0	0	93
	Flügelhorn	2	0	3	0	5	0	0	0	0	0	0	5
	Waldhorn	11	0	11	0	22	0	0	0	0	0	0	22
	Posaune	34	0	20	0	54	0	0	0	0	0	0	54
	Tenorhorn	17	0	13	0	30	0	0	0	0	0	0	30
	Tuba	10	0	20	0	30	0	0	0	0	0	0	30
						202				32		0	234
Tasten	Klavier	220	0	231	0	451	40	0	0	40	0	0	491
	Cembalo	0	0	0	0	0	0	0	0	0	0	0	0
	Akkordeon	14	0	0	0	14	10	0	0	10	0	0	24
	Orgel	0	0	12	0	12	0	0	0	0	0	0	12
	steir. Harmonika	12	0	8	0	20	0	0	0	0	0	0	20
						497				50		0	547
Streicher	Violine	39	0	90	0	129	60	0	0	60	0	0	189
	Viola	10	0	10	0	20	0	0	0	0	0	0	20
	Violoncello	37	0	45	0	82	14	0	0	14	0	0	96
	Kontrabass	6	0	20	0	26	0	0	0	0	0	0	26
						257				74		0	331
Saiten	E-Bass	11	0	0	0	11	0	0	0	0	0	0	11
	E-Gitarre	17	0	24	0	41	18	0	0	18	0	0	59
	Gitarre	102	0	90	0	192	144	0	0	144	0	0	336
	Hackbrett	12	0	10	0	22	0	0	0	0	0	0	22
	Harfe	22	0	11	0	33	8	0	0	8	0	0	41
	Zither	8	0	14	0	22	0	0	0	0	0	0	22
						321				170		0	491
Gesang	Vokalensemble - Chor	0	0	0	0	0	0	0	0	0	36	0	36
	Erwachsenenstimme	34	0	44	0	78	0	0	0	0	0	0	78
	Jazz Pop Rock	0	0	0	0	0	0	0	0	0	0	0	0
	Kinder und Jugendst.	0	0	0	0	0	0	0	0	0	927	0	927
						78				0		0	1041
Sonstige	Schlagwerk	34	0	30	0	64	20	0	0	20	0	0	84
	Bewegung & Tanz	0	0	0	0	0	0	0	0	0	0	0	0
	elektr. Tasteninstr.	0	0	0	0	0	0	0	0	0	0	0	0
	Bläserklasse	0	0	0	0	0	0	0	0	0	0	0	0
	Ensembleleitung	0	0	25	0	25	0	0	0	0	0	0	25
	Ensembles als HF	25	0	0	0	25	0	0	0	0	0	0	25
	Workshop	0	0	0	0	0	0	0	0	0	14	0	14
	Sonstige Hauptfächer	0	0	0	8	8	0	0	0	0	0	0	8
	Ergänzungsfach als HF	0	0	0	0	0	0	0	0	0	460	0	460
						122				20		0	616
Gesamt-Hauptfächer		913	0	991	8	1912	518	0	0	518	2300	0	4730

* Kombiniertes Unterrichts mit einem anderen Hauptfach

Leistungsstufen

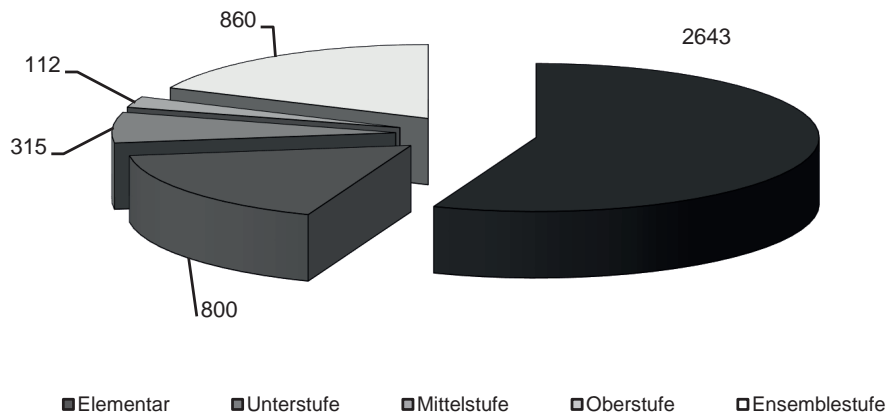

Leistungsstufen (Fächerzahl)	
Leistungsstufe	Anzahl
Elementar	2643
Unterstufe	800
Mittelstufe	315
Oberstufe	112
Ensemblestufe	860
Gesamt	4730

Ergänzungsfächer (Fächerzahl)	
Musikkunde	102
Ensembles	480
Blasorchester	88
Streichorchester	75
(Schüler-)Chor	45
Sonstige Ergänzungsfächer	70

Wettbewerbe (Schülerzahl)	
Bezeichnung	Teilnehmer
prima la musica Landeswettbewerb	27
prima la musica Bundeswettbewerb	2
Musik in kleinen Gruppen	0
Jugendblasorchesterwettbewerb	0
sonstige Wettbewerbe	44

Alter (Schülerzahl)			
	männlich	weiblich	Summe
bis 5	370	545	915
6 bis 10	780	1250	2030
11 bis 15	403	499	902
16 bis 24	255	335	590
über 24	114	179	293

Prüfungen (Fächerzahl)									
Hauptfach	U		Ab-schluss	Gesamt	Hauptfach	U		Ab-schluss	Gesamt
	in M	in O				in M	in O		
Tastensinstrumente	69	3	2	74	Theorie Bronze ext.	2	0	0	2
Streichinstrumente	42	4	1	47	Theorie Silber ext.	0	4	0	4
Zupfinstrumente	61	7	0	68	Theorie Gold ext.	0	0	45	45
Holzblasinstrumente	19	2	1	22	Gold Prakt. Ext.	0	0	2	2
Blockflöte	31	2	1	34					
Blech- und Schlagwerk	34	11	10	55					
Stimmbildung	5	2	1	8					
Volksmusik	2	0	0	2					
Dirigieren	3	2	0	5					
Komposition	0	0	2	2					
Summe						268	37	65	370

Musikschule Wattens

Hauptfächer	EU25	EU40	EU50	EU60	Einzel Gesamt	GU2 MU2	GU3 MU3	MU4	Gruppe Gesamt	S S1	Sonst	Gesamt Schüler
Elementare Musikpäd.	0	0	0	0	0	0	0	0	0	95	0	95
					0				0		0	95
Holz	Blockflöte	12	0	0	0	12	30	0	0	30	0	42
	Querflöte	12	3	2	0	17	38	0	0	38	0	55
	Oboe	8	0	0	0	8	0	0	0	0	0	8
	Fagott	0	0	0	0	0	0	0	0	0	0	0
	Klarinette	13	6	1	0	20	32	0	0	32	0	52
	Saxophon	10	0	0	0	10	20	0	0	20	0	30
					67				120		0	187
Blech	Trompete	8	5	1	0	14	20	0	0	20	0	34
	Flügelhorn	4	0	1	0	5	2	0	0	2	0	7
	Waldhorn	6	3	0	0	9	0	0	0	0	0	9
	Posaune	5	0	1	0	6	0	0	0	0	0	6
	Tenorhorn	2	1	0	0	3	4	0	0	4	0	7
	Tuba	7	2	1	0	10	0	0	0	0	0	10
					47				26		0	73
Tasten	Klavier	46	0	4	0	50	118	0	0	118	0	168
	Cembalo	0	0	0	0	0	0	0	0	0	0	0
	Akkordeon	2	0	0	0	2	0	0	0	0	0	2
	Orgel	1	0	0	0	1	0	0	0	0	0	1
	steir. Harmonika	42	0	0	0	42	0	0	0	0	0	42
					95				118		0	213
Streicher	Violine	22	10	3	0	35	14	0	0	14	0	49
	Viola	0	0	0	0	0	0	0	0	0	0	0
	Violoncello	8	0	0	0	8	0	0	0	0	0	8
	Kontrabass	4	1	0	0	5	0	0	0	0	0	5
					48				14		0	62
Saiten	E-Bass	1	0	0	0	1	0	0	0	0	0	1
	E-Gitarre	4	0	1	0	5	10	0	0	10	0	15
	Gitarre	17	0	1	0	18	72	0	0	72	0	90
	Hackbrett	18	0	1	0	19	0	0	0	0	0	19
	Harfe	32	0	0	0	32	0	0	0	0	0	32
	Zither	4	0	0	0	4	0	0	0	0	0	4
					79				82		0	161
Gesang	Vokalensemble - Chor	0	0	0	0	0	0	0	0	0	0	0
	Erwachsenenstimme	30	2	5	0	37	0	0	0	0	0	37
	Jazz Pop Rock	0	0	0	0	0	0	0	0	0	0	0
	Kinder und Jugendst.	0	0	0	0	0	0	0	0	7	0	7
					37				0		0	44
Sonstige	Schlagwerk	39	6	2	0	47	0	0	0	0	0	47
	Bewegung & Tanz	0	0	0	0	0	0	0	0	0	0	0
	elektr. Tasteninstr.	0	0	0	0	0	0	0	0	0	0	0
	Bläserklasse	0	0	6	0	6	0	0	0	0	0	6
	Ensembleleitung	0	0	0	0	0	0	0	0	0	0	0
	Ensembles als HF	0	0	0	0	0	0	0	0	4	0	4
	Workshop	0	0	0	0	0	0	0	0	0	0	0
	Sonstige Hauptfächer	0	0	0	0	0	0	0	0	16	0	16
	Ergänzungsfach als HF	0	0	0	0	0	0	0	0	0	0	0
						53				0		0
Gesamt-Hauptfächer	357	39	30	0	426	360	0	0	360	122	0	908

* Kombiniertes Unterrichts mit einem anderen Hauptfach

Leistungsstufen

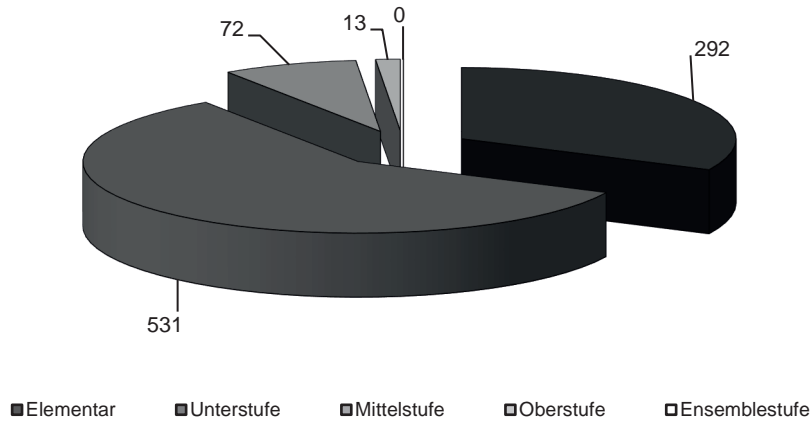

Leistungsstufen (Fächerzahl)	
Leistungsstufe	Anzahl
Elementar	292
Unterstufe	531
Mittelstufe	72
Oberstufe	13
Ensemblestufe	0
Gesamt	908

Ergänzungsfächer (Fächerzahl)	
Musikkunde	47
Ensembles	87
Blasorchester	32
Streicherchester	26
(Schüler-)Chor	22
Sonstige Ergänzungsfächer	0
Gesamt Ergänzungsfächer	214

Wettbewerbe (Schülerzahl)	
Bezeichnung	Teilnehmer
prima La Musica Landeswettbewerb	13
prima La Musica Bundeswettbewerb	0
Musik in kleinen Gruppen	0
Jugendblasorchesterwettbewerb	0
sonstige Wettbewerbe	21

Alter (Schülerzahl)			
	männlich	weiblich	Summe
bis 5	18	29	47
6 bis 10	116	186	302
11 bis 15	109	190	299
16 bis 24	38	66	104
über 24	30	65	95

Übertrittsprüfungen (Fächerzahl)									
Hauptfach	U		Ab-schluss	Gesamt	Hauptfach	U		Ab-schluss	Gesamt
	in M	M in O				in M	M in O		
Querflöte	18	4	1	23	E-Bass	1	0	0	1
Klarinette	9	0	0	9	Oboe	2	0	0	2
Saxophon	12	2	0	14					
Trompete	5	3	0	8					
Tuba	2	0	0	2					
Klavier	10	0	1	11					
Gitarre	4	1	0	5					
E-Gitarre	1	0	0	1					
Harfe	1	0	0	1					
Hackbrett	3	0	0	3					
steirische Harmonika	3	0	0	3					
Violine	5	0	0	5					
Schlagwerk	3	1	0	4					
Waldhorn	1	0	0	1					
Summe					Summe	80	11	2	93



Erweiterte Statistiken

Folgende Statistiken wurden erhoben:

- **prima la musica Landeswettbewerb 2025**
- **prima la musica Bundeswettbewerb 2025**
- **podium jazz.pop.rock Landeswettbewerb 2025**
- **Gesamttiroler Fächerstatistik**
- **Fachgruppen im Überblick**
Landesmusikschulen und sonstige Musikschule
- **Veranstaltungen im Überblick**
Landesmusikschulen und sonstige Musikschulen
- **Vergleiche Landesmusikschulen und sonstige Musikschulen**

prima la musica - Landeswettbewerb 2025 in Landeck:

Der Gesamttiroler Landeswettbewerb prima la musica wurde im Jahr 2025 vom Land Tirol in Zusammenarbeit mit der Autonomen Provinz Bozen – Südtirol sowie der Landesmusikschule Landeck veranstaltet. Sechs Wertungssäle (Stadtsaal Landeck, Konzertsaal der Landesmusikschule, Probelokal der Stadtmusikkapelle, Aula des Gymnasiums Perjen, Turnsaal der Volksschule Bruggen / der Polytechnischen Schule Landeck, Katharina Lins Saal Zams) standen in der Zeit vom 10.03.2025 bis 19.03.2025 zur Verfügung. Insgesamt haben sich 907 junge Musikerinnen und Musiker für diesen Wettbewerb in 737 Wertungen angemeldet. Sie wurden von einer fachkundigen Jury – bestehend aus 104 Juror:innen – bewertet und erhielten wertvolle Rückmeldungen zu ihren Auftritten. Der Titel „Landessiegerin/Landessieger“ wurde insgesamt 72-mal vergeben. Für besondere und außergewöhnliche Leistungen wurden auch 29 Sonderpreise vergeben. Im Rahmen des Preisträgerkonzertes am Samstag, 26. April 2025, bei dem sich um 16:00 Uhr im Stadtsaal Landeck junge Preisträger:innen aus verschiedenen Wertungskategorien mit großartigen Leistungen noch einmal der Öffentlichkeit präsentierten, wurden diese durch die Sponsoren überreicht.

Für „Steirische Harmonika“ gab es eine Sonderausschreibung und mit 75 Teilnehmer:innen einen neuen Teilnehmerrekord.

Insgesamt konnten sich 164 Musiker:innen für den Bundeswettbewerb qualifizieren, 158 aus Tirol / Südtirol haben daran teilgenommen. Die Bilanz war höchst erfolgreich: 78 1. Preise (davon 21 „Bundessieger:innen“), 76 2. Preise, vier 3. Preise.

Ein besonderes Highlight des Jubiläumsjahres „30 Jahre MUSIK DER JUGEND“ war das feierliche Jubiläumskonzert am 15. März 2025 im Stadtsaal Landeck. Im Rahmen des Primavera Frühlingskonzerts stand neben der Stadtmusikkapelle Landeck auch ein hochkarätiges, für das Jubiläum eigens zusammengestelltes Ensemble, die „Harmoniemusik Tirol“, aus ehemaligen Preisträger:innen der letzten zehn Jahre, auf der Bühne. Die musikalische Leitung übernahm die Südtirolerin Andrea Götsch, Orchestermusikerin der Wiener Philharmoniker und ebenfalls ehemalige „prima la musica“-Gewinnerin. Das Ensemble präsentierte Harmoniemusik im klassischen und romantischen Stil und würdigte damit die Vielfalt und Exzellenz der jungen Musiker:innen, die „prima la musica“ über die Jahre geprägt haben.

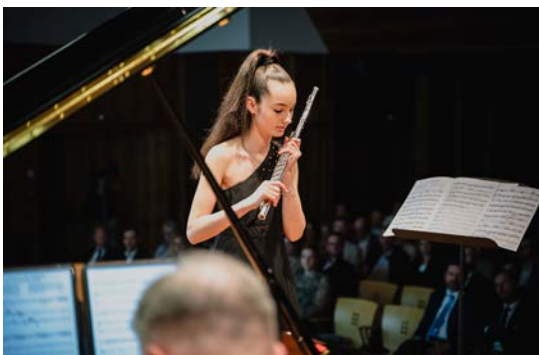

Chantal Ramona Veit (Foto Land Tirol, veniart)



Levente Bubreg (Foto Land Tirol, veniart)



MUSIK
DER JUGEND

Gesamttiroler Landeswettbewerb prima la musica 2025

vom 10. bis 19. März 2025 in Landeck

Statistik (Tirol und Südtirol)

Teilnehmer:innen und Ergebnisse prima la musica 2025

Wertungskategorie	1. Preis Bundesw.	1. Preis Auszeichnung	1. Preis	2. Preis	3. Preis	Anzahl Wertungen
Blockflöte	1	8	9	1	0	19
Ensemble Musik kreativ	1	1	3	0	1	6
Euphonium / Tenorhorn	2	7	11	3	0	23
Fagott	3	3	5	1	0	12
Flöte	6	15	34	7	1	63
Horn	7	12	23	9	2	53
Kammermusik für Akkordeon	2	1	1	0	0	4
Kammermusik für Klavier	4	5	7	5	0	21
Kammermusik für Streichinstrumente	3	3	8	0	0	14
Kammermusik für Vokalensembles	2	1	4	0	1	8
Kammermusik für Zupfinstrumente	15	10	14	2	2	43
Klarinette	7	9	23	17	3	59
Oboe	1	5	4	1	0	11
Posaune	3	5	24	4	0	36
Saxofon	6	6	12	3	0	27
Schlagwerk	7	14	19	2	0	42
Trompete / Flügelhorn	11	11	38	19	3	82
Tuba	1	3	7	0	0	11
Gesamt	82	119	246	74	13	534

Teilnehmer:innen und Ergebnisse

prima la musica 2025 Volksmusik

Wertungskategorie	1. Preis Auszeichnung	1. Preis	2. Preis	3. Preis	teilgenommen	Anzahl Wertungen
Steirische Harmonik	16	39	10	0	0	65
Summe	16	39	10	0	0	65

Jugendliche BegleiterInnen:

20

Teilnehmer:innen und Ergebnisse prima la musica 2025^{PLUS}

Wertungskategorie	GOLD 1.Preis	SILBER 2.Preis	BRONZE 3.Preis	teilgenommen	Anzahl Wertungen
Blockflöte	2	0	0	0	2
Euphonium / Tenorhorn	3	0	0	0	3
Fagott	1	0	0	0	1
Flöte	6	9	0	0	15
Horn	3	4	0	0	7
Klarinette	4	4	0	0	8
Posaune	3	2	0	0	5
Saxofon	5	2	0	0	7
Schlagwerk	2	0	0	0	2
Trompete / Flügelhorn	8	3	0	0	11
Tuba	1	1	0	0	2
Summe	38	25	0	0	63

Anzahl der gesamten Anmeldungen:
737 Wertungen & 907 Teilnehmer:innen



MUSIK
DER JUGEND

Gesamttiroler Landeswettbewerb prima la musica 2025

vom 10. bis 19. März in Landeck

Ergebnisse nach Landesmusikschulen

Landesmusikschule	Teilnehmer/innen (Personen)			Wertungen	Preise					Bundeswettbewerb Anzahl Personen
	Solo	Ens.	Gesamt		BW	Ausz.	1. Preis	2. Preis	3. Preis	
Brixental	7	3	10	9	4	1	4	1	0	4
Imst	5	11	16	9	2	4	2	4	4	2
Jenbach-Achental	5	5	10	8	0	0	7	3	0	0
Kematen-Völs und Umgebung	3	4	7	5	1	3	3	0	0	1
Kitzbühel und Umgebung	8	17	25	13	4	10	10	1	0	4
Kramsach	11	0	11	11	0	1	3	7	0	0
Kufstein und Umgebung	6	2	8	6	0	0	4	4	0	0
Landeck	39	3	42	40	6	13	18	5	0	6
Lienzer Talboden	18	1	19	19	4	4	10	1	0	4
Matrei-Iseltal	9	0	9	9	0	1	5	2	1	0
Mittleres Oberinntal	7	6	13	10	1	0	9	3	0	1
Otztal	20	0	20	20	1	3	10	5	1	1
Pitztal	4	0	4	4	0	1	2	1	0	0
Reutte-Außerfern	22	4	26	23	0	3	16	7	0	0
Schwaz	6	5	11	9	0	3	6	2	0	0
Sillian-Pustertal	18	3	21	20	2	7	9	2	1	2
Söllandl	2	7	9	5	7	0	2	0	0	7
St. Johann in Tirol	14	21	35	22	10	3	21	1	0	10
Stubaital	1	6	7	3	0	5	2	0	0	0
Südöstliches Mittelgebirge	2	2	4	3	2	1	1	0	0	2
Telfs	15	11	26	21	2	7	7	6	4	2
Untere Schranne	0	8	8	1	0	0	8	0	0	0
Westliches Mittelgebirge	6	0	6	6	0	3	2	1	0	0
Wipptal	8	7	15	12	1	5	5	4	0	1
Wörgl	13	3	16	14	2	2	8	1	3	2
Zillertal	9	0	9	9	1	7	1	0	0	1
Zirl	15	2	17	16	4	2	11	0	0	4
Gesamt	273	131	404	327	54	89	186	61	14	54

Ergebnisse Konservatorium und sonstige Musikschulen

	Teilnehmer/innen (Personen)			Wertungen	Preise					Bundeswettbewerb Anzahl Personen
	Solo	Ens.	Gesamt		BW	Ausz.	1. Preis	2. Preis	3. Preis	
Tiroler Landeskonservatorium	4	5	9	7	8	0	1	0	0	8
Musikschule Innsbruck	19	7	26	22	2	6	13	3	2	2
Musikschule Hall in Tirol	17	22	39	24	9	11	12	2	5	9
Musikschule Wattens	5	10	15	19	0	2	8	2	3	0
Gesamt	45	44	89	72	19	19	34	7	10	19
Summe LMS, Kons, MS	318	175	493	399	73	108	220	68	24	73



Bundeswettbewerb prima la musica 2025

vom 28. Mai bis 09. Juni 2025 in Wien

Statistik nach **Bundesland**

(Wertungen Solist:innen und Ensembles) und Preis

BUNDESLAND	GOLD 1. Preis	SILBER 2. Preis	BRONZE 3. Preis	teilgenom- men	GESAMT WERTUNGEN	Teilnehmer- Innen
Burgenland	5	10	5	0	20	20
Kärnten	18	28	4	0	50	60
Niederösterreich	36	46	9	0	91	161
Oberösterreich	50	35	4	0	89	101
Salzburg	23	18	1	0	42	54
Steiermark	32	40	8	0	80	100
Tirol / Südtirol	58	53	4	0	115	158
Vorarlberg	15	28	8	2	53	67
Wien	31	19	1	0	51	86
Sonstige*	0	0	0	0	0	2
GESAMT	268	277	44	2	591	809

Deutschland: 1 Teilnehmer:in, Slowenien: 1 Teilnehmer:in

Statistik nach **Geschlecht** und Preis

GESCHLECHT	GOLD 1. Preis	SILBER 2. Preis	BRONZE 3. Preis	teilgenom- men	ohne Bewertung	GESAMT
männlich	177	163	23	1	0	364
weiblich	208	208	32	3	0	451
GESAMT	385	371	55	4	0	815

Gesamt Teilnehmer:innen	815
Gesamtzahl Solist:innen	461
Gesamtzahl Ensembles Teilnehmer:iinnen	348
Gesamtzahl Begleitung mit Bewertung	6

podium jazz.pop.rock...- Landeswettbewerb 2025 in Rietz:

Vom 08. bis zum 10. Mai 2025 fand der Gesamttiroler Landeswettbewerb podium jazz.pop.rock...2025 im Gemeindesaal Rietz statt. 26 Bands (21 Bands in der Stilcategory „popular&more“, vier in „jazz&more“ und eine „singer.songwriter&more“) mit insgesamt 114 Teilnehmer:innen stellten sich dem von den beiden Landesmusikschulen Mittleres Oberinntal und Imst bestens organisierten musikalischen Wettstreit. Alle Bands präsentierten sich von ihrer besten Seite. Beim Bundeswettbewerb, der von 15. bis 17. Oktober 2025 im Kultur.Park.Traun in Oberösterreich veranstaltet wird, werden Tirol und Südtirol mit 5 Bands und 22 Teilnehmer:innen in zwei Stilcategoryen und vier Altersgruppen vertreten sein.



Die Band Vitriol überzeugte beim jazz-pop-rock-Landeswettbewerb (Foto Land Tirol)

Teilnehmer:innen und Ergebnisse podium jazz.pop.rock 2025

Stilcategory	1. Preis Bundesw.	1. Preis Auszeichnung	1. Preis	2. Preis	3. Preis	Anzahl Wertungen
jazz & more	1	0	1	1	1	4
popular & more	4	1	7	7	2	21
singer.songwriter & more	0	0	1	0	0	1
Gesamt	5	1	9	8	3	26

Stilcategory	Anzahl der Bands	Anzahl der Bandmitglieder
jazz & more	4	14
popular & more	21	99
singer.songwriter & more	1	1
Gesamt	26	114

Gesamttiroler Fächerstatistik

	Hauptfächer	EU25	EU40	EU50	EU60	Einzel Gesamt	GU2 MU2	GU3 MU3	MU4	Gruppe Gesamt	S S1	Sonstige	Gesamt Schüler
	Elementare Musikpäd.	1	0	0	0	1	0	0	0	0	958	2438	3397
						1				0		2438	3397
Holz	Blockflöte	354	30	127	0	511	596	320*	8	924	43	0	1478
	Querflöte	458	214	127	0	799	554	95*	0	649	13	4	1465
	Oboe	53	25	26	0	104	50	3	0	53	0	1	158
	Fagott	25	9	26	0	60	14	0	0	14	0	1	75
	Klarinette	371	188	105	0	664	517*	84	4	605	16	4	1289
	Saxophon	388	88	62	0	538	249*	15	0	264	20	0	822
					2676				2509		10	5287	
Blech	Trompete	266	189	72	1	528	396	91*	0	487	13	1	1029
	Flügelhorn	65	38	12	0	115	101*	20*	0	121	0	0	236
	Waldhorn	140	67	39	0	246	178	20*	0	198	7	3	454
	Posaune	174	62	49	0	285	129*	17*	2*	148	1	2	436
	Tenorhorn	146	58	39	0	243	140	19*	2*	161	1	0	405
	Tuba	96	42	38	0	176	84	6	0	90	0	0	266
					1593				1205		6	2826	
Tasten	Klavier	1291	390	327	5	2013	1035*	106*	0	1141	7	6	3167
	Cembalo	1	0	0	0	1	0	0	0	0	0	0	1
	Akkordeon	100	26	22	0	148	109*	14*	0	123	5	0	276
	Orgel	22	30	15	0	67	6	2*	0	8	0	0	75
	steir. Harmonika	417	90	30	0	537	396	63	8	467	12	1	1017
					2766				1739		7	4536	
Streicher	Violine	373	157	147	1	678	384	45	0	429	0	2	1109
	Viola	25	4	14	0	43	4	0	0	4	0	0	47
	Violoncello	167	88	55	1	311	84	15	0	99	6	1	417
	Kontrabass	41	22	29	0	92	46	1*	0	47	1	1	141
					1124				579		4	1714	
Saiten	E-Bass	49	15	9	0	73	27*	5*	0	32	0	0	105
	E-Gitarre	107	60	32	0	199	139*	7*	0	146	0	4	349
	Gitarre	930	156	173	0	1259	1351*	197*	16	1564	63	5	2891
	Hackbrett	184	28	17	0	229	127*	30	0	157	11	5	402
	Harfe	283	109	41	0	433	202	6	0	208	5	2	648
	Zither	68	19	25	0	112	58	3	0	61	2	0	175
					2305				2168		16	4570	
Gesang	Vokalensemble - Chor	0	0	0	0	0	0	0	0	0	349	0	349
	Erwachsenenstimme	229	113	78	0	420	154	4*	0	158	12	0	590
	Jazz Pop Rock	46	17	2	0	65	27*	5*	0	32	0	0	97
	Kinder und Jugendst.	118	43	0	0	161	67*	15	0	82	937	20	1200
					646				272		20	2236	
Sonstige	Schlagwerk	543	198	95	3	839	464	81	12	557	30	1	1427
	Bewegung & Tanz	0	0	0	0	0	0	0	0	0	11	594	605
	Schauspiel	0	0	0	0	0	0	0	0	0	0	196	196
	elektr. Tasteninstr.	10	13	1	0	24	8	1*	0	9	0	0	33
	Bläserklasse	0	0	6	0	6	0	0	0	0	0	0	6
	Ensembleleitung	0	0	25	0	25	0	0	0	0	0	106	131
	Ensembles als HF	25	0	0	0	25	0	0	0	0	268	75	368
	Workshop	0	0	0	0	0	0	0	0	0	14	272	286
	Sonstige Hauptfächer	0	0	1	8	9	0	0	0	0	22	0	31
	Ergänzungsfach als HF	0	0	0	0	0	2	0	0	2	508	57	567
					928				568		1301	3650	
Gesamt-Hauptfächer	7566	2588	1866	19	12039	7698	1290	52	9040	3335	3802	28216	

* Kombiniertes Unterrichtsmodell mit einem anderen Hauptfach

Fachgruppen im Überblick (Fächerbelegungen)

Fachgruppe	Gesamt 2024/2025	Gesamt 2023/2024	Veränd. in % zum Vorjahr	Gesamt 2000/2001	Veränd. in % zum Jahr 2000/2001
Elementar	2241	2210	1,40 %	983	127,98 %
Holz	4306	4235	1,68 %	4088	5,33 %
Blech	2423	2370	2,24 %	1635	48,20 %
Tasten	3550	3522	0,80 %	2540	39,76 %
Streicher	1216	1174	3,58 %	572	112,59 %
Saiten	3691	3645	1,26 %	2960	24,70 %
Gesang	1115	1144	-2,53 %	386	188,86 %
Sonstiges	2832	2605	8,71 %	1634	73,32 %
Gesamt	21374	20905	2,24 %	14798	44,44 %

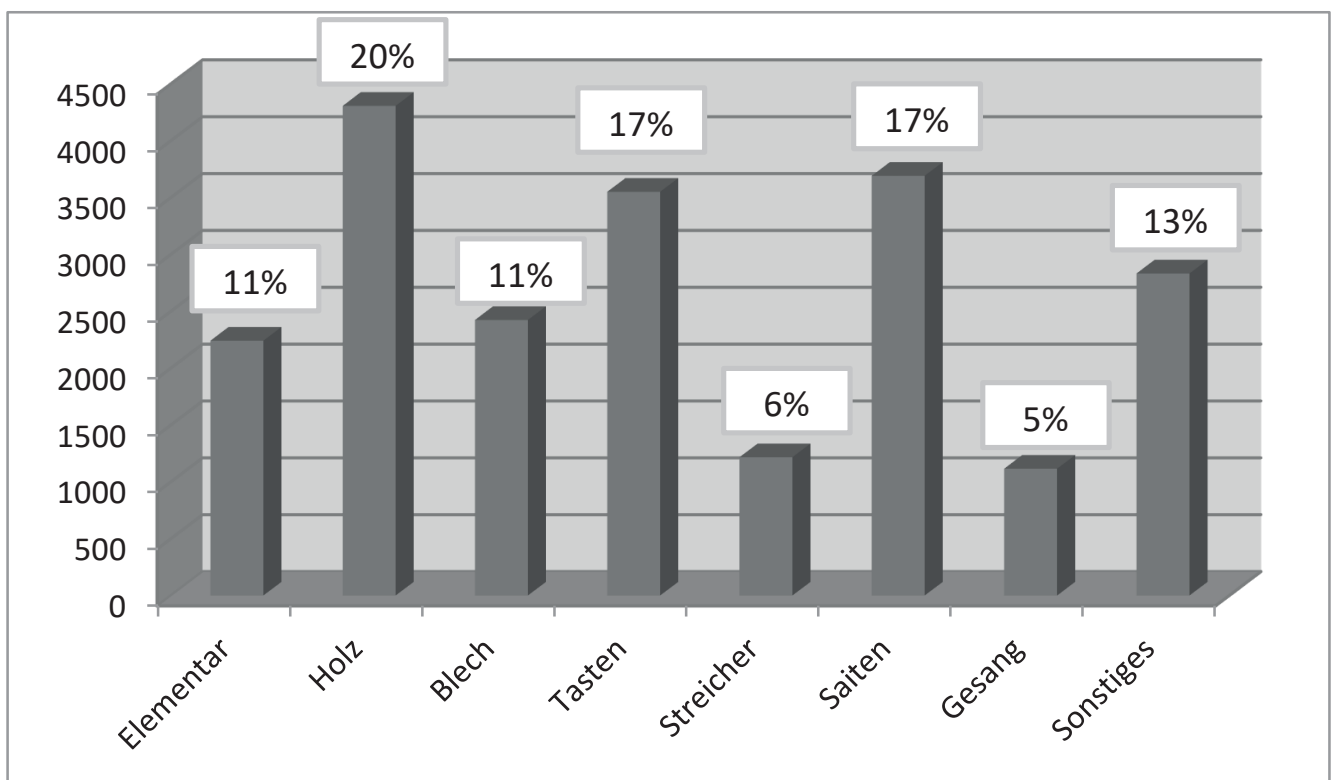

Veranstaltungen im Überblick

	Interne Vorspiele	Schulkonzerte	Prüfungskonzerte	Konzerte in Zusammen- arbeit mit Vereinen und Schulen	Auftritte in Kirchen	sonstige Konzerte / Auftritte	Gesamt
Brixental	41	5	2	3	4	15	70
Imst	46	6	11	6	7	22	98
Jenbach	41	5	5	2	4	8	65
Kematen	65	12	1	16	5	2	101
Kitzbühel	42	4	3	2	6	7	64
Kramsach	52	15	4	3	1	6	81
Kufstein	39	7	5	4	11	18	84
Landeck	85	9	17	10	8	7	136
Lienz	65	17	4	26	31	25	168
Matrei	28	14	4	4	28	36	114
Mittleres Oberinntal	46	5	14	3	5	32	105
Ötztal	51	3	9	6	8	25	102
Pitztal	31	4	5	1	15	6	62
Reutte	84	18	16	3	12	5	138
Schwaz	58	8	5	8	11	27	117
Sillian	30	4	2	3	5	5	49
Söllandl	27	9	7	6	5	4	58
St. Johann in Tirol	46	7	157	17	6	41	274
Stubaital	50	12	1	2	1	6	72
Südöstl. Mittelgebirge	47	9	0	12	3	13	84
Telfs	63	20	7	1	13	23	127
Untere Schranne	26	13	3	2	4	8	56
Westl. Mittelgebirge	45	3	1	0	8	12	69
Wipptal	50	2	10	4	10	7	83
Wörgl	58	5	10	8	2	5	88
Zillertal	50	14	15	3	30	40	152
Zirl	71	16	121	7	3	3	221
Hall	76	32	7	2	2	23	142
Innsbruck	199	69	25	10	20	188	511
Wattens	85	5	10	5	25	0	130
Gesamt	1697	352	481	179	293	619	3621

Vergleich der Landesmusikschulen mit sonstigen Musikschulen

Budgetierte Personalkosten 2024	LMS		sonstige MS		Gesamt	
	Zahl	Prozent	Zahl	Prozent	Zahl	Prozent
Land	24.712.820,00	55%	4.426.000,00	50%	€ 29.138.820	54%
Gemeinden	20.219.580,00	45%	4.426.000,00	50%	€ 24.645.580	46%
Gesamt	€44.932.400,00	100%	€8.852.000	100%	€53.784.400	100%

SchülerInnen 2024/2025	LMS		sonstige MS		Gesamt	
	Zahl	Prozent	Zahl	Prozent	Zahl	Prozent
männlich	7739	30%	2318	9%	10057	39%
weiblich	12380	48%	3344	13%	15724	61%
Anzahl SchülerInnen gesamt	20119		5662		25781	100%

Fachgruppenverteilung	LMS		sonstige MS			Gesamt	
	Zahl	Prozent	Zahl	Prozent	Abweichung zu LMS	Zahl	Prozent
Elementar	2241	10%	1156	17%	6%	3397	12%
Holz	4306	20%	981	14%	-6%	5287	19%
Blech	2423	11%	403	6%	-5%	2826	10%
Tasten	3550	17%	986	14%	-2%	4536	16%
Streicher	1216	6%	498	7%	2%	1714	6%
Saiten	3691	17%	879	13%	-4%	4570	16%
Gesang	1115	5%	1121	16%	11%	2236	8%
Sonstiges	2832	13%	818	12%	-1%	3650	13%
Gesamt	21374	100%	6842	100%		28216	100%

Ergänzungsfächer	LMS		sonstige MS			Gesamt	
	Zahl	Prozent	Zahl	Prozent	Abweichung zu LMS	Zahl	Prozent
Musikkunde	1991	36%	269	20%	16%	2260	33%
Ensembles	1723	31%	658	49%	-18%	2381	34%
Blasorchester	405	7%	120	9%	2%	525	8%
Streicherchester	276	5%	141	10%	6%	417	6%
(Schüler-)Chor	345	6%	78	6%	0%	423	6%
Sonstige Ergänzungsfächer	860	15%	82	6%	-9%	942	14%
Gesamt	5600	100%	1348	100%		6948	100%

Leistungsstufen	LMS		sonstige MS			Gesamt	
	Zahl	Prozent	Zahl	Prozent	Abweichung zu LMS	Zahl	Prozent
Elementar	4508	21%	3212	47%	26%	7720	27%
Unterstufe	11015	52%	1876	27%	-24%	12891	46%
Mittelstufe	3341	16%	603	9%	-7%	3944	14%
Oberstufe	963	5%	204	3%	-2%	1167	4%
Ensemblestufe	1504	7%	947	14%	7%	2451	9%
Talentförderung	43	0%	0	0%	0%	43	0%
Gesamt	21374	100%	6842	100%		28216	100%

Prüfungen	LMS		sonstige MS			Gesamt	
	Zahl	Prozent	Zahl	Prozent	Abweichung zu LMS	Zahl	Prozent
Bronze	1446	68,5%	427	73,4%	4,8%	1873	70%
Silber	517	24,5%	74	12,7%	-11,8%	591	22%
Gold	147	7,0%	81	13,9%	7,0%	228	8%
Gesamt	2110	100%	582	100%		2692	100%

*Über 3.600
Musikschulveranstaltungen
pro Jahr leisten einen
wesentlichen Beitrag
zur Tiroler Kultur-
landschaft*

*MusicOffice® - die
Verwaltungssoftware und
MO2GO - die App für
Musikschullehrer:innen*

*Über 20.000
Musikschüler:innen
werden von 700
Lehrer:innen an den
Landesmusikschulen
unterrichtet*

*Das Tiroler
Landeskonservatorium -
DIE weiterführende
Musikbildungsstätte
des Landes*

*prima la musica
Tirolweiter Wettbewerb mit
907 Teilnehmer:innen*

*Die Landesmusikschulen
bieten der Tiroler Bevölkerung
ein umfangreiches Ausbildungs-
angebot: elementare Musikausbildung,
Instrumental- und Gesangsunterricht,
Volksmusik, Jazz und Pop, Ensemble,
Chor, Orchester, Ensembleleitung
(Dirigieren), verschiedenste
Projekte u.v.m.*

*Mehr zur
Musikausbildung
in Tirol unter:
www.musikausbildung.tirol*