

Landesmusikschule Brixental

Anschrift: Marktgasse 9
6361 Hopfgarten

Leitung: Josef Gandler

Telefon: 05335 / 50066

Sekretariat: Maria Ringler

E-Mail: brixental@lms.tsn.at

Internet: www.musikausbildung.tirol



Hauptfächer	EU25	EU40	EU50	EU60	Einzel Gesamt	GU2 MU2	GU3 MU3	MU4	Gruppe Gesamt	S S1	Sonstige	Gesamt Schüler	
Elementare Musikpäd.	0	0	0	0	0	0	0	0	0	0	38	38	
					0				0		38	38	
Holz	Blockflöte	4	0	0	0	4	16	3	0	19	9	0	32
	Querflöte	14	0	4	0	18	26	0	0	26	0	0	44
	Oboe	0	0	0	0	0	0	0	0	0	0	0	0
	Fagott	0	0	1	0	1	0	0	0	0	0	0	1
	Klarinette	3	6	0	0	9	24	6	0	30	0	0	39
	Saxophon	18	0	0	0	18	10	0	0	10	0	0	28
					50				85		0	144	
Blech	Trompete	16	0	2	0	18	1*	2*	0	3	0	0	21
	Flügelhorn	10	0	1	0	11	5*	1*	0	6	0	0	17
	Waldhorn	0	5	1	0	6	0	0	0	0	0	0	6
	Posaune	4	9	1	0	14	0	0	0	0	0	0	14
	Tenorhorn	10	5	0	0	15	0	0	0	0	0	0	15
	Tuba	4	1	0	0	5	0	0	0	0	0	0	5
					69				9		0	78	
Tasten	Klavier	30	0	12	0	42	16	0	0	16	0	0	58
	Cembalo	0	0	0	0	0	0	0	0	0	0	0	0
	Akkordeon	5	0	0	0	5	10	0	0	10	0	0	15
	Orgel	1	0	0	0	1	0	0	0	0	0	0	1
	steir. Harmonika	40	5	0	0	45	32	3	0	35	0	0	80
					93				61		0	154	
Streicher	Violine	1	5	3	0	9	2	0	0	2	0	0	11
	Viola	0	0	0	0	0	0	0	0	0	0	0	0
	Violoncello	0	0	0	0	0	0	0	0	0	0	0	0
	Kontrabass	0	0	0	0	0	0	0	0	0	0	0	0
					9				2		0	11	
Saiten	E-Bass	0	0	4	0	4	0	0	0	0	0	0	4
	E-Gitarre	2	1	0	0	3	1*	0	0	1	0	0	4
	Gitarre	36	4	6	0	46	56	24	0	80	3	0	129
	Hackbrett	5	0	0	0	5	6	0	0	6	0	0	11
	Harfe	20	10	0	0	30	0	0	0	0	0	0	30
	Zither	2	0	1	0	3	4	0	0	4	0	0	7
					91				91		0	185	
Gesang	Vokalensemble - Chor	0	0	0	0	0	0	0	0	0	7	0	7
	Erwachsenenstimme	19	2	0	0	21	3*	0	0	3	0	0	24
	Jazz Pop Rock	0	0	0	0	0	0	0	0	0	0	0	0
	Kinder und Jugendst.	5	3	0	0	8	4	0	0	4	0	0	12
					29				7		0	43	
Sonstige	Schlagwerk	10	5	3	0	18	12	3	0	15	5	0	38
	Bewegung & Tanz	0	0	0	0	0	0	0	0	0	0	0	0
	Schauspiel	0	0	0	0	0	0	0	0	0	0	0	0
	elektr. Tasteninstr.	5	0	0	0	5	8	0	0	8	0	0	13
	Bläserklasse	0	0	0	0	0	0	0	0	0	0	0	0
	Ensembleleitung	0	0	0	0	0	0	0	0	0	0	0	0
	Ensembles als HF	0	0	0	0	0	0	0	0	0	1	0	1
	Workshop	0	0	0	0	0	0	0	0	0	0	38	38
	Sonstige Hauptfächer	0	0	0	0	0	0	0	0	0	0	0	0
	Ergänzungsfach als HF	0	0	0	0	0	0	0	0	0	0	1	1
					23				23		39	91	
Gesamt-Hauptfächer	264	61	39	0	364	236	42	0	278	25	77	744	

* Kombiniertes Unterrichts mit einem anderen Hauptfach

Leistungsstufen

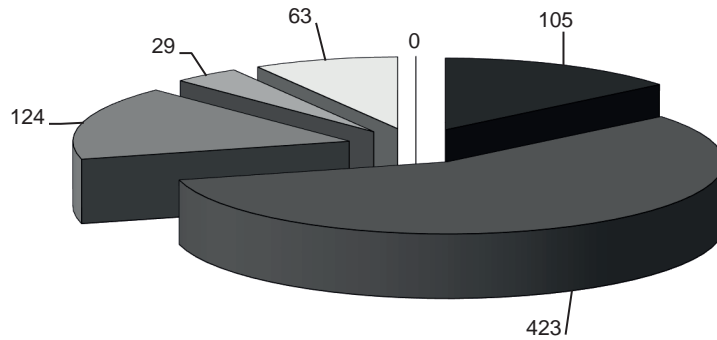

■ Elementar ■ Unterstufe ■ Mittelstufe ■ Oberstufe ■ Ensemblestufe ■ Talentförderung

Leistungsstufen (Fächerzahl)

Leistungsstufe	Anzahl
Elementar	105
Unterstufe	423
Mittelstufe	124
Oberstufe	29
Ensemblestufe	63
Talentförderung	0
Gesamt	744

Ergänzungsfächer (Fächerzahl)

Musikkunde	76
Ensembles	17
Blasorchester	0
Streicherchester	0
(Schüler-)Chor	0
Sonstige Ergänzungsfächer	3
Gesamt Ergänzungsfächer	96

Wettbewerbe (Schülerzahl)

Bezeichnung	Teilnehmer
prima la musica Landeswettbewerb	10
prima la musica Bundeswettbewerb	4
Musik in kleinen Gruppen	0
Jugendblasorchesterwettbewerb	0
sonstige Wettbewerbe	0

Alter (Schülerzahl)

	männlich	weiblich	Summe
bis 5	7	14	21
6 bis 10	92	165	257
11 bis 15	99	137	236
16 bis 24	32	34	66
über 24	33	93	126

Prüfungen (Fächerzahl)

Hauptfach	Bronze	Silber	Gold	Gesamt
Akkordeon	1	1	0	2
Erwachsenenstimme	5	1	0	6
Flügelhorn	2	0	0	2
Gitarre	7	0	0	7
Hackbrett	0	1	0	1
Klarinette	1	1	0	2
Posaune	2	3	0	5
Querflöte	6	0	1	7

Hauptfach	Bronze	Silber	Gold	Gesamt
Saxophon	8	2	0	10
Schlagwerk	3	3	0	6
steir. Harmonika	10	1	0	11
Tenorhorn	1	0	1	2
Trompete	1	0	0	1
Violine	1	0	0	1
Waldhorn	0	1	0	1

Summe	48	14	2	64
--------------	-----------	-----------	----------	-----------

Veranstaltungen

Interne Vorspiele	41	Schulkonzerte (Semester-, Schluss-, Preisträger-Konzerte)	5
Prüfungskonzerte	2	Konzerte in Zusammen- arbeit mit Vereinen/ Schulen	3
Auftritte in Kirchen	4	sonst. Konzerte/Auftritte	15

Kommentar

Erfreulicherweise gab es im Schuljahr 2024/2025 wieder viele Prüfungskandidat:innen, insgesamt waren es rund 90 Junior-, Bronze- und Silberprüfungen, zwei Schüler:innen absolvierten die Goldprüfung, eine auf der Querflöte und einer auf dem Tenorhorn, beide kamen aus der Musikkapelle Itter.

Zehn Schüler:innen nahmen am diesjährigen Landeswettbewerb prima la musica in Landeck teil. Schön, dass es 4 Teilnehmer:innen sogar zum Bundeswettbewerb nach Wien geschafft hatten und dort genauso bemerkenswerte Ergebnisse im nationalen Vergleich ihres Alters erzielen konnten.

Ebenso nahm unsere Band „Yellow Brick Road“ am Landeswettbewerb „podium jazz. pop.rock...“ erfolgreich in Rietz, im Tiroler Oberland, teil und erzielte dort einen 1. Preis in der Altersgruppe IV.

Viele musikalische Erlebnisse konnte man bei den internen Klassenvorspielen und öffentlichen Konzerten in unserem gesamten Sprengelgebiet erleben. Man spürte förmlich die Freude der musizierenden Schüler:innen, die einmal mehr ihr musikalisches Können einer breiteren Öffentlichkeit präsentieren konnten.

Besondere Highlights waren das Semesterkonzert, welches im Februar in der Salvena Hopfgarten stattfand und von Schüler:innen und Lehrkräften abwechslungsreich gestaltet wurde. Weiters gab es das Konzert der Jüngsten, den Abend der Volksmusik, den Abend der Popmusik, sowie das große Schlusskonzert in Brixen im Thale, wo bei jedem einzelnen Konzert Schüler:innen aus allen fünf Sprengelgemeinden und aus den verschiedensten Fachbereichen zahlreich mitwirkten.

Nach 32 Jahren als Direktor der Landesmusikschule Brixental verabschiede ich mich mit Ende dieses Schuljahres in den Ruhestand und wünsche meinem Nachfolger Dir. Mag. Christian Egger und seinem Lehrerteam das Allerbeste für die Zukunft.

Direktor Josef Gandler