

Landesmusikschule Mautrei - Iseltal

Anschrift: Tauerntalstrasse 8
9971 Mautrei in Osttirol

Leitung: Johann Mair

Telefon: 04875 / 5490

Sekretariat: Sonja Egger

E-Mail: mautrei.i.o@lms.tsn.at

Internet: www.musikausbildung.tirol



Hauptfächer	EU25	EU40	EU50	EU60	Einzel Gesamt	GU2 MU2	GU3 MU3	MU4	Gruppe Gesamt	S S1	Sonstige	Gesamt Schüler
Elementare Musikpäd.	0	0	0	0	0	0	0	0	0	0	24	24
					0				0		24	24
Holz	Blockflöte	5	0	0	0	5	2	0	0	2	0	7
	Querflöte	19	9	0	0	28	14	0	0	14	0	42
	Oboe	0	1	0	0	1	0	0	0	0	0	1
	Fagott	0	0	0	0	0	0	0	0	0	0	0
	Klarinette	9	1	0	0	10	23*	0	0	23	5	38
	Saxophon	8	1	0	0	9	9*	0	0	9	0	18
					53				48		0	106
Blech	Trompete	8	0	0	0	8	14	3	0	17	0	25
	Flügelhorn	6	0	1	0	7	4	0	0	4	0	11
	Waldhorn	4	4	0	0	8	4	0	0	4	0	12
	Posaune	9	5	1	0	15	2	0	0	2	0	19
	Tenorhorn	8	2	0	0	10	4	0	0	4	0	14
	Tuba	6	0	0	0	6	0	0	0	0	0	6
					54				31		2	87
Tasten	Klavier	23	0	2	0	25	22	0	0	22	0	47
	Cembalo	0	0	0	0	0	0	0	0	0	0	0
	Akkordeon	0	0	0	0	0	0	0	0	0	0	0
	Orgel	2	0	0	0	2	0	0	0	0	0	2
	steir. Harmonika	35	1	0	0	36	18	0	0	18	0	54
					63				40		0	103
Streicher	Violine	6	3	8	0	17	8	3	0	11	0	28
	Viola	0	0	1	0	1	0	0	0	0	0	1
	Violoncello	1	0	0	0	1	1*	0	0	1	0	2
	Kontrabass	1	0	1	0	2	1*	0	0	1	0	4
					21				13		1	35
Saiten	E-Bass	0	0	0	0	0	0	0	0	0	0	0
	E-Gitarre	1	0	0	0	1	0	0	0	0	0	1
	Gitarre	36	0	0	0	36	28	0	0	28	6	70
	Hackbrett	8	0	0	0	8	15*	0	0	15	0	23
	Harfe	5	0	1	0	6	0	0	0	0	0	6
	Zither	0	0	0	0	0	1*	0	0	1	0	1
					51				44		0	101
Gesang	Vokalensemble - Chor	0	0	0	0	0	0	0	0	0	0	0
	Erwachsenenstimme	10	0	1	0	11	0	0	0	0	0	11
	Jazz Pop Rock	0	0	1	0	1	3*	0	0	3	0	4
	Kinder und Jugendst.	2	0	0	0	2	5*	0	0	5	0	7
					14				8		0	22
Sonstige	Schlagwerk	3	4	2	0	9	20	0	0	20	0	29
	Bewegung & Tanz	0	0	0	0	0	0	0	0	0	0	0
	Schauspiel	0	0	0	0	0	0	0	0	0	0	0
	elektr. Tasteninstr.	0	0	0	0	0	0	0	0	0	0	0
	Bläserklasse	0	0	0	0	0	0	0	0	0	0	0
	Ensembleleitung	0	0	0	0	0	0	0	0	0	0	0
	Ensembles als HF	0	0	0	0	0	0	0	0	2	0	2
	Workshop	0	0	0	0	0	0	0	0	0	45	45
	Sonstige Hauptfächer	0	0	0	0	0	0	0	0	0	0	0
	Ergänzungsfach als HF	0	0	0	0	0	0	0	0	0	1	1
					9				20		46	77
Gesamt-Hauptfächer	215	31	19	0	265	198	6	0	204	13	73	555

* Kombiniertes Unterrichts mit einem anderen Hauptfach

Leistungsstufen

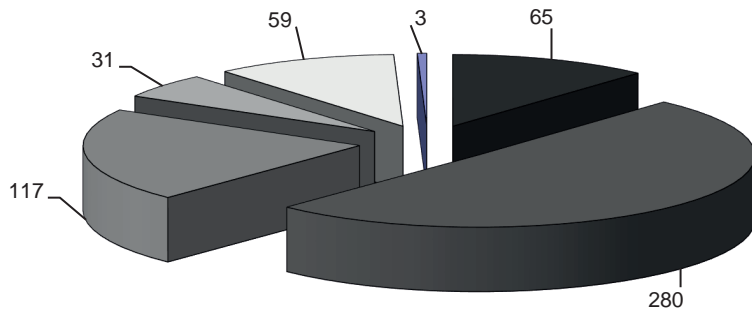

■ Elementar ■ Unterstufe ■ Mittelstufe ■ Oberstufe ■ Ensemblestufe ■ Talentförderung

Leistungsstufen (Fächerzahl)

Leistungsstufe	Anzahl
Elementar	65
Unterstufe	280
Mittelstufe	117
Oberstufe	31
Ensemblestufe	59
Talentförderung	3
Gesamt	555

Ergänzungsfächer (Fächerzahl)

Musikkunde	59
Ensembles	120
Blasorchester	56
Streicherorchester	0
(Schüler-)Chor	0
Sonstige Ergänzungsfächer	34
Gesamt Ergänzungsfächer	269

Wettbewerbe (Schülerzahl)

Bezeichnung	Teilnehmer
prima la musica Landeswettbewerb	9
prima la musica Bundeswettbewerb	0
Musik in kleinen Gruppen	0
Jugendblasorchesterwettbewerb	0
sonstige Wettbewerbe	0

Alter (Schülerzahl)

	männlich	weiblich	Summe
bis 5	5	13	18
6 bis 10	50	95	145
11 bis 15	87	113	200
16 bis 24	17	47	64
über 24	34	46	80

Prüfungen (Fächerzahl)

Hauptfach	Bronze	Silber	Gold	Gesamt
Flügelhorn	0	2	0	2
Gitarre	5	0	0	5
Hackbrett	0	1	0	1
Harfe	0	1	0	1
Jazz Pop Rock	1	0	0	1
Klarinette	2	1	0	3
Klavier	6	1	1	8
Oboe	1	0	0	1
Orgel	1	0	0	1
Posaune	2	2	0	4

Hauptfach	Bronze	Silber	Gold	Gesamt
Querflöte	5	1	3	9
Saxophon	2	1	0	3
Schlagwerk	6	1	2	9
steir. Harmonika	13	0	0	13
Tenorhorn	1	1	0	2
Trompete	3	0	0	3
Tuba	1	0	0	1
Violine	3	0	2	5
Violoncello	1	0	0	1
Waldhorn	0	0	1	1

Summe	53	12	9	74
--------------	-----------	-----------	----------	-----------

Veranstaltungen

Interne Vorspiele	28	Schulkonzerte (Semester-, Schluss-, Preisträger-Konzerte)	14
Prüfungskonzerte	4	Konzerte in Zusammenarbeit mit Vereinen/Schulen	4
Auftritte in Kirchen	28	sonst. Konzerte/Auftritte	36

Kommentar

Das Schuljahr 2024/2025 war geprägt von sehr vielen Konzerten und öffentlichen Auftritten unserer Schüler:innen.

Zum einen lag dies an der großen Menge an Goldprüflingen. Hier organisierten wir vier öffentliche Vorbereitungskonzerte und ein Konzert aller Goldprüflinge und unserer Musikschuldiplomprüfungskandidatin mit Urkunden- und Abzeichen Überreichung im festlichen Rahmen.

Auch bei prima la musica waren wir mit 9 Teilnehmer:innen beim Landeswettbewerb für Tirol in Landeck vertreten. Deshalb veranstalteten wir auch hier vier Vorbereitungskonzerte und ein Preisträgerkonzert.

Die Zusammenarbeit mit dem Schulzentrum Kals in Form der Bläserklasse und mit dem Schulcluster Deferegggen mit dem Bläserchor gediehen weiterhin hervorragend und gipfelten in 4 Konzerten mit den genannten Schulen und der Landesmusikschule.

Auch in den Mitgliedsgemeinden waren wir sehr aktiv. Neben 5 Gemeindekonzerten zu Schulschluss fanden in allen Gemeinden Spartenkonzerte (Mottinga Advent, Bläseradvent, Keep on Grooving, Streicherkonzert mit EM-Gruppen, Tauernwinds etc.) statt.

Die Anmeldesituation ist sehr gut und wir haben in nahezu allen Fächern einen großen Andrang an lernwilligen Schüler:innen.

Direktor Johann Mair